



IDENTITEIT IN CIJFERS

In opdracht van het Ministerie van Binnenlandse Zaken en Koninkrijksrelaties
Tweede editie, 15 december 2014

PER HOOFDSTUK

STELSEL IN KAART

IDFRAUDE IN KAART

TABELOVERZICHT

PRINTVERSIE

Wij identificeren ons voortdurend. Meestal zijn we ons daar niet van bewust. Dat komt door de frequentie en het gemak waarmee wij dit doen en ook omdat het doorgaans zo vanzelfsprekend is. Bijvoorbeeld bij het ophalen van een paspoort, bij het aanvragen van kinderopvang of bij de notaris als we daar iets vast willen laten leggen. Zonder identificatiemiddelen zou het allemaal een stuk lastiger zijn. Een betrouwbaar identiteitsstelsel is dan ook een voorwaarde om als burger goed deel te kunnen nemen aan het maatschappelijk verkeer.

Versillende ministeries en uitvoeringsorganisaties en de gemeenten werken samen aan de kwaliteit van het identiteitsstelsel en aan de ontwikkeling ervan. Centraal daarin staan de Basisregistratie Personen (BRP), de Basisvoorziening voor Vreemdelingen (BVG), het paspoort, de identiteitskaart, het rijbewijs, het verblijfsdocument. Daarnaast zijn ook elders in de maatschappij ontwikkelingen gaande op het vlak van identiteit en identificatie. Een steeds groter deel van ons

leven speelt zich online af. Identiteit speelt daar vaak een andere rol dan in de fysieke wereld; online identificatie brengt nieuwe mogelijkheden en nieuwe uitdagingen met zich mee.

Met de monitor identiteit brengt het Ministerie van Binnenlandse Zaken en Koninkrijksrelaties informatie over het huidige identiteitsstelsel samen. De doelstelling van deze monitor is het in kaart brengen van gegevens over het identiteitsstelsel, de praktijk van identificatie en identiteitsfraude.

In december 2013 is de eerste versie van de monitor identiteit uitgebracht. Deze presentatie hoorzaamlijk cijfers over 2012. Waar mogelijk zijn deze cijfers in de huidige monitor overgenomen, en aangevuld met cijfers over 2013. Op deze manier ontstaat voor de lezer inzicht in ontwikkelingen in het domein van identiteit, identificatie en identiteitsfraude.

Dit rapport kan op verschillende manieren worden gelezen.

Ten eerste als een “lineair” rapport, van A-Z. Als u voor deze optie kiest leest u het rapport zoals u dat gewend bent. U kunt binnen en tussen de hoofdstukken eenvoudig navigeren door middel van het klikbare menu links. Binnen de pagina’s kunt u ook gebruik maken van tabstructuren om te navigeren. Simpelweg naar beneden scrollen, zoals bij de meeste rapporten, werkt natuurlijk ook.

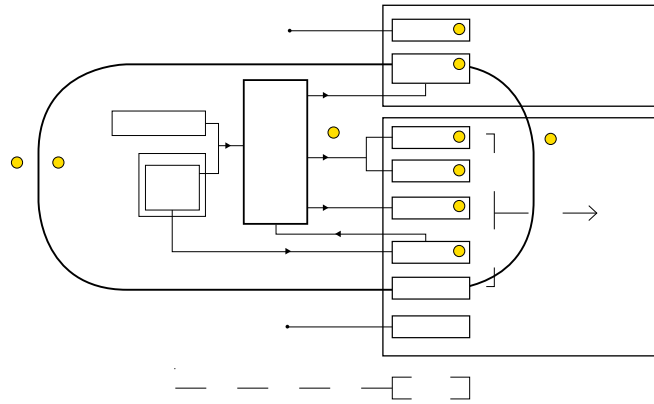

Ten tweede kunt u de informatie van dit rapport in beknopte vorm tot u nemen aan de hand van twee kaarten.

De eerste is een kaart over het identiteitsstelsel. Deze ontsluit informatie over het stelsel, identificatiemiddelen, en het gebruik van identificatiemiddelen. De kaart bevat ook links naar de relevante tabellen met cijfermateriaal.

De tweede kaart is een kaart over identiteitsfraude. Deze maakt conceptueel onderscheid tussen twee componenten van identiteitsfraude - (1) het sleutelen aan de eigen identiteit (2) teneinde daar iets onrechtmatig mee te doen - om cijfermateriaal over identiteitsfraude te ontsluiten.

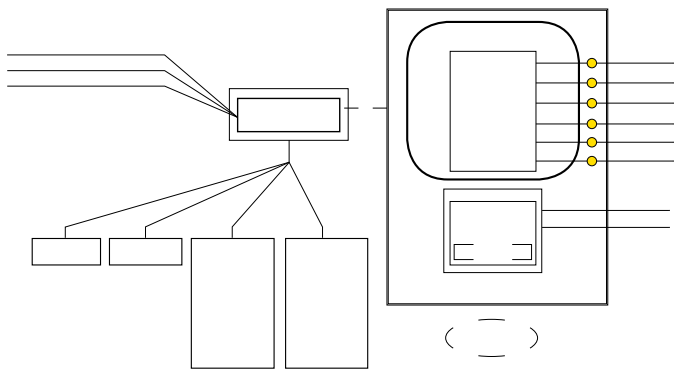

Ten slotte kunt u kiezen alleen het tabellenoverzicht te raadplegen. In het tabellenoverzicht worden alle cijfers uit dit rapport gepresenteerd, ontdaan van toelichting of context. Indien u in dit overzicht een tabel bekijkt en daar meer over wilt weten vindt u daar altijd een link naar het relevante hoofdstuk.



PER HOOFDSTUK

PER HOOFDSTUK

STELSEL IN KAART

IDFRAUDE IN KAART

TABELOVERZICHT

PRINTVERSIE



1. INLEIDING

Aanleiding en doelstelling

Definities en concepten ○○○○

Werkwijze

Leeswijzer ○○

2. IDENTITEITSSTELSEL

De basis van het identiteitsstelsel ○○

Identificatiemiddelen ○○○○

Identificatiemiddelen in het private domein ○○

3. IDENTIFICATIE

Gebruik van identificatiemiddelen ○○

Wanneer identificeert men zich, en hoe? ○○

Vier specifieke vormen van identificatie ○○○○

4. IDENTITEITSFRAUDE

Wat is identiteitsfraude? ○○

Het anders voordoen van de eigen identiteit ○○

Onrechtmatig handelen met identiteit als middel ○○○○

Meldingen van identiteitsfraude

Verantwoording Enquête ○○○

Colofon

PRINTVERSIE

1. INLEIDING

1.1 AANLEIDING EN DOELSTELLING

Wij identificeren ons voortdurend. Meestal zijn we ons daar niet van bewust. Dat komt door de frequentie en het gemak waarmee wij dit doen en ook omdat het doorgaans zo vanzelfsprekend is. Bijvoorbeeld bij het ophalen van een pakketje, bij het aanvragen van kindertoeslag of bij de notaris als we daar iets vast willen laten leggen.

Zonder identificatiemiddelen zou het allemaal een stuk lastiger zijn. Een betrouwbaar identiteitsstelsel is dan ook een voorwaarde om als burger goed deel te kunnen nemen aan het maatschappelijk verkeer.

Verschillende ministeries en uitvoeringsorganisaties en de gemeenten werken samen aan de kwaliteit van het identiteitsstelsel en aan de ontwikkeling ervan. Centraal daarin staan de Basisregistratie Personen (BRP), de Basisvoorziening voor Vreemdelingen (BVV), het paspoort, de identiteitskaart, het rijbewijs, het verblijfsdocument en DigiD.

Daarnaast zijn ook elders in de maatschappij ontwikkelingen gaande op het vlak van identiteit en identificatie. Een steeds groter deel van ons leven speelt zich online af. Identiteit speelt daar vaak een andere rol dan in de fysieke wereld; online identificatie brengt nieuwe mogelijkheden en nieuwe uitdagingen met zich mee.

Met de monitor identiteit brengt het Ministerie van Binnenlandse Zaken en Koninkrijksrelaties informatie over het huidige identiteitsstelsel samen. De doelstelling van deze monitor is het in kaart brengen van gegevens over het identiteitsstelsel, de praktijk van identificatie en identiteitsfraude.

In december 2013 is de eerste versie van de monitor identiteit uitgebracht. Deze presenteerde hoofdzakelijk cijfers over 2012. Waar mogelijk zijn deze cijfers in de huidige monitor overgenomen, en aangevuld met cijfers over 2013. Op deze manier ontstaat voor de lezer inzicht in ontwikkelingen in het domein van identiteit, identificatie en identiteitsfraude.



1. INLEIDING

Aanleiding en doelstelling

Definities en concepten ○○○○

Werkwijze

Leeswijzer ○○

2. IDENTITEITSSTELSEL

De basis van het identiteitsstelsel ○○

Identificatiemiddelen ○○○○

Identificatiemiddelen in
het private domein ○○

3. IDENTIFICATIE

Gebruik van identificatiemiddelen ○○

Wanneer identificeert men zich,
en hoe? ○○Vier specifieke vormen
van identificatie ○○○○
○○

4. IDENTITEITSFRAUDE

Wat is identiteitsfraude? ○○

Het anders voordoen van de
eigen identiteit ○○Onrechtmatig handelen met
identiteit als middel ○○○○○○
○○○○

Meldingen van identiteitsfraude

Verantwoording Enquête ○○○

Colofon

PRINTVERSIE

1. INLEIDING

1.2 DEFINITIES EN CONCEPTEN

Bij aanvang van dit rapport is het nuttig een aantal belangrijke concepten te definiëren.

1.2.1. IDENTITEIT EN
IDENTITEITS-
GEGEVENS

1.2.2. IDENTITEITSBEWIJZEN,
IDENTIFICATIEMIDDELEN
EN IDENTITEITSDRAGERS

1.2.3. IDENTITEITS
FRAUDE

1.2.4. IDENTITEIT IN HET
PUBLIEKE EN
PRIVATE DOMEIN



1. INLEIDING

Aanleiding en doelstelling

Definities en concepten ●○○○

Werkwijze

Leeswijzer ○○

2. IDENTITEITSSTELSEL

De basis van het identiteitsstelsel ○○

Identificatiemiddelen ○○○○

Identificatiemiddelen in het private domein ○○

3. IDENTIFICATIE

Gebruik van identificatiemiddelen ○○

Wanneer identificeert men zich, en hoe? ○○

Vier specifieke vormen van identificatie ○○○○

4. IDENTITEITSFRAUDE

Wat is identiteitsfraude? ○○

Het anders voordoen van de eigen identiteit ○○

Onrechtmatig handelen met identiteit als middel ○○○○

Meldingen van identiteitsfraude

Verantwoording Enquête ○○○

Colofon

PRINTVERSIE

1. INLEIDING

1.2 DEFINITIES EN CONCEPTEN

Bij aanvang van dit rapport is het nuttig een aantal belangrijke concepten te definiëren.

1.2.1. IDENTITEIT EN IDENTITEITS-GEGEVENS

1.2.2. IDENTITEITSBEWIJZEN, IDENTIFICATIEMIDDELEN EN IDENTITEITSDRAGERS

1.2.3. IDENTITEITSFRAUDE

1.2.4. IDENTITEIT IN HET PUBLIEKE EN PRIVATE DOMEIN

Om pragmatische redenen wordt het begrip "identiteit" voor dit rapport afgebakend als betrekking hebbend op de onderstaande set van identiteitsgegevens. Deze verzameling is overgenomen uit de vorige editie van de Monitor Identiteit.

Het hanteren van deze afbakening van gegevens betekent dat andere gegevens, zoals bijvoorbeeld het woonadres, niet als identificerend worden gezien.

In de praktijk kan dat echter anders zijn: woonadres kan bijvoorbeeld door instanties wel degelijk als een identificerend gegeven worden gebruikt. In dit rapport hanteren we bovenstaande afbakening als uitgangspunt. Op onderdelen betrekken we ook andere identificerende gegevens in het rapport, bijvoorbeeld wanneer het gaat om biometrie.

TABEL 1 - IDENTITEITSGEGEVENS

IDENTITEITSGEGEVENS	FYSIEK/BIOMETRISCHE GEGEVENS	VOORBEELDEN VAN IDENTITEITSGEGEVENS IN HET PRIVATE DOMEIN
BSN	Geslacht	Rekeningnummer
Naam	Gelaatskenmerken	Telefoonnummer
Burgerlijke staat	DNA-profiel	Verzekeringsnummer
Nationaliteit	Vingerafdrukken	Klantnummer
Geboorteplaats en -land	Handschrift/handtekening	Wachtwoord
Geboortedatum en overlijdensdatum		Emailadres
		IP-adres
		Pincode



1. INLEIDING

- Aanleiding en doelstelling
- Definities en concepten** ●○○○
- Werkwijze
- Leeswijzer ○○

2. IDENTITEITSSTELSEL

- De basis van het identiteitsstelsel ○○
- Identificatiemiddelen ○○○○
- Identificatiemiddelen in het private domein ○○

3. IDENTIFICATIE

- Gebruik van identificatiemiddelen ○○
- Wanneer identificeert men zich, en hoe? ○○
- Vier specifieke vormen van identificatie ○○○○

4. IDENTITEITSFRAUDE

- Wat is identiteitsfraude? ○○
- Het anders voordoen van de eigen identiteit ○○
- Onrechtmatig handelen met identiteit als middel ○○○○
- Meldingen van identiteitsfraude
- Verantwoording Enquête ○○○
- Colofon

1. INLEIDING

1.2 DEFINITIES EN CONCEPTEN

Bij aanvang van dit rapport is het nuttig een aantal belangrijke concepten te definiëren.



Identiteitsbewijzen zijn de identiteitsdocumenten die door de overheid worden uitgegeven. Door de Nederlandse overheid worden er vier soorten uitgegeven: paspoort, identiteitskaart, rijbewijs en verblijfsdocument. Daarnaast worden in Nederland ook identiteitsbewijzen gebruikt die door buitenlandse overheden zijn uitgegeven.

Het begrip "identificatiemiddelen" wordt in dit rapport gebruikt om te verwijzen naar een bredere groep middelen waarmee men zich identificeert. Identificatiemiddelen die in het publieke domein worden uitgegeven zijn de identiteitsdocumenten én DigiD. Daarmee omvat het zowel de offline alsook de online identificerende middelen die de overheid beheert. Op sommige plaatsen in dit rapport zal worden verwezen naar identificatiemiddelen in het private domein. In dat geval gaat om middelen die door private partijen worden uitgegeven en door hen – en mogelijk ook

door andere partijen – als identificerend worden gezien. Het gaat bijvoorbeeld om OV-chipkaarten, bankpassen en lidmaatschapspassen.

Het begrip "identiteitsdragers" wordt in dit rapport niet gebruikt. In andere publicaties kan het verwijzen naar alles wat identiteitsgegevens bevat; daaronder vallen dus zowel identiteitsdocumenten als bibliotheekpassen, alsook bijvoorbeeld brieven die men krijgt van instanties die daarop identiteitsgegevens zetten. Omdat de term zo veel omvat hebben we ervoor gekozen deze in dit rapport niet te hanteren.



1. INLEIDING

Aanleiding en doelstelling

Definities en concepten ○●○○

Werkwijze

Leeswijzer ○○

2. IDENTITEITSSTELSEL

De basis van het identiteitsstelsel ○○

Identificatiemiddelen ○○○○

Identificatiemiddelen in het private domein ○○

3. IDENTIFICATIE

Gebruik van identificatiemiddelen ○○

Wanneer identificeert men zich, en hoe? ○○

Vier specifieke vormen van identificatie ○○○○

4. IDENTITEITSFRAUDE

Wat is identiteitsfraude? ○○

Het anders voordoen van de eigen identiteit ○○

Onrechtmatig handelen met identiteit als middel ○○○○○○

Meldingen van identiteitsfraude

Verantwoording Enquête ○○○

Colofon

PRINTVERSIE

1. INLEIDING

1.2 DEFINITIES EN CONCEPTEN

Bij aanvang van dit rapport is het nuttig een aantal belangrijke concepten te definiëren.

1.2.1. IDENTITEIT EN IDENTITEITS-GEGEVENS

1.2.2. IDENTITEITSBEWIJZEN, IDENTIFICATIEMIDDELEN EN IDENTITEITSDRAGERS

1.2.3. IDENTITEITSFRAUDE

1.2.4. IDENTITEIT IN HET PUBLIEKE EN PRIVATE DOMEIN

In de vorige Monitor Identiteit is het begrip “identiteitsfraude” als volgt gedefinieerd:

“Identiteitsfraude is het opzettelijk (en wederrechtelijk of zonder toestemming) verkrijgen, toe-eigenen, bezitten of creëren van valse identificatiemiddelen en het daarmee begaan van een wederrechtelijke gedraging of met de intentie daarmee een wederrechtelijke gedraging te begaan.”

Uit deze definitie volgt dat identiteitsfraude uit twee componenten bestaat: (1) het anders voordoen van de eigen identiteit (2) teneinde iets onrechtmatig te doen. In hoofdstuk 4 wordt er nader ingegaan op deze twee componenten. Voor nu volstaat de toelichting dat ervoor is gekozen bovenstaande werkdefinitie te handhaven, maar dat het onderzoek niet rigide is afgebakend op basis van de definitie. Verschillende instanties geven een eigen invulling aan het begrip “identiteitsfraude”; er is voor gekozen om niet op basis van een gekozen definitie informatie van bepaalde instanties te laten liggen.¹

¹ Deze definitie is voor het eerst gebruikt in: WODC, Identiteitsfraude: een afbakening. Een internationale begripsvergelijking en analyse van nationale strafbepalingen (Utrecht, 2007) 12.



1. INLEIDING

Aanleiding en doelstelling

Definities en concepten ○○○●

Werkwijze

Leeswijzer ○○

2. IDENTITEITSSTELSEL

De basis van het identiteitsstelsel ○○

Identificatiemiddelen ○○○○

Identificatiemiddelen in
het private domein ○○

3. IDENTIFICATIE

Gebruik van identificatiemiddelen ○○

Wanneer identificeert men zich,
en hoe? ○○Vier specifieke vormen
van identificatie ○○○○
○○

4. IDENTITEITSFRAUDE

Wat is identiteitsfraude? ○○

Het anders voordoen van de
eigen identiteit ○○Onrechtmatig handelen met
identiteit als middel ○○○○○○
○○○○○

Meldingen van identiteitsfraude

Verantwoording Enquête ○○○

Colofon

PRINTVERSIE

1. INLEIDING

1.2 DEFINITIES EN CONCEPTEN

Bij aanvang van dit rapport is het nuttig een aantal belangrijke concepten te definiëren.

1.2.1. IDENTITEIT EN
IDENTITEITS-
GEGEVENS

1.2.2. IDENTITEITSBEWIJZEN,
IDENTIFICATIEMIDDELEN
EN IDENTITEITSDRAGERS

1.2.3. IDENTITEITS
FRAUDE

1.2.4. IDENTITEIT IN HET
PUBLIEKE EN
PRIVATE DOMEIN

In het rapport wordt op gezette momenten onderscheid gemaakt tussen twee domeinen: het publieke en het private. In het publieke domein verhoudt de burger zich met de overheid. Dit gebeurt in situaties waarin wij ons recht uitoefenen, bijvoorbeeld ons stemrecht, ons eventuele recht op een uitkering of toeslag of op het moment dat wij een subsidie aanvragen of bijvoorbeeld aangifte doen bij de politie. Het omvat ook ons recht ons te bewegen en bijvoorbeeld het land te verlaten en weer in te komen. Naast rechten staan ook plichten, zoals het betalen van belasting. Bij beide is een betrouwbare identiteit belangrijk. In het publieke domein worden daarom identificatiemiddelen uitgegeven waarmee op betrouwbare wijze de identiteit van burgers kan worden vastgesteld.

In het private domein verhoudt de burger zich met andere burgers of met bedrijven of instellingen. In het private domein worden ook identificatiemiddelen uitgegeven, die in de regel uitsluitend worden gebruikt voor identificatie bij private partijen. Voorbeelden zijn bankpassen, OV-chipkaarten, of social media accounts. Identificatiemiddelen die in het publieke domein worden uitgegeven, zoals paspoorten en rijbewijzen, worden ook in het private domein gebruikt ter identificatie. Andersom komt het zelden voor.



1. INLEIDING

Aanleiding en doelstelling

Definities en concepten ○○○○

Werkwijze

Leeswijzer ○○

2. IDENTITEITSSTELSEL

De basis van het identiteitsstelsel ○○

Identificatiemiddelen ○○○○

Identificatiemiddelen in het private domein ○○

3. IDENTIFICATIE

Gebruik van identificatiemiddelen ○○

Wanneer identificeert men zich, en hoe? ○○

Vier specifieke vormen van identificatie ○○○○
○○○

4. IDENTITEITSFRAUDE

Wat is identiteitsfraude? ○○

Het anders voordoen van de eigen identiteit ○○

Onrechtmatig handelen met identiteit als middel ○○○○○○
○○○○○

Meldingen van identiteitsfraude

Verantwoording Enquête ○○○

Colofon

PRINTVERSIE

1. INLEIDING

1.3 WERKWIJZE

De gehanteerde werkwijze om tot dit rapport te komen is drieledig. Ten eerste is een serie interviews gehouden met experts op het gebied van identiteit, identificatie en identiteitsfraude. Er is gesproken met experts uit verschillende domeinen. Deze interviews dienden als oriëntatie voor het onderzoeksteam.

Ten tweede zijn cijfers verzameld bij een aantal overheidsinstanties: Expertisecentrum Identiteitsfraude en -documenten (ECID), Ministerie van Veiligheid en Justitie, Agentschap BPR (Ministerie van Binnenlandse Zaken en Koninkrijksrelaties), RDW, IND en CBS. Daarnaast heeft ook de Nederlandse Vereniging van Banken (NVB) cijfers aangeleverd. Er is voor deze monitor alleen gebruik gemaakt van externe bronnen die reproduceerbare cijfers presenteren en waarvan verwacht mag worden dat dezelfde

cijfers de komende jaren ook beschikbaar zullen zijn. Op deze manier kunnen volgende edities van de monitor op de huidige voortbouwen.

Ten derde is een enquête gehouden onder een representatieve groep van 1.239 burgers. Middels deze enquête is in kaart gebracht hoe vaak men zich identificeert, hoe men dat doet en hoe vaak men slachtoffer wordt van identiteitsdiefstal of zijn identiteit "uitleent". De verantwoording van de enquête staat in bijlage 1.



1. INLEIDING

1.4 LEESWIJZER

1. INLEIDING

- Aanleiding en doelstelling
- Definities en concepten ○○○○
- Werkwijze
- Leeswijzer ●○

- 1.4.1. OPZET VAN HET RAPPORT

- 1.4.2. TOELICHTING BIJ DE CIJFERS

2. IDENTITEITSSTELSEL

- De basis van het identiteitsstelsel ○○
- Identificatiemiddelen ○○○○
- Identificatiemiddelen in het private domein ○○

3. IDENTIFICATIE

- Gebruik van identificatiemiddelen ○○
- Wanneer identificeert men zich, en hoe? ○○
- Vier specifieke vormen van identificatie ○○○○

4. IDENTITEITSFRAUDE

- Wat is identiteitsfraude? ○○
- Het anders voordoen van de eigen identiteit ○○
- Onrechtmatig handelen met identiteit als middel ○○○○
- Meldingen van identiteitsfraude
- Verantwoording Enquête ○○○
- Colofon

Deze monitor bestaat, behalve deze inleiding en de bijlage, uit drie delen:

Hoofdstuk 2 gaat over het identiteitsstelsel. Dat hoofdstuk vormt de basis voor de volgende hoofdstukken. Het bevat basale cijfers over aantallen identiteiten en aantallen identificatiemiddelen. In dat hoofdstuk ligt de nadruk op het publieke domein, met een klein uitstapje naar het private domein.

Hoofdstuk 3 gaat over identificatie. Het gaat na hoe vaak men zich identificeert, in welke situaties men dat doet en hoe men dat dan doet. Daarbij is aandacht voor het gebruik van identiteitsdocumenten, DigiD, kopietjes van identiteitsdocumenten, biometrie, afgeleide identificatie en social media als identificatiemiddel.

Hoofdstuk 4 gaat over identiteitsfraude. Het bevat eerst een korte conceptualisering van het begrip identiteitsfraude, waardoor er met meer helderheid over gesproken kan worden. Daarna presenteert het achtereenvolgens cijfers over de twee componenten van identiteitsfraude: het anders voordoen van de eigen identiteit (hoe vaak worden identiteiten uitgeleend of gestolen?) en het onrechtmatig handelen met behulp van die veranderde identiteit (hoe vaak wordt identiteitsfraude geconstateerd door instanties?).



1. INLEIDING

Aanleiding en doelstelling

Definities en concepten ○○○○

Werkwijze

Leeswijzer ○●

2. IDENTITEITSSTELSEL

De basis van het identiteitsstelsel ○○

Identificatiemiddelen ○○○○

Identificatiemiddelen in
het private domein ○○

3. IDENTIFICATIE

Gebruik van identificatiemiddelen ○○

Wanneer identificeert men zich,
en hoe? ○○Vier specifieke vormen
van identificatie ○○○○
○○

4. IDENTITEITSFRAUDE

Wat is identiteitsfraude? ○○

Het anders voordoen van de
eigen identiteit ○○Onrechtmatig handelen met
identiteit als middel ○○○○
○○○○

Meldingen van identiteitsfraude

Verantwoording Enquête ○○○

Colofon

PRINTVERSIE

1. INLEIDING
1.4 LEESWIJZER

1.4.1. OPZET VAN HET RAPPORT

1.4.2. TOELICHTING BIJ DE CIJFERS

Tot slot twee toelichtingen bij de gebruikte cijfers. Ten eerste worden in een aantal gevallen in dit rapport zowel stand- als stroomcijfers gebruikt. Dan wordt bijvoorbeeld in kaart gebracht hoeveel nieuwe rijbewijzen er in 2013 in omloop zijn gebracht (een stroomcijfer), alsook het aantal rijbewijzen dat op 31-12-2013 in omloop was (een standcijfer). Zoals hier al uit blijkt hebben stroomcijfers betrekking op een bepaalde periode en hebben standcijfers betrekking op een peildatum. Van alle stroomcijfers is in dit rapport duidelijk op welke periode ze betrekking hebben: dat staat in de tabellen aangegeven. Alle standcijfers hebben 31 december van het betreffende jaar als peildatum, tenzij anders wordt aangegeven. Cijfers die zijn gebaseerd op de enquête onder burgers hebben natuurlijk betrekking op een andere periode. Dat staat aangegeven.

Ten tweede bouwt dit rapport deels voort op de eerste versie van de monitor, die rapporteerde over 2012. Om de nieuw gebrachte cijfers te kunnen vergelijken met de vorige, is ervoor gekozen om ook de cijfers uit de vorige monitor op te nemen. In de meeste tabellen zijn daarom twee kolommen met cijfers opgenomen, voor 2012 en 2013. In sommige gevallen zijn de kolommen over 2012 echter niet geheel gevuld; dat komt omdat er nieuwe cijfers in deze monitor zijn opgenomen die vorig jaar niet waren opgenomen.



2. HET IDENTITEITSSTELSEL

1. INLEIDING

- Aanleiding en doelstelling
- Definities en concepten ○○○○
- Werkwijze
- Leeswijzer ○○

2. IDENTITEITSSTELSEL

- De basis van het identiteitsstelsel ○○
- Identificatiemiddelen ○○○○
- Identificatiemiddelen in het private domein ○○

3. IDENTIFICATIE

- Gebruik van identificatiemiddelen ○○
- Wanneer identificeert men zich, en hoe? ○○
- Vier specifieke vormen van identificatie ○○○○

4. IDENTITEITSFRAUDE

- Wat is identiteitsfraude? ○○
- Het anders voordoen van de eigen identiteit ○○
- Onrechtmatig handelen met identiteit als middel ○○○○
- Meldingen van identiteitsfraude

- Verantwoording Enquête ○○○
- Colofon

In dit hoofdstuk wordt het identiteitsstelsel beschreven en door middel van een aantal kerncijfers in kaart gebracht. Het hoofdstuk is onderverdeeld in drie paragrafen. De eerste gaat in op de basis van het publieke identiteitsstelsel, de Basisregistratie Personen (BRP). De tweede paragraaf gaat over de identificatiemiddelen die in het publieke domein worden uitgegeven: paspoort, identiteitskaart, rijbewijs, verblijfsdocument en DigiD. De derde paragraaf gaat over enkele identificatiemiddelen die in het private

domein worden uitgegeven, te weten in de financiële sector en bij social media.

Het volgende schema is een grafische kaart van het identiteitsstelsel. Het kan ook worden gebruikt als hulpmiddel bij het lezen van dit hoofdstuk – het geeft de structuur van het hoofdstuk weer. Het rechter deel van het schema gaat over het gebruik van de identificatiemiddelen; dit komt in het volgende hoofdstuk aan bod.

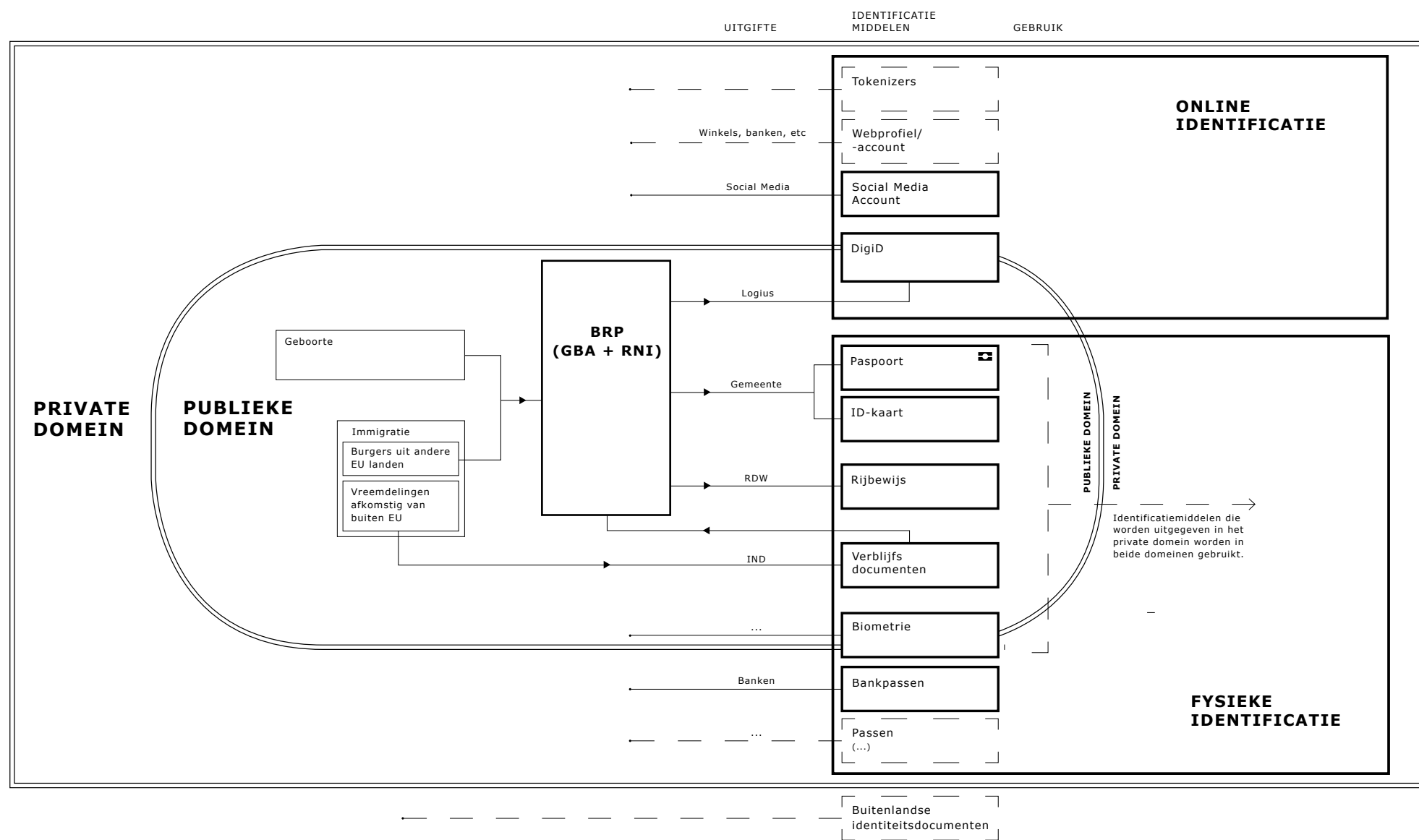

1. INLEIDING

Aanleiding en doelstelling

Definities en concepten ○○○○

Werkwijze

Leeswijzer ○○

2. IDENTITEITSSTELSEL

De basis van het identiteitsstelsel ○○

Identificatiemiddelen ○○○○

Identificatiemiddelen in het private domein ○○

3. IDENTIFICATIE

Gebruik van identificatiemiddelen ○○

Wanneer identificeert men zich, en hoe? ○○

Vier specifieke vormen van identificatie ○○○○
○○○

4. IDENTITEITSFRAUDE

Wat is identiteitsfraude? ○○

Het anders voordoen van de eigen identiteit ○○

Onrechtmatig handelen met identiteit als middel ○○○○○○
○○○○○

Meldingen van identiteitsfraude

Verantwoording Enquête ○○○

Colofon

PRINTVERSIE

2. HET IDENTITEITSSTELSEL

2.1 DE BASIS VAN HET IDENTITEITSSTELSEL

Een belangrijke basis van ons publieke identiteitsstelsel is de Basisregistratie Personen (BRP). Tegenwoordig bestaat deze uit twee componenten: de Gemeentelijke Basisadministratie (GBA) en het Register Niet-Ingezetenen (RNI)². Opname als ingezetene in de BRP gebeurt op hoofdlijn via twee routes: bij geboorte of bij immigratie.

Bij het verstrekken van een paspoort, identiteitskaart en rijbewijs en een DigiD wordt veelal gebruik gemaakt van de gegevens van de betrokkene zoals die in de BRP staan³. Bovendien is opname in de GBA een vereiste voor het krijgen van een Nederlands rijbewijs. Een vierde type identificatiemiddel is het verblijfsdocument (W-document, verblijfsvergunning of geprivilegieerdendocument). In dit

geval ligt de relatie andersom: migranten van buiten de EU dienen over een dergelijk document te beschikken voordat ze ingeschreven kunnen worden als ingezetene in de BRP.

Deze identificatiemiddelen worden door verschillende instanties uitgegeven: gemeenten (paspoort, ID kaart en rijbewijs, in het laatste geval namens de RDW), IND (verblijfsdocument) en Logius (DigiD).

In de tabel hieronder worden de belangrijkste cijfers over de ingezetenen die in de BRP staan geregistreerd samengevat. Deze cijfers dienen als referentiepunt voor overige cijfers in dit rapport.

TABEL 2 - BEVOLKINGSCIJFERS

TABEL 3 - GEBRUIK VAN GBA

² In 2013 bestond het RNI nog niet. Daarom worden daarover in dit hoofdstuk geen cijfers gepresenteerd.

³ Op deze regel zijn de nodige uitzonderingen. Betrokkene hoeft bijvoorbeeld niet in de BRP te staan ingeschreven om een paspoort te verkrijgen: als betrokkene in het buitenland woont dan wordt de BRP niet altijd geraadpleegd bij het verstrekken van een paspoort. Bovendien kan een betrokkene die in het buitenland woont een DigiD krijgen met behulp van een speciale procedure waarvoor de BRP niet altijd wordt geraadpleegd.



1. INLEIDING

Aanleiding en doelstelling

Definities en concepten ○○○○

Werkwijze

Leeswijzer ○○

2. IDENTITEITSSTELSEL

De basis van het identiteitsstelsel ●○

Identificatiemiddelen ○○○○

Identificatiemiddelen in het private domein ○○

3. IDENTIFICATIE

Gebruik van identificatiemiddelen ○○

Wanneer identificeert men zich, en hoe? ○○

Vier specifieke vormen van identificatie ○○○○
○○○

4. IDENTITEITSFRAUDE

Wat is identiteitsfraude? ○○

Het anders voordoen van de eigen identiteit ○○

Onrechtmatig handelen met identiteit als middel ○○○○○○
○○○○○

Meldingen van identiteitsfraude

Verantwoording Enquête ○○○

Colofon

PRINTVERSIE

2.

2.1

HET IDENTITEITSSTELSEL

DE BASIS VAN HET IDENTITEITSSTELSEL

TABEL 2 - BEVOLKINGSCIJFERS

TABEL 3 - GEBRUIK VAN GBA

		2012	2013
BURGERS	Aantal inwoners	16.779.575	16.829.289
	Aantal geboren	175.959	171.341
	Aantal overleden	140.813	141.245
	Geboorteoverschot	35.146	30.096
MIGRATIE CIJFERS	Immigratie	158.374	164.772
	Emigratie	144.491	145.669
	Migratiesaldo	13.883	19.103
RELATIES TUSSEN PERSONEN	Aantal huwelijken	70.315	64.549
	Aantal partnerschapsregistraties	9.224	9.445
	Aantal echtscheidingen	33.273	35.204
	Huwelijksontbinding door overlijden	56.703	56.808



1. INLEIDING

Aanleiding en doelstelling

Definities en concepten ○○○○

Werkwijze

Leeswijzer ○○

2. IDENTITEITSSTELSEL

De basis van het identiteitsstelsel ○●

Identificatiemiddelen ○○○○

Identificatiemiddelen in het private domein ○○

3. IDENTIFICATIE

Gebruik van identificatiemiddelen ○○

Wanneer identificeert men zich, en hoe? ○○

Vier specifieke vormen van identificatie ○○○○○○

4. IDENTITEITSFRAUDE

Wat is identiteitsfraude? ○○

Het anders voordoen van de eigen identiteit ○○

Onrechtmatig handelen met identiteit als middel ○○○○○○

Meldingen van identiteitsfraude

Verantwoording Enquête ○○○

Colofon

PRINTVERSIE

2.

2.1

HET IDENTITEITSSTELSEL

DE BASIS VAN HET IDENTITEITSSTELSEL

TABEL 2 - BEVOLKINGSCIJFERS

TABEL 3 - GEBRUIK VAN GBA

	2012	2013
Aantal afnemers ⁴	875	875
Aantal berichten GBA-V full service ⁵	149.438.165	202.244.267
Aantal berichten GBA-V online service	89.369.940	113.916.551
Aantal terugmeldingen ⁶	Ongeveer 30.000	25.543

⁴ Dit zijn de partijen die de informatie uit het GBA gebruiken en daar toegang toe hebben. Het gaat bijvoorbeeld om de gemeenten en uitvoeringsinstanties van de overheid. NB: het gaat om het aantal aangesloten organisaties; het aantal geautoriseerde partijen ligt hoger, omdat er via één aansluiting meerdere organisaties gebruik kunnen maken van het GBA.

⁵ Dit getal betreft het aantal verstuurd GBA berichten. Dit zijn berichten tussen gemeenten onderling, wijzigingen die automatisch (spontaan) in de GBA worden doorgevoerd waardoor organisaties automatisch over de laatste stand van zaken beschikken en wanneer actief iets wordt opgevraagd uit de GBA. Bij de online verstrekking (GBA-V online service, zie volgende rij) wordt vraag en antwoord samen als één bericht geteld. Bij full service worden ze als aparte berichten geteld.

⁶ Wanneer afnemers van de GBA "gerede twijfel" heeft over de juistheid van een GBA inschrijving, dient deze daarvan een terugmelding te doen.



1. INLEIDING

Aanleiding en doelstelling

Definities en concepten ○○○○

Werkwijze

Leeswijzer ○○

2. IDENTITEITSSTELSEL

De basis van het identiteitsstelsel ○○

Identificatiemiddelen ○○○○

Identificatiemiddelen in het private domein ○○

3. IDENTIFICATIE

Gebruik van identificatiemiddelen ○○

Wanneer identificeert men zich, en hoe? ○○

Vier specifieke vormen van identificatie ○○○○
○○○

4. IDENTITEITSFRAUDE

Wat is identiteitsfraude? ○○

Het anders voordoen van de eigen identiteit ○○

Onrechtmatig handelen met identiteit als middel ○○○○○○
○○○○○

Meldingen van identiteitsfraude

Verantwoording Enquête ○○○

Colofon

PRINTVERSIE

2. HET IDENTITEITSSTELSEL

2.2 IDENTIFICATIEMIDDELEN

Het identiteitsstelsel voorziet in vier verschillende identiteitsdocumenten: paspoort, identiteitskaart, rijbewijs en verblijfsdocument. In deze paragraaf wordt van deze documenten in kaart gebracht hoeveel er worden uitgegeven, hoeveel er in omloop zijn en hoeveel er worden opgegeven als vermist of gestolen. Daarnaast wordt ook ingegaan op het authenticatiesysteem van de overheid waarmee burgers toegang kunnen krijgen tot digitale diensten van overheden en organisaties met een publieke taak: DigiD.

2.2.1. PASPOORT EN
IDENTITEITS
KAART

2.2.2. RIJBEWIJZEN

2.2.3. VERBLIJFS-
DOCUMENTEN

2.2.4. DIGID



1. INLEIDING

Aanleiding en doelstelling

Definities en concepten ○○○○

Werkwijze

Leeswijzer ○○

2. IDENTITEITSSTELSEL

De basis van het identiteitsstelsel ○○

Identificatiemiddelen ●○○○

Identificatiemiddelen in het private domein ○○

3. IDENTIFICATIE

Gebruik van identificatiemiddelen ○○

Wanneer identificeert men zich, en hoe? ○○

Vier specifieke vormen van identificatie ○○○○
○○○

4. IDENTITEITSFRAUDE

Wat is identiteitsfraude? ○○

Het anders voordoen van de eigen identiteit ○○

Onrechtmatig handelen met identiteit als middel ○○○○○○
○○○○○

Meldingen van identiteitsfraude

Verantwoording Enquête ○○○

Colofon

PRINTVERSIE

2. HET IDENTITEITSSTELSEL

2.2 IDENTIFICATIEMIDDELEN

2.2.1. PASPOORT EN IDENTITEITS KAART

2.2.2. RIJBEWIJZEN

2.2.3. VERBLIJFS-DOCUMENTEN

2.2.4. DIGID

In de tabel hieronder wordt getoond hoeveel paspoorten en identiteitskaarten er worden uitgegeven en als vermist worden opgegeven.

TABEL 4 - AANTALLEN PASPOORTEN, IDENTITEITSKAARTEN EN VERMISSINGEN

		2012	2013
PASPOORTEN EN IDENTITEITSKAARTEN	Aantal uitgegeven paspoorten	2.339.286	2.040.020
	Aantal uitgegeven ID kaarten	1.743.813	1.232.917
VERMISSINGEN	Aantal paspoorten gestolen / vermist	49.197	48.620
	Aantal ID kaarten gestolen / vermist	129.903	134.983
	Aantal personen met 3 of meer vermissingen van paspoort en/of identiteitskaart (01-01-2009 t/m 31-12-2013)		8.032



1. INLEIDING

Aanleiding en doelstelling

Definities en concepten ○○○○

Werkwijze

Leeswijzer ○○

2. IDENTITEITSSTELSEL

De basis van het identiteitsstelsel ○○

Identificatiemiddelen ○●○○

Identificatiemiddelen in het private domein ○○

3. IDENTIFICATIE

Gebruik van identificatiemiddelen ○○

Wanneer identificeert men zich, en hoe? ○○

Vier specifieke vormen van identificatie ○○○○
○○○

4. IDENTITEITSFRAUDE

Wat is identiteitsfraude? ○○

Het anders voordoen van de eigen identiteit ○○

Onrechtmatig handelen met identiteit als middel ○○○○○○
○○○○○

Meldingen van identiteitsfraude

Verantwoording Enquête ○○○

Colofon

PRINTVERSIE

2. HET IDENTITEITSSTELSEL

2.2 IDENTIFICATIEMIDDELEN

2.2.1. PASPOORT EN IDENTITEITS KAART

2.2.2. RIJBEWIJZEN

2.2.3. VERBLIJFS-DOCUMENTEN

2.2.4. DIGID

Rijbewijzen gelden behalve als bewijs van rijbevoegdheid ook als wettig identificatiemiddel, hoewel het niet in alle situaties als identiteitsbewijs is toegestaan⁷. In de tabel hieronder wordt getoond hoeveel rijbewijzen er worden uitgegeven, in omloop zijn en als vermist worden opgegeven.

TABEL 5 - AANTALLEN RIJBEWIJZEN EN VERMISSINGEN

		2012	2013
RIJBEWIJZEN	Aantal nieuwe rijbewijzen	1.204.723	1.085.107
	Aantal rijbewijzen in omloop	10.906.224	11.135.140
OMWISSELINGEN BUITENLANDSE RIJBEWIJZEN VOOR NL RIJBEWIJZEN	Aantal omwisselingen binnen de EU/EVA	10.570	11.587
	Aantal omwisselingen buiten de EU/EVA	5.813	5.945
	Aantal departementale uitgaven van rijbewijzen	4.477	4.036
VERMISSINGEN	Aantal gestolen/vermist	101.666	101.444

⁷ Een overzicht wanneer welk identiteitsbewijs mag worden gebruikt staat op <http://www.rijksoverheid.nl/onderwerpen/paspoort-en-identificatie/vraag-en-antwoord/welk-identiteitsbewijs-mag-ik-gebruiken-in-welke-situatie.html>.



1. INLEIDING

Aanleiding en doelstelling

Definities en concepten ○○○○

Werkwijze

Leeswijzer ○○

2. IDENTITEITSSTELSEL

De basis van het identiteitsstelsel ○○

Identificatiemiddelen ○○○●○

Identificatiemiddelen in het private domein ○○

3. IDENTIFICATIE

Gebruik van identificatiemiddelen ○○

Wanneer identificeert men zich, en hoe? ○○

Vier specifieke vormen van identificatie ○○○○○○

4. IDENTITEITSFRAUDE

Wat is identiteitsfraude? ○○

Het anders voordoen van de eigen identiteit ○○

Onrechtmatig handelen met identiteit als middel ○○○○○○

Meldingen van identiteitsfraude

Verantwoording Enquête ○○○

Colofon

PRINTVERSIE

2. HET IDENTITEITSSTELSEL

2.2 IDENTIFICATIEMIDDELEN

2.2.1. PASPOORT EN IDENTITEITS KAART

2.2.2. RIJBEWIJZEN

2.2.3. VERBLIJFS-DOCUMENTEN

2.2.4. DIGID

Ook verblijfsdocumenten gelden als identificatiemiddelen. Er zijn drie vormen verblijfsdocumenten: W-documenten voor personen die in een asielprocedure zitten, verblijfsvergunningen⁸ en geprivilegieerdendocumenten. In de volgende tabel worden hier cijfers over gepresenteerd.

TABEL 6 - AANTALLEN VERBLIJFSDOCUMENTEN EN VERMISSINGEN

		2012	2013
W-DOCUMENTEN	Aantal uitgegeven W-documenten		18.588
	Aantal W-documenten in omloop		17.372 ⁹
VERBLIJFS-VERGUNNINGEN	Aantal uitgegeven verblijfsvergunningen	218.700	202.855 ¹⁰
	Aantal verblijfsvergunningen in omloop		536.218 ¹¹
GEPRIVILLE-GIEERDEN-DOCUMENTEN	Aantal uitgegeven geprivilegieerdendocumenten		5.048
	Aantal geprivilegieerdendocumenten in omloop		14.843 ¹²
VERMISSINGEN	Aantal W-documenten en verblijfsvergunningen gestolen/vermist ¹³		5.141

8 Deze zijn onderverdeeld in vijf typen: regulier bepaalde tijd, regulier onbepaalde tijd, asiel bepaalde tijd, asiel onbepaalde tijd en verblijfsvergunningen voor (partners van) EU-onderdanen.

9 Peildatum: 15 oktober 2014

10 Uitgesplitst naar type verblijfsvergunning: Type 1 (regulier bep tijd) 140.914, Type 2 (reg onbep tijd) 22.129, Type 3 (asiel bep tijd) 15.972, Type 4 (asiel onbep tijd) 5.425, Type 5 (EU onderdaan) 18.415

11 Peildatum: 15 oktober 2014

12 Peildatum: 11 december 2014

13 Het aantal vermissingen van geprivilegieerdendocumenten is niet in kaart gebracht. Het aantal "veelvermissers" van verblijfsdocumenten – mensen die de afgelopen vijf jaar drie of meer keer een vermist verblijfsdocument opgaven – was niet te achterhalen.



1. INLEIDING

Aanleiding en doelstelling

Definities en concepten ○○○○

Werkwijze

Leeswijzer ○○

2. IDENTITEITSSTELSEL

De basis van het identiteitsstelsel ○○

Identificatiemiddelen ○○○●

Identificatiemiddelen in het private domein ○○

3. IDENTIFICATIE

Gebruik van identificatiemiddelen ○○

Wanneer identificeert men zich, en hoe? ○○

Vier specifieke vormen van identificatie ○○○○
○○○

4. IDENTITEITSFRAUDE

Wat is identiteitsfraude? ○○

Het anders voordoen van de eigen identiteit ○○

Onrechtmatig handelen met identiteit als middel ○○○○○○
○○○○○

Meldingen van identiteitsfraude

Verantwoording Enquête ○○○

Colofon

PRINTVERSIE

2. HET IDENTITEITSSTELSEL

2.2 IDENTIFICATIEMIDDELEN

2.2.1. PASPOORT EN
IDENTITEITS
KAART

2.2.2. RIJBEWIJZEN

2.2.3. VERBLIJFS-
DOCUMENTEN

2.2.4. DIGID

DigiD is het authenticatiesysteem van de overheid waarmee burgers toegang kunnen krijgen tot digitale diensten van overheden en organisaties met een publieke taak¹⁴. In de tabel hieronder staat vermeld hoeveel accounts er zijn en hoeveel authenticaties er plaats vinden.

TABEL 7 - AANTALLEN DIGID ACCOUNTS EN AUTHENTICATIES

	2012	2013
Aantal actieve DigiD accounts	9.872.935	11.011.509
- Waarvan "basis accounts"		5.316.266
- Waarvan "midden accounts" ¹⁵		5.695.243
Aantal machtigingen DigiD	325.126	229.939
Aantal authenticaties met DigiD	75.502.486	117.030.910
Aantal DigiD accepterende organisaties	554	617

¹⁴ DigiD kan gebruikt worden op websites van de overheid en van organisaties die gebruiker zijn van het BSN in de wet WAABB, voor zover deze organisaties het gebruik van DigiD ondersteunen.

¹⁵ Bij midden accounts wordt bij inloggen met behulp van DigiD gebruik gemaakt van een extra sms-authenticatie.



1. INLEIDING

Aanleiding en doelstelling

Definities en concepten ○○○○

Werkwijze

Leeswijzer ○○

2. IDENTITEITSSTELSEL

De basis van het identiteitsstelsel ○○

Identificatiemiddelen ○○○○

Identificatiemiddelen in het private domein ○○

3. IDENTIFICATIE

Gebruik van identificatiemiddelen ○○

Wanneer identificeert men zich, en hoe? ○○

Vier specifieke vormen van identificatie ○○○○

4. IDENTITEITSFRAUDE

Wat is identiteitsfraude? ○○

Het anders voordoen van de eigen identiteit ○○

Onrechtmatig handelen met identiteit als middel ○○○○

Meldingen van identiteitsfraude

Verantwoording Enquête ○○○

Colofon

PRINTVERSIE

2.

2.3

HET IDENTITEITSSTELSEL

IDENTIFICATIEMIDDELEN IN HET PRIVATE DOMEIN

In het private domein, waar burgers economische en sociale relaties aangaan met bedrijven, instellingen en elkaar, speelt het publieke identiteitsstelsel natuurlijk een belangrijke rol. Dat wil zeggen: de identificatiemiddelen die door de overheid worden uitgegeven worden ook in het private domein volop gebruikt. Dat komt ook in hoofdstuk 3 aan de orde.

Daarnaast zijn er in het private domein vaak ook andere vormen van identificatie gangbaar. Belangrijke identificatiemiddelen in het private domein zijn bijvoorbeeld

bankpassen, verzekeringspassen of lidmaatschapspassen. Daarnaast zijn er ook "online" identificatiemiddelen, zoals gebruikersnamen en wachtwoorden.

In de twee paragrafen hieronder wordt ingegaan op twee aspecten van identiteit in het private domein: identiteit bij financiële instellingen en identiteit op social media. Daarmee is het identiteitsstelsel in het private domein niet uitputtend beschreven; het is een aanzet die wellicht de komende jaren in deze monitor aangevuld kan worden.

2.3.1. FINANCIËLE SECTOR

2.3.2. IDENTITEIT OP SOCIALE MEDIA



1. INLEIDING

Aanleiding en doelstelling

Definities en concepten ○○○○

Werkwijze

Leeswijzer ○○

2. IDENTITEITSSTELSEL

De basis van het identiteitsstelsel ○○

Identificatiemiddelen ○○○○

Identificatiemiddelen in het private domein ●○

3. IDENTIFICATIE

Gebruik van identificatiemiddelen ○○

Wanneer identificeert men zich, en hoe? ○○

Vier specifieke vormen van identificatie ○○○○

4. IDENTITEITSFRAUDE

Wat is identiteitsfraude? ○○

Het anders voordoen van de eigen identiteit ○○

Onrechtmatig handelen met identiteit als middel ○○○○

Meldingen van identiteitsfraude

Verantwoording Enquête ○○○

Colofon

PRINTVERSIE

2.

2.3

HET IDENTITEITSSTELSEL

IDENTIFICATIEMIDDELEN IN HET PRIVATE DOMEIN

2.3.1. FINANCIËLE SECTOR

2.3.2. IDENTITEIT OP SOCIALE MEDIA

De Wet ter voorkoming van witwassen en financieren van terrorisme (WWFT) verplicht financiële instellingen tot het vaststellen en vastleggen van de identiteit voordat transacties worden uitgevoerd: bij het eerste contact, maar ook bij een duurzame relatie en bij het verlenen van bepaalde incidentele transacties. Ze geven ook middelen

uit die als identificatiemiddel kunnen worden gebruikt. Het gebruik daarvan beperkt zich over het algemeen tot de sector zelf. In de tabel hieronder worden enkele basiscijfers gepresenteerd over financiële producten en identificatiemiddelen.

TABEL 8 - IDENTIFICATIEMIDDELEN IN DE FINANCIËLE SECTOR

	2012	2013
Betaalrekeningen	22,7 miljoen	23,1 miljoen
Bankpassen in omloop	24,7 miljoen	24,6 miljoen
Creditcards in omloop	5,8 miljoen	6 miljoen
Aantal gestolen/vermiste bankpassen	6.000	4.400
Aantal gestolen/vermiste creditcards	1.600	1.400
Aantal gebruikers online bankieren	Ongeveer 11.000.000	*

* Geen nieuwe gegevens beschikbaar

Bron: Vereniging Nederlandse Banken.



1. INLEIDING

Aanleiding en doelstelling

Definities en concepten ○○○○

Werkwijze

Leeswijzer ○○

2. IDENTITEITSSTELSEL

De basis van het identiteitsstelsel ○○

Identificatiemiddelen ○○○○

Identificatiemiddelen in het private domein ○●

3. IDENTIFICATIE

Gebruik van identificatiemiddelen ○○

Wanneer identificeert men zich, en hoe? ○○

Vier specifieke vormen van identificatie ○○○○○○

4. IDENTITEITSFRAUDE

Wat is identiteitsfraude? ○○

Het anders voordoen van de eigen identiteit ○○

Onrechtmatig handelen met identiteit als middel ○○○○○○

Meldingen van identiteitsfraude

Verantwoording Enquête ○○○

Colofon

PRINTVERSIE

2.

2.3

HET IDENTITEITSSTELSEL

IDENTIFICATIEMIDDELEN IN HET PRIVATE DOMEIN

2.3.1. FINANCIËLE SECTOR

2.3.2. IDENTITEIT OP SOCIALE MEDIA

De Wet ter voorkoming van witwassen en financieren van terrorisme (WWFT) verplicht financiële instellingen tot het vaststellen en vastleggen van de identiteit voordat transacties worden uitgevoerd: bij het eerste contact, maar ook bij een duurzame relatie en bij het verlenen van bepaalde incidentele transacties. Ze geven ook middelen

uit die als identificatiemiddel kunnen worden gebruikt. Het gebruik daarvan beperkt zich over het algemeen tot de sector zelf. In de tabel hieronder worden enkele basiscijfers gepresenteerd over financiële producten en identificatiemiddelen.

TABEL 9 - ACCOUNTS OP SOCIAL MEDIA

TYPE ACCOUNT OP SOCIAL MEDIA	PERCENTAGE RESPONDENTEN DAT EEN ACCOUNT HEEFT ¹⁶	AANGEMELD ONDER WERKELIJKE NAAM	AANGEMELD ONDER ALIAS OF FANTASIENAAM	ZOWEL ONDER EIGEN NAAM ALS ONDER ALIAS OF FANTASIENAAM AANGEMELD
Facebook	68,2%	82,5%	14,2%	3,2%
Apple ID	19,7%	55,0%	38,6%	6,4%
Microsoft account (hotmail en live)	47,2%	54,3%	29,0%	16,7%
Google account	42,9%	57,9%	35,9%	6,2%
Linkedin	23,9%	82,7%	10,5%	6,9%
Twitter	21,3%	62,3%	32,3%	5,4%
Ander social media	1,1%			
Geen social media accounts	14,4%			

¹⁶ Veel respondenten hebben twee of meer accounts. De percentages in deze kolom tellen daarom op tot meer dan 100%.



1. INLEIDING	
Aanleiding en doelstelling	
Definities en concepten	○○○○
Werkwijze	
Leeswijzer	○○
2. IDENTITEITSSTELSEL	
De basis van het identiteitsstelsel	○○
Identificatiemiddelen	○○○○
Identificatiemiddelen in het private domein	○○
3. IDENTIFICATIE	
Gebruik van identificatiemiddelen	○○
Wanneer identificeert men zich, en hoe?	○○
Vier specifieke vormen van identificatie	○○○○ ○○
4. IDENTITEITSFRAUDE	
Wat is identiteitsfraude?	○○
Het anders voordoen van de eigen identiteit	○○
Onrechtmatig handelen met identiteit als middel	○○○○○ ○○○○
Meldingen van identiteitsfraude	
Verantwoording Enquête	○○○
Colofon	

3. IDENTIFICATIE

In het hoofdstuk hierboven is het identiteitsstelsel beschreven en met een aantal indicatoren in kaart gebracht. In dit hoofdstuk wordt in kaart gebracht hoe vaak burgers zich identificeren, op welke momenten zij dat doen en hoe zij dat doen. Daarbij wordt eerst ingegaan op het gebruik van de identificatiemiddelen die in het publieke domein worden uitgegeven (identiteitsdocumenten en DigiD). Daarna wordt van een aantal activiteiten waarbij verwacht kan worden dat men zich identificeert, in kaart gebracht hoe men dat doorgaans doet. Tot slot wordt ingegaan op een aantal specifieke vormen van identificatie: het gebruik van het kopietje paspoort, het gebruik van biometrie, het gebruik van afgeleide identificatie en het gebruik van social media als identificatie.

Dit hoofdstuk is grotendeels gebaseerd op de resultaten van de enquête gehouden onder burgers. Op sommige punten is het aangevuld met data die van instanties zijn verkregen.



1. INLEIDING

Aanleiding en doelstelling

Definities en concepten ○○○○

Werkwijze

Leeswijzer ○○

2. IDENTITEITSSTELSEL

De basis van het identiteitsstelsel ○○

Identificatiemiddelen ○○○○

Identificatiemiddelen in het private domein ○○

3. IDENTIFICATIE

Gebruik van identificatiemiddelen ●○

Wanneer identificeert men zich, en hoe? ○○

Vier specifieke vormen van identificatie ○○○○

4. IDENTITEITSFRAUDE

Wat is identiteitsfraude? ○○

Het anders voordoen van de eigen identiteit ○○

Onrechtmatig handelen met identiteit als middel ○○○○

Meldingen van identiteitsfraude

Verantwoording Enquête ○○○

Colofon

PRINTVERSIE

3. IDENTIFICATIE

3.1 HET GEBRUIK VAN IDENTIFICATIEMIDDELEN

In de enquête onder burgers is gevraagd welke identificatiemiddelen zij bezitten. In de tabel hieronder zijn de resultaten in kaart gebracht. Daarbij is onderscheid gemaakt naar leeftijdscategorie. In de rechter kolom is het totale gemiddelde opgenomen.

TABEL 10 - HET GERAPPORTEERDE BEZIT VAN IDENTIFICATIEMIDDELEN

TABEL 11 - GERAPPORTEERDE GEBRUIK VAN IDENTIFICATIEMIDDELEN

	16 - 20 JAAR	20 - 30 JAAR	30 - 40 JAAR	40 - 50 JAAR	50 - 60 JAAR	60 JAAR +	TOTAAL
Paspoort	46,4%	63,8%	68,9%	60,0%	59,9%	63,4%	62,1%
ID kaart	88,4%	58,4%	45,1%	47,9%	48,3%	44,4%	50,5%
Rijbewijs	40,2%	84,1%	80,6%	86,0%	86,5%	85,2%	82,1%
Verblijfsdocument	1,5%	1,0%	2,4%	1,0%	0,5%	0,5%	1,0%
DigiD	73,6%	95,8%	95,2%	91,0%	91,0%	88,4%	90,6%



1. INLEIDING

Aanleiding en doelstelling

Definities en concepten ○○○○

Werkwijze

Leeswijzer ○○

2. IDENTITEITSSTELSEL

De basis van het identiteitsstelsel ○○

Identificatiemiddelen ○○○○

Identificatiemiddelen in het private domein ○○

3. IDENTIFICATIE

Gebruik van identificatiemiddelen ○●

Wanneer identificeert men zich, en hoe? ○○

Vier specifieke vormen van identificatie ○○○○

4. IDENTITEITSFRAUDE

Wat is identiteitsfraude? ○○

Het anders voordoen van de eigen identiteit ○○

Onrechtmatig handelen met identiteit als middel ○○○○

Meldingen van identiteitsfraude

Verantwoording Enquête ○○○

Colofon

PRINTVERSIE

3. IDENTIFICATIE

3.1 HET GEBRUIK VAN IDENTIFICATIEMIDDELEN

In de enquête onder burgers is gevraagd welke identificatiemiddelen zij bezitten. In de tabel hieronder zijn de resultaten in kaart gebracht. Daarbij is onderscheid gemaakt naar leeftijdscategorie. In de rechter kolom is het totale gemiddelde opgenomen.

TABEL 10 - HET GERAPPORTEERDE BEZIT VAN IDENTIFICATIEMIDDELEN

TABEL 11 - GERAPPORTEERDE GEBRUIK VAN IDENTIFICATIEMIDDELEN

GEM. PER PERSOON PER JAAR					
IDENTITEITSMIDDEL	NOOIT	1 - 5 KEER	6 - 12 KEER	12 - 100	GEMIDDELD AANTAL KEER DAT MEN ZICH IDENTIFICEERT MET BEHULP VAN... ¹⁷
Paspoort	22%	67%	8%	3%	3,06
ID kaart	24%	61%	9%	7%	5,45
Rijbewijs	43%	47%	6%	4%	3,81
Verblijfsdocument	40%	53%	7%	0%	1,76
DigiD	4%	54%	24%	18%	11,68
Totaal aantal identificaties, gem. per persoon per jaar					18,37 ¹⁸

¹⁷ Het aantal identificaties per jaar is op verschillende manieren uitgevraagd. Ten eerste is de vraag open gesteld aan de respondenten. Ten tweede is de respondent een lijst activiteiten voorgelegd (zie volgende paragraaf) waarvan verwacht wordt dat ze zich moeten identificeren, met de vraag hoe vaak ze dit het afgelopen jaar hebben gedaan. Ten derde is gevraagd hoe vaak men zich in de afgelopen week heeft geïdentificeerd. De resultaten van de eerste twee methoden bleken sterk vergelijkbare uitkomsten op te leveren. De cijfers uit de huidige tabel zijn daarom gebaseerd op de eerste methode.

¹⁸ Voor de berekening van het totaal is het percentage respondenten dat aangeeft een bepaald type identificatiemiddel te bezitten vermenigvuldigd met het aantal maal dat deze mensen zich daarmee hebben geïdentificeerd. Op deze manier wordt in het totaal verdisconteerd dat niet iedereen over alle identificatiemiddelen beschikt. Het cijfer – 18,37 – is dus geen simpele optelling van de cijfers erboven.



1. INLEIDING

Aanleiding en doelstelling

Definities en concepten ○○○○

Werkwijze

Leeswijzer ○○

2. IDENTITEITSSTELSEL

De basis van het identiteitsstelsel ○○

Identificatiemiddelen ○○○○

Identificatiemiddelen in
het private domein ○○

3. IDENTIFICATIE

Gebruik van identificatiemiddelen ○○

Wanneer identificeert men zich,
en hoe? ○○Vier specifieke vormen
van identificatie ○○○○
○○

4. IDENTITEITSFRAUDE

Wat is identiteitsfraude? ○○

Het anders voordoen van de
eigen identiteit ○○Onrechtmatig handelen met
identiteit als middel ○○○○○○
○○○○○

Meldingen van identiteitsfraude

Verantwoording Enquête ○○○

Colofon

PRINTVERSIE

3.

3.2

IDENTIFICATIE

WANNEER IDENTIFICEERT MEN ZICH, EN HOE?

In de enquête onder burgers is gevraagd naar een aantal activiteiten waarbij verwacht kan worden dat men zich moet identificeren. Per activiteit is gevraagd, indien iemand aangaf dit het afgelopen jaar te hebben gedaan, hoe men zich de laatste keer heeft geïdentificeerd. Daaruit ontstaan de volgende twee tabellen: de eerste over identificatie in het publieke domein, de tweede over identificatie in het private domein.

Van een aantal belangrijke activiteiten is overigens niet gevraagd hoe men zich heeft geïdentificeerd, omdat

daarover redelijke betrouwbare aannames gemaakt kunnen worden en om de respondenten niet onnodig te belasten. Het gaat dan bijvoorbeeld om het stemmen bij verkiezingen, het doen van belastingaangifte, het huren van een auto, het ondernemen van een buitenlandse reis en het aanvragen van een uitkering. Deze activiteiten staan daarom niet opgenomen in de tabellen hieronder.

3.2.1. PUBLIEKE DOMEIN

3.2.2. PRIVATE DOMEIN



1. INLEIDING

Aanleiding en doelstelling

Definities en concepten ○○○○

Werkwijze

Leeswijzer ○○

2. IDENTITEITSSTELSEL

De basis van het identiteitsstelsel ○○

Identificatiemiddelen ○○○○

Identificatiemiddelen in het private domein ○○

3. IDENTIFICATIE

Gebruik van identificatiemiddelen ○○

Wanneer identificeert men zich, en hoe? ●○

Vier specifieke vormen van identificatie ○○○○

4. IDENTITEITSFRAUDE

Wat is identiteitsfraude? ○○

Het anders voordoen van de eigen identiteit ○○

Onrechtmatig handelen met identiteit als middel ○○○○○○

Meldingen van identiteitsfraude

Verantwoording Enquête ○○○

Colofon

PRINTVERSIE

3. IDENTIFICATIE

3.2 WANNEER IDENTIFICEERT MEN ZICH, EN HOE?

3.2.1. PUBLIEKE DOMEIN

3.2.2. PRIVATE DOMEIN

Voor een aantal activiteiten die burgers in het publieke domein kunnen ondernemen en waarbij verwacht kan worden dat zij zich identificeren, is gevraagd hoe zij dat doen. De resultaten staan in de tabel hieronder

weergegeven. Percentages in de tabel kunnen optellen tot meer dan 100%, omdat mensen zich voor één activiteit soms meerdere malen identificeren.

TABEL 12 - WIJZE VAN IDENTIFICATIE IN HET PUBLIEKE DOMEIN

ACTIVITEIT	IDENTITEITS BEWIJS LATEN ZIEN	KOPIE IDENTITEITSBEWIJS OVERHANDIGD OF LATEN MAKEN	NUMMER VAN IDENTITEITSBEWIJS OPGESTUURD OF INGEVOERD	DIGID GEBRUIKT	OVERIG, ZOALS ZORGPAS OF GEBRUIKERSNAAM + CODE	NIET GEÏDENTIFICEERD
Subsidie aangevraagd	32%	9%	7%	12%	17%	32%
Vergunning of ontheffing aangevraagd bij gemeente	50%	7%	5%	22%	10%	17%
Bij een overheidsinstelling geweest	61%	8%	0%	0%	3%	34%
Aangifte gedaan bij de politie	38%	12%	8%	11%	6%	35%
Aangehouden door de politie of een andere functionaris met bijzondere opsporings-bevoegdheid	76%	1%	0%	0%	3%	20%
Ongeval / aanrijding in het verkeer gehad	40%	7%	11%	0%	0%	46%
Ingeschreven bij Kamer van Koophandel	33%	35%	18%	24%	12%	5%

Bron: enquête, Panteia 2014



1. INLEIDING

Aanleiding en doelstelling

Definities en concepten ○○○○

Werkwijze

Leeswijzer ○○

2. IDENTITEITSSTELSEL

De basis van het identiteitsstelsel ○○

Identificatiemiddelen ○○○○

Identificatiemiddelen in het private domein ○○

3. IDENTIFICATIE

Gebruik van identificatiemiddelen ○○

Wanneer identificeert men zich, en hoe? ○●

Vier specifieke vormen van identificatie ○○○○

4. IDENTITEITSFRAUDE

Wat is identiteitsfraude? ○○

Het anders voordoen van de eigen identiteit ○○

Onrechtmatig handelen met identiteit als middel ○○○○

Meldingen van identiteitsfraude

Verantwoording Enquête ○○○

Colofon

PRINTVERSIE

3.

3.2

IDENTIFICATIE

WANNEER IDENTIFICEERT MEN ZICH, EN HOE?

3.2.1. PUBLIEKE DOMEIN

3.2.2. PRIVATE DOMEIN

Ook in het private domein zijn er veel activiteiten waarbij burgers zich moeten identificeren. Voor een aantal van deze activiteiten is in de tabel hieronder in kaart gebracht of en hoe men dat doet.

Percentages in de tabel kunnen optellen tot meer dan 100%, omdat mensen zich voor één activiteit soms meerdere malen identificeren.

TABEL 13 - WIJZE VAN IDENTIFICATIE IN HET PRIVATE DOMEIN

		IDENTITEITS BEWIJS LATEN ZIEN	KOPIE ID-BEWIJS OVERHANDIGD/LATEN MAKEN	NUMMER VAN IDBEWIJS OPGESTUURD OF INGEVOERD	DIGID GEBRUIKT	OVERIG - ZOALS ZORGPAS OF INLOGNAAM + CODE	NIET GEÏDENTIFICEERD
FINANCIËLE PRODUCTEN EN TELECOM	Telefoonabonnement afgesloten	45%	22%	9%	0%	7%	24%
	Bankrekening geopend	53%	22%	14%	0%	11%	10%
	Hypotheek of andere lening afgesloten	60%	39%	10%	3%	2%	9%
	Notaris bezocht	64%	22%	5%	0%	2%	17%
ZORG	Geregistreerd bij een zorginstelling	74%	10%	4%	0%	28%	5%
	Zorgverzekering afgesloten	9%	12%	10%	0%	26%	47%
WERK EN OPLEIDING 19	Een nieuwe werkgever gekregen	43%	60%	2%	0%	1%	7%
	Uitzendwerk gedaan	48%	40%	6%	0%	0%	17%
	Ingeschreven bij een uitzendbureau	35%	36%	8%	0%	0%	32%
	Ingeschreven bij opleiding	14%	30%	2%	39%	8%	20%
WONEN EN VRIJE TIJD	In een hotel, pension of camping overnacht	65%	7%	3%	0%	W6%	26%
	Ingeschreven vereniging/sportschool	36%	15%	7%	0%	5%	44%
	Verhuisd naar een andere (huur)woning	42%	41%	5%	7%	1%	17%
AANKOPEN	Aangetekende brief ontvangen	43%	2%	0%	0%	1%	54%
	Pakje aan de deur in ontvangst genomen	11%	1%	0%	0%	3%	86%
	Pakje afgehaald postkantoor/afhaalpunt	76%	1%	1%	0%	3%	20%
	Alcohol of sigaretten gekocht 20	69%	3%	0%	0%	2%	32%

Bron: enquête, Panteia 2014

19 Sommige activiteiten onder dit kopje kunnen zowel in het publieke als private domein plaatsvinden, of bevinden zich op de scheidslijn.

20 Voor personen t/m 25 jaar is het verplicht zich te identificeren wanneer ze alcohol of sigaretten kopen. Daarom is deze vraag in de enquête alleen aan personen t/m 25 jaar gesteld.



1. INLEIDING

Aanleiding en doelstelling

Definities en concepten ○○○○

Werkwijze

Leeswijzer ○○

2. IDENTITEITSSTELSEL

De basis van het identiteitsstelsel ○○

Identificatiemiddelen ○○○○

Identificatiemiddelen in
het private domein ○○

3. IDENTIFICATIE

Gebruik van identificatiemiddelen ○○

Wanneer identificeert men zich,
en hoe? ○○Vier specifieke vormen
van identificatie ○○○○

4. IDENTITEITSFRAUDE

Wat is identiteitsfraude? ○○

Het anders voordoen van de
eigen identiteit ○○Onrechtmatig handelen met
identiteit als middel ○○○○○○

Meldingen van identiteitsfraude

Verantwoording Enquête ○○○

Colofon

PRINTVERSIE

3.

3.3

IDENTIFICATIE

VIER SPECIFIEKE VORMEN VAN IDENTIFICATIE

In deze paragraaf gaan we in op vier specifieke vormen van identificatie:

3.3.1. HET GEBRUIK VAN
KOPIETJES OF SCANS
VAN IDENTITEITS-
DOCUMENTEN

3.3.2. HET GEBRUIK
VAN BIOMETRIE

3.3.3. HET GEBRUIK
VAN AFGELEIDE
IDENTIFICATIE

3.3.4. HET GEBRUIK VAN
SOCIALE MEDIA
ALS IDENTIFICATIE-
MIDDEL



1. INLEIDING

Aanleiding en doelstelling

Definities en concepten ○○○○

Werkwijze

Leeswijzer ○○

2. IDENTITEITSSTELSEL

De basis van het identiteitsstelsel ○○

Identificatiemiddelen ○○○○

Identificatiemiddelen in het private domein ○○

3. IDENTIFICATIE

Gebruik van identificatiemiddelen ○○

Wanneer identificeert men zich, en hoe? ○○

Vier specifieke vormen van identificatie ●○○○○○

4. IDENTITEITSFRAUDE

Wat is identiteitsfraude? ○○

Het anders voordoen van de eigen identiteit ○○

Onrechtmatig handelen met identiteit als middel ○○○○○○

Meldingen van identiteitsfraude

Verantwoording Enquête ○○○

Colofon

PRINTVERSIE

3. IDENTIFICATIE

3.3 VIER SPECIFIEKE VORMEN VAN IDENTIFICATIE

3.3.1. HET GEBRUIK VAN KOPIETJES OF SCANS VAN IDENTITEITSDOCUMENTEN

3.3.2. HET GEBRUIK VAN BIOMETRIE

3.3.3. HET GEBRUIK VAN AFGELEIDE IDENTIFICATIE

3.3.4. HET GEBRUIK VAN SOCIALE MEDIA ALS IDENTIFICATIEMIDDEL

In paragraaf 3.2 kwam al aan de orde dat mensen zich voor veel verschillende activiteiten regelmatig identificeren door een kopie van hun identiteitsdocument in te leveren of te laten maken. Aan respondenten is ook gevraagd een

inschatting te maken van het totaal aantal maal dat zij per jaar een kopie of scan van hun identiteitsbewijs laten maken. De resultaten staan in de tabel hieronder.

TABEL 14 - GEBRUIK VAN KOPIETJES/SCANS VAN IDENTITEITSBEWIJZEN

TABEL 15 - BEWERKING VAN KOPIETJES OF SCANS VAN IDENTITEITSDOCUMENTEN

IDENTITEITSMIDDEL	PERCENTAGE MENSEN DAT AANGEEFT HET IDENTITEITSDOCUMENT TE BEZITTEN	AANTAL KEER DAT GEMIDDELD HET AFGELOPEN JAAR EEN KOPIE OF SCAN IS GEBRUIKT
Paspoort	62,1%	1,01
ID kaart	50,5%	1,51
Rijbewijs	82,1%	0,44
Totaal aantal kopieën van identiteitsbewijzen gemaakt, gemiddeld per persoon		1,75 ²¹

²¹ Voor de berekening van het totaal is het percentage respondenten dat aangeeft een bepaald type identificatiemiddel te bezitten vermenigvuldigd met het aantal maal dat deze mensen daar een kopie van heeft gebruikt. Op deze manier wordt in het totaal verdisconteerd dat niet iedereen over alle identificatiemiddelen beschikt. Het cijfer – 1,75 – is dus geen simpele optelling van de cijfers erboven.



1. INLEIDING

Aanleiding en doelstelling

Definities en concepten ○○○○

Werkwijze

Leeswijzer ○○

2. IDENTITEITSSTELSEL

De basis van het identiteitsstelsel ○○

Identificatiemiddelen ○○○○

Identificatiemiddelen in het private domein ○○

3. IDENTIFICATIE

Gebruik van identificatiemiddelen ○○

Wanneer identificeert men zich, en hoe? ○○

Vier specifieke vormen van identificatie ○●○○○
○○○

4. IDENTITEITSFRAUDE

Wat is identiteitsfraude? ○○

Het anders voordoen van de eigen identiteit ○○

Onrechtmatig handelen met identiteit als middel ○○○○○○
○○○○○

Meldingen van identiteitsfraude

Verantwoording Enquête ○○○

Colofon

PRINTVERSIE

3.

3.3

IDENTIFICATIE

VIER SPECIFIEKE VORMEN VAN IDENTIFICATIE

3.3.1. HET GEBRUIK VAN KOPIETJES OF SCANS VAN IDENTITEITSDOCUMENTEN

3.3.2. HET GEBRUIK VAN BIOMETRIE

3.3.3. HET GEBRUIK VAN AFGELEIDE IDENTIFICATIE

3.3.4. HET GEBRUIK VAN SOCIALE MEDIA ALS IDENTIFICATIEMIDDEL

Wanneer mensen kopieën van hun identiteitsdocumenten gebruiken kunnen zij deze kopieën "schoon" inleveren, of bepaalde informatie onleesbaar maken. Aan de mensen die het afgelopen jaar een kopie of scan van

hun identiteitsdocument hadden gebruikt is gevraagd of en hoe men deze kopie bewerkte. De resultaten staan in de tabel hieronder.

TABEL 14 - GEBRUIK VAN KOPIETJES/SCANS VAN IDENTITEITSBEWIJZEN

TABEL 15 - BEWERKING VAN KOPIETJES OF SCANS VAN IDENTITEITSDOCUMENTEN

	NOOIT	SOMS	MEESTAL	ALTIJD
Ik vermeld op de kopie of scan waarvoor die precies gebruikt mag worden.	64,6%	11,5%	9,9%	14,0%
Ik streep het Burger-service nummer door	76,7%	7,7%	5,7%	9,8%
Ik maak mijn pasfoto onherkenbaar	87,3%	6,7%	3,9%	2,0%

Wanneer de cijfers worden gecombineerd blijkt dat 59,4% van de mensen die wel eens kopietjes of scans gebruiken deze nooit bewerken. 0,8% van de mensen die wel eens kopietjes of scans gebruiken bewerkt deze altijd op alle

drie hierboven genoemde manieren; dat wil zeggen, ze vermelden altijd waarvoor de kopie/scan gebruikt mag worden, ze strepen altijd het BSN door én ze maken de pasfoto altijd onherkenbaar.



1. INLEIDING

Aanleiding en doelstelling

Definities en concepten ○○○○

Werkwijze

Leeswijzer ○○

2. IDENTITEITSSTELSEL

De basis van het identiteitsstelsel ○○

Identificatiemiddelen ○○○○

Identificatiemiddelen in het private domein ○○

3. IDENTIFICATIE

Gebruik van identificatiemiddelen ○○

Wanneer identificeert men zich, en hoe? ○○

Vier specifieke vormen van identificatie ○○○○

4. IDENTITEITSFRAUDE

Wat is identiteitsfraude? ○○

Het anders voordoen van de eigen identiteit ○○

Onrechtmatig handelen met identiteit als middel ○○○○○○

Meldingen van identiteitsfraude

Verantwoording Enquête ○○○

Colofon

PRINTVERSIE

3. IDENTIFICATIE

3.3 VIER SPECIFIEKE VORMEN VAN IDENTIFICATIE

3.3.1. HET GEBRUIK VAN KOPIETJES OF SCANS VAN IDENTITEITS-DOCUMENTEN

3.3.2. HET GEBRUIK VAN BIOMETRIE

3.3.3. HET GEBRUIK VAN AFGELEIDE IDENTIFICATIE

3.3.4. HET GEBRUIK VAN SOCIALE MEDIA ALS IDENTIFICATIE-MIDDEL

Het gebruik van biometrie voor identiteitsvaststelling is in opkomst. In het publieke domein speelt biometrie op drie manieren een rol: voor opname van vingerafdrukken en gelaatskenmerken (foto) in het biometrische paspoort, voor identiteitsvaststelling in de strafrechtsketen en voor identiteitsvaststelling in de vreemdelingenketen. Daarnaast speelt het een rol bij automatische grenspassages op Schiphol – een samenwerkingsverband tussen

de Marechaussee en Schiphol Groep. In het private domein wordt biometrie ook op verschillende manieren gebruikt. Dat blijkt uit de tabellen hieronder.

In de enquête is aan respondenten gevraagd of zij het afgelopen jaar gebruik hebben gemaakt van bepaalde vormen van biometrische identificatie. In de tabel hieronder staan de uitkomsten.

TABEL 16 - GEBRUIK VAN BIOMETRIE

TABEL 17 - BELANGRIJKSTE TOEPASSINGEN VAN BIOMETRISCHE IDENTIFICATIE

TABEL 18 - AUTOMATISCHE GRENSPASSAGES OP SCHIPHOL

IDENTIFICATIEMOGELIJKHEDEN WAARBIJ GEBRUIK WORDT GEMAAKT VAN BIOMETRIE	PERCENTAGE RESPONDENTEN DAT ZICH MET BEHULP VAN BIOMETRIE HEEFT GEÏDENTIFICEERD ²²
Vingerafdrukherkenning	9,7%
Iris/oogherkenning	3,2%
Stemherkenning	0,6%
Automatische gezichtsherkenning	1,3%
Andere vormen van biometrische identificatie, zoals bijvoorbeeld aderherkenning	0,2%
Nee, geen biometrie gebruikt	87,9%

²² Telt op tot meer dan 100%, omdat respondenten meerdere vormen van biometrische identificatie kunnen hebben gebruikt.



1. INLEIDING

Aanleiding en doelstelling

Definities en concepten ○○○○

Werkwijze

Leeswijzer ○○

2. IDENTITEITSSTELSEL

De basis van het identiteitsstelsel ○○

Identificatiemiddelen ○○○○

Identificatiemiddelen in het private domein ○○

3. IDENTIFICATIE

Gebruik van identificatiemiddelen ○○

Wanneer identificeert men zich, en hoe? ○○

Vier specifieke vormen van identificatie ○○○●○○

4. IDENTITEITSFRAUDE

Wat is identiteitsfraude? ○○

Het anders voordoen van de eigen identiteit ○○

Onrechtmatig handelen met identiteit als middel ○○○○○○

Meldingen van identiteitsfraude

Verantwoording Enquête ○○○

Colofon

PRINTVERSIE

3. IDENTIFICATIE

3.3 VIER SPECIFIEKE VORMEN VAN IDENTIFICATIE

3.3.1. HET GEBRUIK VAN KOPIETJES OF SCANS VAN IDENTITEITSDOCUMENTEN

3.3.2. HET GEBRUIK VAN BIOMETRIE

3.3.3. HET GEBRUIK VAN AFGELEIDE IDENTIFICATIE

3.3.4. HET GEBRUIK VAN SOCIALE MEDIA ALS IDENTIFICATIEMIDDEL

Daarnaast is in een open vraag gevraagd waarvoor de biometrische identificatie is gebruikt. Daaruit ontstaat een kwalitatief beeld van de toepassing van de verschillende vormen van biometrische identificatie, weergegeven in de tabel hieronder.

TABEL 16 - GEBRUIK VAN BIOMETRIE		TABEL 17 - BELANGRIJKSTE TOEPASSINGEN VAN BIOMETRISCHE IDENTIFICATIE		TABEL 18 - AUTOMATISCHE GRENSPASSAGES OP SCHIPHOL	
BIOMETRISCHE IDENTIFICATIE		BELANGRIJKSTE TOEPASSINGEN (AFGEMETEN AAN GEBRUIK)			
Vingerafdrukherkenning		Ontgrendelen van apparaten (voornamelijk de iPhone)			
		Internationale reizen (vooral van en naar de VS)			
		Aanvraag van nieuwe identiteitsdocumenten			
		Om gebouwen binnen te komen of in te kloppen op werk			
		Om toegang te krijgen tot specifieke diensten, zoals een sportschool of kinderdagverblijf			
		Bij aanraking met politie			
Iris/oogherkenning		Reizen naar de VS of op Schiphol			
		Een enkeling gebruikt het om toegang te krijgen tot de werkvloer			
Stemherkenning		Het ontgrendelen van apparaten			
		Het ontgrendelen van apparaten			
Automatische gezichtsherkenning		Het ontgrendelen van apparaten			
		Vlieg reizen (Schiphol)			



1. INLEIDING

Aanleiding en doelstelling

Definities en concepten ○○○○

Werkwijze

Leeswijzer ○○

2. IDENTITEITSSTELSEL

De basis van het identiteitsstelsel ○○

Identificatiemiddelen ○○○○

Identificatiemiddelen in het private domein ○○

3. IDENTIFICATIE

Gebruik van identificatiemiddelen ○○

Wanneer identificeert men zich, en hoe? ○○

Vier specifieke vormen van identificatie ○○○●○○

4. IDENTITEITSFRAUDE

Wat is identiteitsfraude? ○○

Het anders voordoen van de eigen identiteit ○○

Onrechtmatig handelen met identiteit als middel ○○○○○○

Meldingen van identiteitsfraude

Verantwoording Enquête ○○○

Colofon

PRINTVERSIE

3. IDENTIFICATIE

3.3 VIER SPECIFIEKE VORMEN VAN IDENTIFICATIE

3.3.1. HET GEBRUIK VAN KOPIETJES OF SCANS VAN IDENTITEITS-DOCUMENTEN

3.3.2. HET GEBRUIK VAN BIOMETRIE

3.3.3. HET GEBRUIK VAN AFGELEIDE IDENTIFICATIE

3.3.4. HET GEBRUIK VAN SOCIALE MEDIA ALS IDENTIFICATIE-MIDDEL

Uit de vorige tabel bleek al dat biometrische identificatie veel op Schiphol wordt gebruikt. Dat gebeurt op twee manieren: via Privium (waarbij passagiers die zich daarvoor hebben ingeschreven zich met behulp van een irisscan kunnen identificeren en de grens kunnen passeren) en

via de automatische grenspassage (waarbij EU burgers die over een biometrisch paspoort beschikken middels automatische gezichtsherkenning de grens kunnen passeren). Van beide staan hieronder cijfers gegeven.

TABEL 16 - GEBRUIK VAN BIOMETRIE	TABEL 17 - BELANGRIJKSTE TOEPASSINGEN VAN BIOMETRISCHE IDENTIFICATIE		TABEL 18 - AUTOMATISCHE GRENSPASSAGES OP SCHIPHOL	
	2012	2013		
Automatische grenspassages op Schiphol	968.603	1.422.057		
Aantal leden Schiphol Privium				45.000 ²³

²³ Bij benadering.



1. INLEIDING

Aanleiding en doelstelling

Definities en concepten ○○○○

Werkwijze

Leeswijzer ○○

2. IDENTITEITSSTELSEL

De basis van het identiteitsstelsel ○○

Identificatiemiddelen ○○○○

Identificatiemiddelen in het private domein ○○

3. IDENTIFICATIE

Gebruik van identificatiemiddelen ○○

Wanneer identificeert men zich, en hoe? ○○

Vier specifieke vormen van identificatie ○○○○●○

4. IDENTITEITSFRAUDE

Wat is identiteitsfraude? ○○

Het anders voordoen van de eigen identiteit ○○

Onrechtmatig handelen met identiteit als middel ○○○○○○

Meldingen van identiteitsfraude

Verantwoording Enquête ○○○

Colofon

PRINTVERSIE

3.

3.3

IDENTIFICATIE

VIER SPECIFIEKE VORMEN VAN IDENTIFICATIE

3.3.1. HET GEBRUIK VAN KOPIETJES OF SCANS VAN IDENTITEITS-DOCUMENTEN

3.3.2. HET GEBRUIK VAN BIOMETRIE

3.3.3. HET GEBRUIK VAN AFGELEIDE IDENTIFICATIE

3.3.4. HET GEBRUIK VAN SOCIALE MEDIA ALS IDENTIFICATIE-MIDDEL

Uit interviews die voor dit onderzoek zijn gehouden bleek dat steeds meer identificatie bij financiële instellingen plaats vindt middels zogenaamde afgeleide identificatie. Dat betekent dat in plaats van een directe, face-to-face identificatie, men vertrouwt op de identificatie die in een eerder stadium heeft plaatsgevonden bij het openen van een bankrekening. Bij afgeleide identificatie volstaat daarom het opsturen van een kopie van een identiteitsdocument, gekoppeld aan een kleine betaling vanaf een bankrekening die op dezelfde naam staat. Afgeleide identificatie vindt vooral plaats bij financiële

diensten die online worden afgesloten, zoals het online openen van een bankrekening of het online afsluiten van een lening. Er zijn geen cijfers beschikbaar over hoe vaak afgeleide identificatie wordt gebruikt. Het gebruik van een kopie van een identiteitsdocument bij het afnemen van financiële producten, zoals in tabel 13 is weergegeven, is wel een indicatie.



1. INLEIDING

Aanleiding en doelstelling

Definities en concepten ○○○○

Werkwijze

Leeswijzer ○○

2. IDENTITEITSSTELSEL

De basis van het identiteitsstelsel ○○

Identificatiemiddelen ○○○○

Identificatiemiddelen in het private domein ○○

3. IDENTIFICATIE

Gebruik van identificatiemiddelen ○○

Wanneer identificeert men zich, en hoe? ○○

Vier specifieke vormen van identificatie ○○○○●

4. IDENTITEITSFRAUDE

Wat is identiteitsfraude? ○○

Het anders voordoen van de eigen identiteit ○○

Onrechtmatig handelen met identiteit als middel ○○○○○○

Meldingen van identiteitsfraude

Verantwoording Enquête ○○○

Colofon

PRINTVERSIE

3. IDENTIFICATIE

3.3 VIER SPECIFIEKE VORMEN VAN IDENTIFICATIE

3.3.1. HET GEBRUIK VAN KOPIETJES OF SCANS VAN IDENTITEITS-DOCUMENTEN

3.3.2. HET GEBRUIK VAN BIOMETRIE

3.3.3. HET GEBRUIK VAN AFGELEIDE IDENTIFICATIE

3.3.4. HET GEBRUIK VAN SOCIALE MEDIA ALS IDENTIFICATIEMIDDEL

In het private domein zijn er veel ontwikkelingen met betrekking tot online identificatie. Eén van die ontwikkelingen is de opkomst van sociale media als platform voor de digitale identiteit van gebruikers. In tabel 9 werd al in kaart gebracht hoeveel mensen verschillende social media accounts hebben en of zij zich onder hun eigen

naam of onder een alias/fantasienaam hebben aangemeld. In de tabel hieronder wordt weergegeven welk deel van de gebruikers deze accounts ook gebruikt om zich op andere sites of apps te identificeren. In de tweede kolom wordt in herinnering geroepen hoeveel procent van de respondenten aangeeft een bepaald type account te bezitten.

TABEL 19 - GEBRUIK SOCIAL MEDIA ACCOUNTS ALS IDENTIFICATIEMIDDEL VOOR ANDERE SITES/APPS

TYPE SOCIAL MEDIA ACCOUNT	RESPONDENTEN DAT EEN SOCIAL MEDIA ACCOUNT HEEFT	GEBRUIKERS DAT HET ACCOUNT WEL EENS GEBRUIKT OM ZICH BIJ ANDERE SITES OF APPS TE IDENTIFICEREN ²⁴
Facebook	68,2%	24,2%
Apple ID	19,7%	14,7%
Microsoft account (hotmail, outlook en live)	47,2%	14,1%
Google account	42,9%	27,5%
Linkedin	23,9%	9,0%
Twitter	21,3%	13,4%

²⁴ Het gegeven percentage is een percentage van het totaal aantal respondenten dat aangeeft over een dergelijk type account te beschikken.



4. IDENTITEITSFRAUDE

1. INLEIDING

Aanleiding en doelstelling

Definities en concepten ○○○○

Werkwijze

Leeswijzer ○○

2. IDENTITEITSSTELSEL

De basis van het identiteitsstelsel ○○

Identificatiemiddelen ○○○○

Identificatiemiddelen in het private domein ○○

3. IDENTIFICATIE

Gebruik van identificatiemiddelen ○○

Wanneer identificeert men zich, en hoe? ○○

Vier specifieke vormen van identificatie ○○○○○○

4. IDENTITEITSFRAUDE

Wat is identiteitsfraude? ○○

Het anders voordoen van de eigen identiteit ○○

Onrechtmatig handelen met identiteit als middel ○○○○○○

Meldingen van identiteitsfraude

Verantwoording Enquête ○○○

Colofon

Signalen over identiteitsfraude nemen toe. Ondanks de gevoelde urgentie, bestaat er nog veel onduidelijkheid over de omvang van het probleem. In de eerste plaats komt dit door het feit dat identiteitsfraude als faciliterend fenomeen optreedt bij veel verschillende vormen van fraude en andere illegale en criminele activiteiten, zoals witwassen van geld, drugshandel en mensensmokkel. Criminelen willen in het algemeen onherkenbaar en onvindbaar blijven. En bij de registratie en de aanpak van diverse delicten is identiteitsfraude doorgaans niet het belangrijkste aandachtspunt. In de tweede plaats zijn veel slachtoffers terughoudend met het doen van aangifte of het geven van inzicht in de aard en omvang van het probleem. Ook dit maakt het moeilijk om een beeld te krijgen van de omvang van identiteitsfraude. In de derde plaats is vaak niet duidelijk of een toename van het aantal signaleringen van identiteitsfraude ligt aan een toename van het fenomeen of aan verscherpte aandacht voor het fenomeen en de bereidheid om hier melding van te maken.

Dit hoofdstuk brengt in kaart wat op dit moment wel duidelijk is over identiteitsfraude. De eerste paragraaf bevat een conceptualisering van het begrip identiteitsfraude, waarmee de gepresenteerde

cijfers uit de rest van het hoofdstuk in een kader worden geplaatst. In de tweede paragraaf worden cijfers gepresenteerd over de eerste component van identiteitsfraude: het anders voordoen van de eigen identiteit. Die paragraaf bevat gegevens over hoe vaak men een identiteit uitleent en hoe vaak een identiteit gestolen wordt. De derde paragraaf bevat cijfers over de tweede component van identiteitsfraude: het onrechtmatig handelen met behulp van de aangepaste identiteit. Die paragraaf bevat cijfers over geconstateerde identiteitsfraude door instanties. Tot slot volgt een paragraaf over meldingen van identiteitsfraude die bij twee instanties binnenkomen: het Centraal Meldpunt Identiteitsfraude en -fouten (CMI) en de Fraudehelpdesk.

PER HOOFDSTUK

STELSEL IN KAART

IDFRAUDE IN KAART

TABELOVERZICHT

PRINTVERSIE



1. INLEIDING

- Aanleiding en doelstelling
- Definities en concepten ○○○○
- Werkwijze
- Leeswijzer ○○

2. IDENTITEITSSTELSEL

- De basis van het identiteitsstelsel ○○
- Identificatiemiddelen ○○○○
- Identificatiemiddelen in het private domein ○○

3. IDENTIFICATIE

- Gebruik van identificatiemiddelen ○○
- Wanneer identificeert men zich, en hoe? ○○
- Vier specifieke vormen van identificatie ○○○○

4. IDENTITEITSFRAUDE

- Wat is identiteitsfraude?** ○○
- Het anders voordoen van de eigen identiteit ○○
- Onrechtmatig handelen met identiteit als middel ○○○○
- Meldingen van identiteitsfraude
- Verantwoording Enquête ○○○
- Colofon

4. IDENTITEITSFRAUDE

4.1 WAT IS IDENTITEITSFRAUDE?

In de inleiding is vastgesteld dat identiteitsfraude uit twee componenten bestaat: (1) het sleutelen aan de identiteit (2) teneinde iets onrechtmatigs te doen. Deze twee componenten staan ook centraal in het volgende schema. In de paragrafen hieronder staan we bij beide kort stil.

- 4.1.1. DE EERSTE COMPONENT: HET "SLEUTELN" AAN DE IDENTITEIT
- 4.1.2. DE TWEEDE COMPONENT: ONRECHTMATIG HANDELEN MET BEHULP VAN DE ANDERE IDENTITEIT

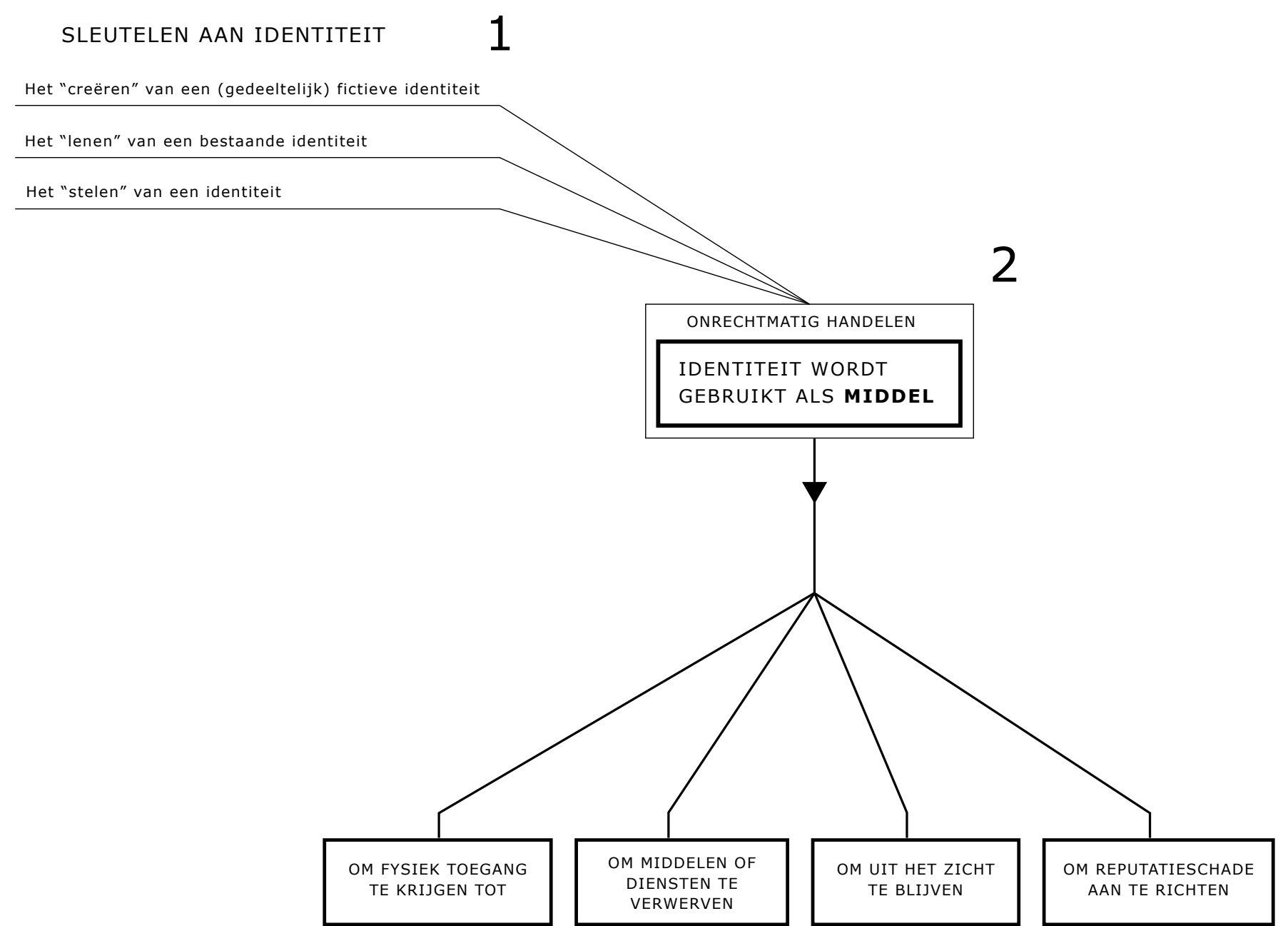

1. INLEIDING

- Aanleiding en doelstelling
- Definities en concepten ○○○○
- Werkwijze
- Leeswijzer ○○

2. IDENTITEITSSTELSEL

- De basis van het identiteitsstelsel ○○
- Identificatiemiddelen ○○○○
- Identificatiemiddelen in het private domein ○○

3. IDENTIFICATIE

- Gebruik van identificatiemiddelen ○○
- Wanneer identificeert men zich, en hoe? ○○
- Vier specifieke vormen van identificatie ○○○○

4. IDENTITEITSFRAUDE

- Wat is identiteitsfraude? ●○**
- Het anders voordoen van de eigen identiteit ○○
- Onrechtmatig handelen met identiteit als middel ○○○○○○
- Meldingen van identiteitsfraude
- Verantwoording Enquête ○○○
- Colofon

4. IDENTITEITSFRAUDE

4.1 WAT IS IDENTITEITSFRAUDE?

4.1.1. DE EERSTE COMPONENT: HET "SLEUTELEN" AAN DE IDENTITEIT

4.1.2. DE TWEDE COMPONENT: ONRECHTMATIG HANDELEN MET BEHULP VAN DE ANDERE IDENTITEIT

Dat er sprake is van twee componenten betekent dat er bij identiteitsfraude ook twee slachtoffers kunnen zijn; dat is echter niet noodzakelijk. Om dat scherp te krijgen is het zinnig om onderscheid te maken tussen drie vormen van het "sleutelen" aan de eigen identiteit: men

kan een (gedeeltelijk) fictieve identiteit creëren²⁵, een identiteit "lenen" (met toestemming van degene wiens identiteit wordt gebruikt), of een identiteit "stelen" (zonder toestemming van degene wiens identiteit wordt gebruikt).

TABEL 20 - VERSCHILLENDE VORMEN VAN HET SLEUTELEN AAN DE IDENTITEIT

HET CREËREN VAN EEN (GEDEELTELIJK) FICTIEVE IDENTITEIT	HET "LENEN" VAN EEN BESTAANDE IDENTITEIT	HET "STELLEN" VAN EEN IDENTITEIT
Eén slachtoffer (alleen degene die wordt opgelicht met behulp van een (gedeeltelijk) fictieve identiteit)	Eén slachtoffer (degene die wordt opgelicht met behulp van een uitgeleende identiteit) en één "medeplichtige": (degene die zijn identiteit uitleent)	Twee slachtoffers (zowel degene die wordt opgelicht met behulp van de gestolen identiteit, alsook degene wiens identiteit wordt gestolen)

In het sleutelen aan de eigen identiteit staan identificatiemiddelen centraal: men moet zich op bepaalde wijze identificeren en doet de eigen identiteit daarbij anders voor. Het is zinnig onderscheid te maken tussen identificatiemiddelen in het publieke domein en middelen in het private domein, zoals ook in hoofdstuk 2 gebeurde. In het publieke domein beperken de identificatiemiddelen zich tot de identiteitsdocumenten (en eventueel kopietjes daarvan) en DigiD.

²⁵ Onder het creëren van een (gedeeltelijk) fictieve identiteit valt bijvoorbeeld ook het aanpassen van één of enkele van de eigen identiteitsgegevens.



1. INLEIDING

Aanleiding en doelstelling

Definities en concepten ○○○○

Werkwijze

Leeswijzer ○○

2. IDENTITEITSSTELSEL

De basis van het identiteitsstelsel ○○

Identificatiemiddelen ○○○○

Identificatiemiddelen in het private domein ○○

3. IDENTIFICATIE

Gebruik van identificatiemiddelen ○○

Wanneer identificeert men zich, en hoe? ○○

Vier specifieke vormen van identificatie ○○○○

4. IDENTITEITSFRAUDE

Wat is identiteitsfraude? ○●

Het anders voordoen van de eigen identiteit ○○

Onrechtmatig handelen met identiteit als middel ○○○○○○

Meldingen van identiteitsfraude

Verantwoording Enquête ○○○

Colofon

PRINTVERSIE

4. IDENTITEITSFRAUDE

4.1 WAT IS IDENTITEITSFRAUDE?

4.1.1. DE EERSTE COMPONENT: HET "SLEUTELEN" AAN DE IDENTITEIT

4.1.2. DE TWEEDE COMPONENT: ONRECHTMATIG HANDELEN MET BEHULP VAN DE ANDERE IDENTITEIT

De tweede component van identiteitsfraude betreft het doel dat de fraudeur heeft. Er zijn vele mogelijke doelen van identiteitsfraude; in theorie vallen ze in vier groepen uiteen.

De eerste groep bestaat uit mensen die identiteit gebruiken om toegang te krijgen. Het kan daarbij gaan om toegang tot het land, tot specifieke locaties (bijvoorbeeld gebouwen) of bijvoorbeeld tot het openbaar vervoer. De tweede groep bestaat uit mensen die identiteit gebruiken om diensten of middelen te verwerven. Het kan daarbij bijvoorbeeld gaan om het verwerven van uitkeringen, toeslagen of subsidies, maar het kan ook gaan om het verwerven van diensten of middelen in het private domein, bijvoorbeeld in de financiële sector, verzekeringen, in de zorg, of het bestellen van individuen.

Een belangrijke categorie hierbij is ook het verwerven van een arbeidsplek (en een werkvergunning voor te wenden). De derde groep bestaat uit mensen die identiteit gebruiken om reputatieschade aan te richten. Zij nemen bijvoorbeeld de identiteit van hun slachtoffer aan en misdragen zich daarmee om hun slachtoffer in diskrediet te brengen. Dit komt vooral voor op sociale media. De vierde en laatste groep bestaat uit mensen die identiteit gebruiken om uit het zicht te blijven, bijvoorbeeld uit het zicht van politie en justitie.



1. INLEIDING

Aanleiding en doelstelling

Definities en concepten ○○○○

Werkwijze

Leeswijzer ○○

2. IDENTITEITSSTELSEL

De basis van het identiteitsstelsel ○○

Identificatiemiddelen ○○○○

Identificatiemiddelen in
het private domein ○○

3. IDENTIFICATIE

Gebruik van identificatiemiddelen ○○

Wanneer identificeert men zich,
en hoe? ○○Vier specifieke vormen
van identificatie ○○○○
○○

4. IDENTITEITSFRAUDE

Wat is identiteitsfraude? ○○

Het anders voordoen van de
eigen identiteit ○○Onrechtmatig handelen met
identiteit als middel ○○○○○○
○○○○○

Meldingen van identiteitsfraude

Verantwoording Enquête ○○○

Colofon

PRINTVERSIE

4. IDENTITEITSFRAUDE

4.2 HET ANDERS VOORDOEN VAN DE EIGEN IDENTITEIT

In deze paragraaf worden cijfers gebracht over aantallen mensen die hun identiteit wel eens "uitlenen" en mensen wier identiteit wel eens is "gestolen".

4.2.1 UITGELEENDE IDENTITEITEN

4.2.2 GESTOLEN IDENTITEITEN



1. INLEIDING

Aanleiding en doelstelling

Definities en concepten ○○○○

Werkwijze

Leeswijzer ○○

2. IDENTITEITSSTELSEL

De basis van het identiteitsstelsel ○○

Identificatiemiddelen ○○○○

Identificatiemiddelen in het private domein ○○

3. IDENTIFICATIE

Gebruik van identificatiemiddelen ○○

Wanneer identificeert men zich, en hoe? ○○

Vier specifieke vormen van identificatie ○○○○

4. IDENTITEITSFRAUDE

Wat is identiteitsfraude? ○○

Het anders voordoen van de eigen identiteit ●○

Onrechtmatig handelen met identiteit als middel ○○○○○○

Meldingen van identiteitsfraude

Verantwoording Enquête ○○○

Colofon

PRINTVERSIE

4.

4.2

IDENTITEITSFRAUDE

HET ANDERS VOORDOEN VAN DE EIGEN IDENTITEIT

4.2.1 UITGELEENDE IDENTITEITEN

4.2.2 GESTOLEN IDENTITEITEN

In de enquête die we aan burgers hebben voorgelegd is nagegaan welke ervaringen zij hebben met identiteitsfraude. Omdat identiteitsfraude als begrip lastig te doorgronden is en mensen er vaak andere zaken onder verstaan, is ervoor gekozen om het scherp te definiëren. De uitvraag is in lijn met het onderscheid tussen het

uitlenen van een identiteit en het stelen van een identiteit, zoals in paragraaf 4.1.1 besproken.

Aan burgers is allereerst gevraagd of zij de afgelopen twee jaar wel eens een identificatiemiddel (paspoort, ID kaart, rijbewijs of DigiD) aan iemand hebben uitgeleend en zo ja, met welk doel.

TABEL 21 - UITGELEENDE IDENTITEITEN

	GESCHAT PERCENTAGE	GESCHAT ABSOLUUT AANTAL
Aantal mensen dat de afgelopen 2 jaar een identificatiemiddel heeft uitgeleend aan iemand anders. (Paspoort, rijbewijs, ID kaart, DigiD)	2,6%	347.000

Het aantal respondenten dat aangaf zijn of haar identificatiemiddelen te hebben uitgeleend was te klein om statistisch betrouwbare uitspraken te kunnen doen over de motieven. In kwalitatieve zin kan echter wel over deze mensen worden gezegd dat ze daar verschillende redenen voor hadden. Ongeveer één op de vijf deed dit om iemand anders te machtigen bij verkiezingen. Daarnaast zijn de belangrijkste motieven: het verschaffen van toegang tot medische zorg, het in staat stellen alcohol of sigaretten te kopen, of om iemand anders in staat te stellen namens de persoon belastingaangifte te doen.



1. INLEIDING

Aanleiding en doelstelling

Definities en concepten ○○○○

Werkwijze

Leeswijzer ○○

2. IDENTITEITSSTELSEL

De basis van het identiteitsstelsel ○○

Identificatiemiddelen ○○○○

Identificatiemiddelen in het private domein ○○

3. IDENTIFICATIE

Gebruik van identificatiemiddelen ○○

Wanneer identificeert men zich, en hoe? ○○

Vier specifieke vormen van identificatie ○○○○

4. IDENTITEITSFRAUDE

Wat is identiteitsfraude? ○○

Het anders voordoen van de eigen identiteit ○●

Onrechtmatig handelen met identiteit als middel ○○○○○○

Meldingen van identiteitsfraude

Verantwoording Enquête ○○○

Colofon

PRINTVERSIE

4.

IDENTITEITSFRAUDE

4.2

HET ANDERS VOORDOEN VAN DE EIGEN IDENTITEIT

4.2.1 UITGELEENDE IDENTITEITEN

4.2.2 GESTOLEN IDENTITEITEN

Vervolgens is gevraagd of iemand anders zich in de afgelopen twee jaar wel eens zonder toestemming als de respondent heeft voorgedaan, dat wil zeggen, zijn identiteit heeft gestolen. De cijfers staat in de tabel hieronder.

TABEL 22 - GESTOLEN IDENTITEITEN

	GESCHAT PERCENTAGE	GESCHAT ABSOLUUT AANTAL
Aantal mensen wier identiteit de afgelopen twee jaar weleens is gestolen	2,1%	280.000

Het aantal respondenten dat aangaf dat zijn of haar identiteit was gestolen was te klein om statistisch betrouwbare uitspraken te kunnen doen over de manieren waarop dat gebeurde of de motieven van de dader. In kwalitatieve zin kan daar echter wel wat over worden gezegd. Aan mensen wier identiteit de afgelopen twee jaar weleens is gestolen is gevraagd of zij wisten hoe de persoon dat heeft gedaan. De meeste respondenten geven echter aan dat er gebruik is gemaakt van openbare gegevens (zoals naam, adres, woonplaats en eventueel geboortedatum), BSN, of een fysiek identiteitsbewijs (paspoort, ID kaart of rijbewijs). Iets minder mensen geven aan dat er gebruik is gemaakt van een kopie van een identiteitsbewijs, DigiD, of andere online gebruikerscodes.

Aan de slachtoffers van identiteitsdiefstal is ook gevraagd of zij weten waarom de persoon dat heeft gedaan. Daarbij valt op dat in ongeveer de helft van de gevallen het slachtoffer financieel werd benadeeld omdat er op zijn of haar naam aankopen werden gedaan of omdat er een telefoonabonnement op zijn of haar naam werd afgesloten. In de andere helft van de gevallen was er sprake van een inbreuk op de persoonlijke integriteit; dat betrof bijvoorbeeld "het gebruik van identiteit op webfora" of het overnemen van een e-mailaccount waarbij (belastende) persoonsgegevens werden gestolen of uitgewisseld.



1. INLEIDING

Aanleiding en doelstelling

Definities en concepten ○○○○

Werkwijze

Leeswijzer ○○

2. IDENTITEITSSTELSEL

De basis van het identiteitsstelsel ○○

Identificatiemiddelen ○○○○

Identificatiemiddelen in het private domein ○○

3. IDENTIFICATIE

Gebruik van identificatiemiddelen ○○

Wanneer identificeert men zich, en hoe? ○○

Vier specifieke vormen van identificatie ○○○○
○○

4. IDENTITEITSFRAUDE

Wat is identiteitsfraude? ○○

Het anders voordoen van de eigen identiteit ○○

Onrechtmatig handelen met identiteit als middel ○○○○○○
○○○○○

Meldingen van identiteitsfraude

Verantwoording Enquête ○○○

Colofon

PRINTVERSIE

4.

4.3

IDENTITEITSFRAUDE

ONRECHTMATIG HANDELEN MET IDENTITEIT ALS MIDDEL

In deze paragraaf worden cijfers gepresenteerd over het onrechtmatig handelen met behulp van de veranderde identiteit. Het betreft met name cijfers over valse of vervalste aangetroffen identiteitsdocumenten.

Veelal heeft het te maken met het verkrijgen van toegang tot het land, ofwel aan de landsgrenzen, ofwel bij aanvraag van een verblijfsdocument of omwisseling van een rijbewijs.

4.3.1 GECONSTATEERDE FRAUDE MET DOCUMENTEN

4.3.2 GECONSTATEERDE FRAUDE MET NL IDENTITEITS-DOCUMENTEN

4.3.3 OVERIGE IDENTITEITSFRAUDE IN HET PUBLIEKE DOMEIN

4.3.4 GECONSTATEERDE IDENTITEITSFRAUDE IN DE FINANCIËLE SECTOR



1. INLEIDING

Aanleiding en doelstelling

Definities en concepten ○○○○

Werkwijze

Leeswijzer ○○

2. IDENTITEITSSTELSEL

De basis van het identiteitsstelsel ○○

Identificatiemiddelen ○○○○

Identificatiemiddelen in het private domein ○○

3. IDENTIFICATIE

Gebruik van identificatiemiddelen ○○

Wanneer identificeert men zich, en hoe? ○○

Vier specifieke vormen van identificatie ○○○○

4. IDENTITEITSFRAUDE

Wat is identiteitsfraude? ○○

Het anders voordoen van de eigen identiteit ○○

Onrechtmatig handelen met identiteit als middel ●○○○○○

Meldingen van identiteitsfraude

Verantwoording Enquête ○○○

Colofon

PRINTVERSIE

4. IDENTITEITSFRAUDE

4.3 ONRECHTMATIG HANDELEN MET IDENTITEIT ALS MIDDEL

4.3.1 GECONSTATEERDE FRAUDE MET DOCUMENTEN

4.3.2 GECONSTATEERDE FRAUDE MET NL IDENTITEITS-DOCUMENTEN

4.3.3 OVERIGE IDENTITEITSFRAUDE IN HET PUBLIEKE DOMEIN

4.3.4 GECONSTATEERDE IDENTITEITSFRAUDE IN DE FINANCIËLE SECTOR

Er zijn verschillende cijfers beschikbaar over fraude die wordt geconstateerd aan documenten. Het grootste deel van de cijfers is afkomstig van drie expertisecentra: het Expertisecentrum Identiteitsfraude en Documenten (ECID) van politie en Koninklijke Marechaussee, Bureau Documenten van de IND en het expertisecentrum voor rijbewijzen van de RDW. Deze drie centra kunnen door andere partijen, zowel in de publieke als in de private sector, worden geraadpleegd wanneer er twijfel is aan de echtheid of geldigheid van een bepaald document.

Daarnaast beschikt het ECID over gegevens over grenspassages en geconstateerde documentfraude aldaar.

De controle van de landsgrenzen vindt voornamelijk plaats op luchthavens, waarin luchthaven Schiphol veruit het grootste aandeel heeft. In de tabel hieronder worden cijfers gegeven over het aantal controles en het aantal geconstateerde fraudegevallen. In totaal had Schiphol in 2013 ruim 52 miljoen passagiers, waarvan ongeveer 40% door de Koninklijke Marechaussee wordt gecontroleerd.

GECONSTATEERDE DOCUMENTFRAUDE:

	T23. SCHIPHOL	T24. OVERIGE LANDSGRENZEN	T25. BUREAU FALSIFICATEN, KONINKLIJKE MARECHAUSSEE, TER APEL	T26. ID-DESKS MARECHAUSSEE	T27. OMWISSELING RIJBEWIJS	T28. BRON-DOCUMENTEN
					2012	2013
Aantal gecontroleerde documenten (tweedelijns controle) ²⁶					33.307	31.383
Aantal zaken ²⁷					578	626
Geconstateerde documentfraude (meerdere documenten per zaak mogelijk)					806	654

²⁶ Het betreft hier aantal controles in tweede instantie; dat wil zeggen, slechts wanneer er twijfel is aan de echtheid of geldigheid van een document wordt het aan nadere controle onderworpen.

²⁷ Bij het aantal zaken gaat het om individuele personen die ervan verdacht worden valse of vervalste documenten in bezit te hebben.



1. INLEIDING

Aanleiding en doelstelling

Definities en concepten ○○○○

Werkwijze

Leeswijzer ○○

2. IDENTITEITSSTELSEL

De basis van het identiteitsstelsel ○○

Identificatiemiddelen ○○○○

Identificatiemiddelen in het private domein ○○

3. IDENTIFICATIE

Gebruik van identificatiemiddelen ○○

Wanneer identificeert men zich, en hoe? ○○

Vier specifieke vormen van identificatie ○○○○

4. IDENTITEITSFRAUDE

Wat is identiteitsfraude? ○○

Het anders voordoen van de eigen identiteit ○○

Onrechtmatig handelen met identiteit als middel ●○○○○○

Meldingen van identiteitsfraude

Verantwoording Enquête ○○○

Colofon

PRINTVERSIE

4.

4.3

IDENTITEITSFRAUDE

ONRECHTMATIG HANDELEN MET IDENTITEIT ALS MIDDEL

4.3.1 GECONSTATEERDE FRAUDE MET DOCUMENTEN

4.3.2 GECONSTATEERDE FRAUDE MET NL IDENTITEITS-DOCUMENTEN

4.3.3 OVERIGE IDENTITEITSFRAUDE IN HET PUBLIEKE DOMEIN

4.3.4 GECONSTATEERDE IDENTITEITSFRAUDE IN DE FINANCIËLE SECTOR

Naast controles op Schiphol vinden controles plaats op andere luchthavens en vinden incidentele steekproefsgewijze controles plaats door mobiele teams op de weg, op het spoor of op het water.

GECONSTATEERDE DOCUMENTFRAUDE:

	T23. SCHIPHOL	T24. OVERIGE LANDSGRENZEN	T25. BUREAU FALSIFICATEN, KONINKLIJKE MARECHAUSSEE, TER APEL	T26. ID-DESKS MARECHAUSSEE	T27. OMWISSELING RIJBEWIJS	T28. BRON-DOCUMENTEN
					2012	2013
Aantal zaken ²⁸					263	244 ²⁹
Geconstateerde documentfraude (meerdere documenten per zaak mogelijk)					358	313

²⁸ Bij het aantal zaken gaat het om individuele personen die ervan verdacht worden valse of vervalste documenten in bezit te hebben.

²⁹ 203 zaken waren afkomstig van mobiele toezicht controles aan de Belgische en Duitse grens; 41 zaken waren afkomstig van maritieme controles en luchthavens anders dan Schiphol.



1. INLEIDING

Aanleiding en doelstelling

Definities en concepten ○○○○

Werkwijze

Leeswijzer ○○

2. IDENTITEITSSTELSEL

De basis van het identiteitsstelsel ○○

Identificatiemiddelen ○○○○

Identificatiemiddelen in het private domein ○○

3. IDENTIFICATIE

Gebruik van identificatiemiddelen ○○

Wanneer identificeert men zich, en hoe? ○○

Vier specifieke vormen van identificatie ○○○○
○○○

4. IDENTITEITSFRAUDE

Wat is identiteitsfraude? ○○

Het anders voordoen van de eigen identiteit ○○

Onrechtmatig handelen met identiteit als middel ○○●○○○
○○○

Meldingen van identiteitsfraude

Verantwoording Enquête ○○○

Colofon

PRINTVERSIE

4.

4.3

IDENTITEITSFRAUDE

ONRECHTMATIG HANDELEN MET IDENTITEIT ALS MIDDEL

4.3.1 GECONSTATEERDE
FRAUDE MET
DOCUMENTEN4.3.2 GECONSTATEERDE
FRAUDE MET NL
IDENTITEITS-
DOCUMENTEN4.3.3 OVERIGE
IDENTITEITSFRAUDE
IN HET PUBLIEKE
DOMEIN4.3.4 GECONSTATEERDE
IDENTITEITSFRAUDE
IN DE FINANCIËLE
SECTOR

Het Bureau Falsificaten in Ter Apel, deel van de Koninklijke Marechaussee, is een expertisecentrum dat met name documenten onderzoekt die uit het asielproces afkomstig zijn. Eventueel kan het ook op verzoek van andere diensten van de Koninklijke Marechaussee of van politie documenten

onderzoeken. In 2013 was 99,6% van de documenten echter afkomstig uit het asielproces. De geconstateerde fraude staat in de tabel hieronder weergegeven.

GECONSTATEERDE DOCUMENTFRAUDE:

	T23. SCHIPHOL	T24. OVERIGE LANDSGRENZEN	T25. BUREAU FALSIFICATEN, KONINKLIJKE MARECHAUSSEE, TER APEL	T26. ID-DESKS MARECHAUSSEE	T27. OMWISSELING RIJBEWIJS	T28. BRON- DOCUMENTEN
					2012	2013
Aantal documenten gecontroleerd					15.002	16.645
Aantal zaken ³⁰					306	262
Geconstateerde documentenfraude (meerdere documenten per zaak mogelijk)					457	407 ³¹

³⁰ Bij het aantal zaken gaat het om individuele personen die ervan verdacht worden valse of vervalste documenten in bezit te hebben.

³¹ 16% hiervan betrof reis- en identiteitsdocumenten, 84% betrof brondocumenten. Het feit dat het aantal documenten waar fraude aan werd vastgesteld hoger ligt dan het aantal zaken betekent dat er gemiddeld meerdere valse documenten per verdachte werden aangetroffen.



1. INLEIDING

Aanleiding en doelstelling

Definities en concepten ○○○○

Werkwijze

Leeswijzer ○○

2. IDENTITEITSSTELSEL

De basis van het identiteitsstelsel ○○

Identificatiemiddelen ○○○○

Identificatiemiddelen in het private domein ○○

3. IDENTIFICATIE

Gebruik van identificatiemiddelen ○○

Wanneer identificeert men zich, en hoe? ○○

Vier specifieke vormen van identificatie ○○○○

4. IDENTITEITSFRAUDE

Wat is identiteitsfraude? ○○

Het anders voordoen van de eigen identiteit ○○

Onrechtmatig handelen met identiteit als middel ○○○●○○○

Meldingen van identiteitsfraude

Verantwoording Enquête ○○○

Colofon

PRINTVERSIE

4. IDENTITEITSFRAUDE

4.3 ONRECHTMATIG HANDELEN MET IDENTITEIT ALS MIDDEL

4.3.1 GECONSTATEERDE FRAUDE MET DOCUMENTEN

4.3.2 GECONSTATEERDE FRAUDE MET NL IDENTITEITS-DOCUMENTEN

4.3.3 OVERIGE IDENTITEITSFRAUDE IN HET PUBLIEKE DOMEIN

4.3.4 GECONSTATEERDE IDENTITEITSFRAUDE IN DE FINANCIËLE SECTOR

De Koninklijke Marechaussee beheert vier ID-desks die op verzoek documenten kunnen onderzoeken. Zaken kunnen worden aangeboden door politie of Koninklijke Marechaussee, maar ook door andere publieke of private organisaties. De documenten die door de ID-desks worden

onderzocht kunnen fysieke documenten zijn, of kopieën daarvan. In de tabel hieronder staat hoeveel zaken er zijn onderzocht en hoeveel documentfraude er is geconstateerd.

GECONSTATEERDE DOCUMENTFRAUDE:

	T23. SCHIPHOL	T24. OVERIGE LANDSGRENZEN	T25. BUREAU FALSIFICATEN, KONINKLIJKE MARECHAUSSEE, TER APEL	T26. ID-DESKS MARECHAUSSEE	T27. OMWISSELING RIJBEBWIJS	T28. BRON-DOCUMENTEN
				2012	2013	
Aantal zaken ³³				745	722	
Geconstateerde documentfraude (meerdere documenten per zaak mogelijk)				966	889 (waarvan 668 identiteitsbewijzen)	

³² Dit zijn de vier ID desks van de recherche, gesitueerd in Eindhoven, Zwolle, Schiphol en Rotterdam. De gepresenteerde cijfers hebben betrekking op verschillende typen documenten; dat beperkt zicht niet tot identiteitsbewijzen. Het gaat bijvoorbeeld ook om bankbiljetten of cheques. De aanbieders van deze documenten zijn, in volgorde van aantal documenten dat ze doorsturen naar de ID-desks ter verificatie: politie, marechaussee, overheid overig (douane, belastingdienst, opsporingsinstanties), banken, telecom, overige bedrijven.

³³ Bij het aantal zaken gaat het om individuele personen die ervan verdacht worden valse of vervalste documenten in bezit te hebben.



1. INLEIDING

- Aanleiding en doelstelling
- Definities en concepten ○○○○
- Werkwijze
- Leeswijzer ○○

2. IDENTITEITSSTELSEL

- De basis van het identiteitsstelsel ○○
- Identificatiemiddelen ○○○○
- Identificatiemiddelen in het private domein ○○

3. IDENTIFICATIE

- Gebruik van identificatiemiddelen ○○
- Wanneer identificeert men zich, en hoe? ○○
- Vier specifieke vormen van identificatie ○○○○

4. IDENTITEITSFRAUDE

- Wat is identiteitsfraude? ○○
- Het anders voordoen van de eigen identiteit ○○
- Onrechtmatig handelen met identiteit als middel ○○○●○**
- Meldingen van identiteitsfraude
- Verantwoording Enquête ○○○
- Colofon

4. IDENTITEITSFRAUDE

4.3 ONRECHTMATIG HANDELEN MET IDENTITEIT ALS MIDDEL

- 4.3.1 GECONSTATEERDE FRAUDE MET DOCUMENTEN
- 4.3.2 GECONSTATEERDE FRAUDE MET NL IDENTITEITS-DOCUMENTEN
- 4.3.3 OVERIGE IDENTITEITSFRAUDE IN HET PUBLIEKE DOMEIN
- 4.3.4 GECONSTATEERDE IDENTITEITSFRAUDE IN DE FINANCIËLE SECTOR

In hoofdstuk 2 werd al getoond dat er in 2013 in totaal ongeveer 17.500 maal een buitenlands rijbewijs is omgewisseld voor een Nederlands rijbewijs. Wanneer een dergelijke omwisseling wordt aangevraagd onderzocht de RDW het buitenlandse rijbewijs. In de tabel hieronder wordt

getoond in hoeveel gevallen een vals of vervalst rijbewijs wordt aangetroffen. Het gaat in alle gevallen dus om buitenlandse rijbewijzen.

GECONSTATEERDE DOCUMENTFRAUDE:

	2012	2013
T23. SCHIPHOL		
T24. OVERIGE LANDSGRENZEN		
T25. BUREAU FALSIFICATEN, KONINKLIJKE MARECHAUSSEE, TER APEL		
T26. ID-DESKS MARECHAUSSEE		
T27. OMWISSELING RIJBEWIJS		
T28. BRON-DOCUMENTEN		
Valse / vervalste rijbewijzen	45	43



1. INLEIDING

Aanleiding en doelstelling

Definities en concepten ○○○○

Werkwijze

Leeswijzer ○○

2. IDENTITEITSSTELSEL

De basis van het identiteitsstelsel ○○

Identificatiemiddelen ○○○○

Identificatiemiddelen in het private domein ○○

3. IDENTIFICATIE

Gebruik van identificatiemiddelen ○○

Wanneer identificeert men zich, en hoe? ○○

Vier specifieke vormen van identificatie ○○○○

4. IDENTITEITSFRAUDE

Wat is identiteitsfraude? ○○

Het anders voordoen van de eigen identiteit ○○

Onrechtmatig handelen met identiteit als middel ○○○○●

Meldingen van identiteitsfraude

Verantwoording Enquête ○○○

Colofon

PRINTVERSIE

4.

4.3

IDENTITEITSFRAUDE

ONRECHTMATIG HANDELEN MET IDENTITEIT ALS MIDDEL

4.3.1 GECONSTATEERDE FRAUDE MET DOCUMENTEN

4.3.2 GECONSTATEERDE FRAUDE MET NL IDENTITEITS-DOCUMENTEN

4.3.3 OVERIGE IDENTITEITSFRAUDE IN HET PUBLIEKE DOMEIN

4.3.4 GECONSTATEERDE IDENTITEITSFRAUDE IN DE FINANCIËLE SECTOR

Bureau Documenten van de IND is het expertisecentrum voor brondocumenten, zoals geboorteakten en huwelijksakten. Instanties zoals gemeenten, andere IND-afdelingen, Koninklijke Marechaussee, politie en buitenlandse instanties kunnen brondocumenten

voorleggen aan de IND om ze op echtheid, opmaak en afgifte en inhoud te laten controleren. De tabel hieronder bevat gegevens over het aantal onderzochte documenten en de geconstateerde fraude.

GECONSTATEERDE DOCUMENTFRAUDE:

	T23. SCHIPHOL	T24. OVERIGE LANDSGRENZEN	T25. BUREAU FALSIFICATEN, KONINKLIJKE MARECHAUSSEE, TER APEL	T26. ID-DESKS MARECHAUSSEE	T27. OMWISSELING RIJBEWIJS	T28. BRON-DOCUMENTEN
					2012	2013
Onderzochte brondocumenten						9.392
Geconstateerde documentfraude						781



1. INLEIDING

Aanleiding en doelstelling

Definities en concepten ○○○○

Werkwijze

Leeswijzer ○○

2. IDENTITEITSSTELSEL

De basis van het identiteitsstelsel ○○

Identificatiemiddelen ○○○○

Identificatiemiddelen in het private domein ○○

3. IDENTIFICATIE

Gebruik van identificatiemiddelen ○○

Wanneer identificeert men zich, en hoe? ○○

Vier specifieke vormen van identificatie ○○○○

4. IDENTITEITSFRAUDE

Wat is identiteitsfraude? ○○

Het anders voordoen van de eigen identiteit ○○

Onrechtmatig handelen met identiteit als middel ●○○○○

Meldingen van identiteitsfraude

Verantwoording Enquête ○○○

Colofon

PRINTVERSIE

4.

4.3

IDENTITEITSFRAUDE

ONRECHTMATIG HANDELEN MET IDENTITEIT ALS MIDDEL

4.3.1 GECONSTATEERDE FRAUDE MET DOCUMENTEN

4.3.2 GECONSTATEERDE FRAUDE MET NL IDENTITEITS-DOCUMENTEN

4.3.3 OVERIGE IDENTITEITSFRAUDE IN HET PUBLIEKE DOMEIN

4.3.4 GECONSTATEERDE IDENTITEITSFRAUDE IN DE FINANCIËLE SECTOR

In de vorige paragraaf zijn cijfers gepresenteerd over documentonderzoek en documentfraude. In veel gevallen betreft het onderzoek naar en fraude met buitenlandse documenten. De tabel hieronder geeft cijfers over geconstateerde fraude met Nederlandse identiteitsdocumenten. Daarbij wordt onderscheid

gemaakt tussen geconstateerde fraude in Nederland en geconstateerde fraude in het buitenland (onze buurlanden). De cijfers over zaken met Nederlandse documenten in Nederland zaten ook al in de cijfers uit de tabellen in de vorige paragraaf en zijn nu slechts geïsoleerd weergegeven.

TABEL 29 - FRAUDE MET NEDERLANDSE DOCUMENTEN

		2012	2013
ZAKEN MET NL IDENTITEITS-DOCUMENTEN IN NEDERLAND ³⁴	Geconstateerde gevallen van fraude met originele documenten	78	104
	Geconstateerde gevallen met fraude met kopieën	233	231
ZAKEN MET NL IDENTITEITS-DOCUMENTEN IN HET BUITENLAND (BELGIË, DUITSLAND, VK)	Aantal zaken van European Document Fraud Analysis Network (Frontex)	122	97

³⁴ Deze cijfers zijn samengestelde cijfers uit de hierboven besproken cijfers, met dien verstande dat het hier alleen gaat om fraude met Nederlandse documenten.



1. INLEIDING

Aanleiding en doelstelling

Definities en concepten ○○○○

Werkwijze

Leeswijzer ○○

2. IDENTITEITSSTELSEL

De basis van het identiteitsstelsel ○○

Identificatiemiddelen ○○○○

Identificatiemiddelen in het private domein ○○

3. IDENTIFICATIE

Gebruik van identificatiemiddelen ○○

Wanneer identificeert men zich, en hoe? ○○

Vier specifieke vormen van identificatie ○○○○

4. IDENTITEITSFRAUDE

Wat is identiteitsfraude? ○○

Het anders voordoen van de eigen identiteit ○○

Onrechtmatig handelen met identiteit als middel ○○○○

Meldingen van identiteitsfraude

Verantwoording Enquête ○○○

Colofon

PRINTVERSIE

4.

4.3

IDENTITEITSFRAUDE

ONRECHTMATIG HANDELEN MET IDENTITEIT ALS MIDDEL

4.3.1 GECONSTATEERDE FRAUDE MET DOCUMENTEN

4.3.2 GECONSTATEERDE FRAUDE MET NL IDENTITEITS-DOCUMENTEN

4.3.3 OVERIGE IDENTITEITSFRAUDE IN HET PUBLIEKE DOMEIN

4.3.4 GECONSTATEERDE IDENTITEITSFRAUDE IN DE FINANCIËLE SECTOR

Bovenstaande cijfers geven een beeld van de door de bevroagde instanties geconstateerde fraude met identiteitsdocumenten. Daarmee ontstaat geen volledig beeld van de aard en omvang van identiteitsfraude in het publieke domein.

Tijdens interviews wordt aangegeven dat look-a-like fraude een veelvoorkomende vorm van identiteitsfraude is. Deze vorm komt niet tot uitdrukking in de cijfers hierboven, omdat er in die gevallen geen sprake is van een vals of vervalst document; het document zelf is authentiek, maar hoort niet bij de persoon die hem gebruikt. In de strafrechtsketen en de vreemdelingenketen worden vingerafdrukken gecontroleerd om look-a-like fraude te voorkomen.

Daarnaast ontstaan met de digitalisering van de dienstverlening van de overheid kwetsbaarheden voor identiteitsfraude langs digitale weg. Over de omvang van digitale identiteitsfraude zijn op dit moment nog onvoldoende gegevens beschikbaar



1. INLEIDING

Aanleiding en doelstelling

Definities en concepten ○○○○

Werkwijze

Leeswijzer ○○

2. IDENTITEITSSTELSEL

De basis van het identiteitsstelsel ○○

Identificatiemiddelen ○○○○

Identificatiemiddelen in het private domein ○○

3. IDENTIFICATIE

Gebruik van identificatiemiddelen ○○

Wanneer identificeert men zich, en hoe? ○○

Vier specifieke vormen van identificatie ○○○○

4. IDENTITEITSFRAUDE

Wat is identiteitsfraude? ○○

Het anders voordoen van de eigen identiteit ○○

Onrechtmatig handelen met identiteit als middel ○○○○

Meldingen van identiteitsfraude

Verantwoording Enquête ○○○

Colofon

PRINTVERSIE

4.

4.3

IDENTITEITSFRAUDE

ONRECHTMATIG HANDELEN MET IDENTITEIT ALS MIDDEL

4.3.1 GECONSTATEERDE FRAUDE MET DOCUMENTEN

4.3.2 GECONSTATEERDE FRAUDE MET NL IDENTITEITS-DOCUMENTEN

4.3.3 OVERIGE IDENTITEITSFRAUDE IN HET PUBLIEKE DOMEIN

4.3.4 GECONSTATEERDE IDENTITEITSFRAUDE IN DE FINANCIËLE SECTOR

Sinds twee jaar wordt in de criminaliteitsstatistieken van het CBS het delict 'identiteitsfraude' onderscheiden. Het wordt daar toegespitst op online fraude: "Zonder toestemming via internet gebruik maken van iemands persoonlijke gegevens voor financieel gewin, bijv. voor het opnemen of overmaken van geld, het afsluiten van leningen of het opvragen van officiële documenten." Het

gaat dus met name om fraude in de financiële sector, waarbij private identificatiemiddelen (bankpassen, creditcards, gebruikersgegevens) worden misbruikt om oneigenlijke toegang te krijgen. De gegevens staan in de tabel hieronder. De tabel geeft ook een overzicht van het percentage slachtoffers dat de identiteitsfraude meldt bij instanties en bij welke instanties ze dat overwegend doen.

TABEL 30 - SLACHTOFFERS FINANCIËEL ECONOMISCHE ID-FRAUDE		TABEL 31 - MELDINGEN ID-FRAUDE	
PER 100 INWONERS		2012	2013
IDENTITEITS-FRAUDE	Skimming	1,1	0,8
	Phishing / pharming	0,5	0,5
	Totaal Identiteitsfraude	1.6	1.3
IDENTITEITS-FRAUDE IN RELATIE TOT CYBERCRIME	Hacking, ingebroken op computer	1,5	1,5
	Hacking, ingebroken op email account	3,9	3,5
	Hacking, ingebroken op website, profielsite	2,2	2,5
	Hacking, anders	3,3	2,7
PERCENTAGE SLACHTOFFERS DAT MELDING MAAKT VAN DE FRAUDE	Meldingen totaal (% van delicten dat gemeld is)	90%	89%
	- bij politie	17%	18%
	- bij bank	85%	83%
	- bij andere instantie	3,2%	3,3%

Bron: Criminaliteitsstatistiek, CBS



1. INLEIDING

Aanleiding en doelstelling

Definities en concepten ○○○○

Werkwijze

Leeswijzer ○○

2. IDENTITEITSSTELSEL

De basis van het identiteitsstelsel ○○

Identificatiemiddelen ○○○○

Identificatiemiddelen in het private domein ○○

3. IDENTIFICATIE

Gebruik van identificatiemiddelen ○○

Wanneer identificeert men zich, en hoe? ○○

Vier specifieke vormen van identificatie ○○○○
○○○

4. IDENTITEITSFRAUDE

Wat is identiteitsfraude? ○○

Het anders voordoen van de eigen identiteit ○○

Onrechtmatig handelen met identiteit als middel ○○○○●

Meldingen van identiteitsfraude

Verantwoording Enquête ○○○

Colofon

PRINTVERSIE

4. IDENTITEITSFRAUDE

4.3 ONRECHTMATIG HANDELEN MET IDENTITEIT ALS MIDDEL

4.3.1 GECONSTATEERDE FRAUDE MET DOCUMENTEN

4.3.2 GECONSTATEERDE FRAUDE MET NL IDENTITEITS-DOCUMENTEN

4.3.3 OVERIGE IDENTITEITSFRAUDE IN HET PUBLIEKE DOMEIN

4.3.4 GECONSTATEERDE IDENTITEITSFRAUDE IN DE FINANCIËLE SECTOR

Cijfers over financieel economische criminaliteit worden ook verzameld door de Nederlandse Vereniging van Banken. Net als uit de landelijke criminaliteitscijfers blijkt ook hier een afname. Er wordt minder geskimd en de NVB rapporteert tevens een afname van fraude met internetbankieren.

TABEL 30 - SLACHTOFFERS FINANCIËEL ECONOMISCHE IDFRAUDE		TABEL 31 - MELDINGEN ID-FRAUDE	
DOOR DE NVB		2012	2013
FRAUDE EN SCHADE	Aantal geskimde passen	51.200	11.000
	Schade van skimming	€ 28.900.000	€ 6.800.000
	Fraude met internetbankieren (geslaagde pogingen)	10.900	3.500
	Schade van fraude met internetbankieren	€ 34.800.000	€ 9.600.000
FRAUDEURS	Aantal records frauderegister (EVA)		Bijna 28.000
	Aantal records toegevoegd		Ruim 4.700
	Aantal raadplegingen		12.5 miljoen
	Aantal hits op register		Ruim 28.000

In de voorgaande tabellen valt op dat de gemelde identiteitsfraude vrijwel altijd wordt gepleegd met private identificatiemiddelen, zoals bankpassen, creditcards of gebruikersnamen en -codes. Een andere vorm van mogelijke identiteitsfraude in de financiële sector houdt verband met het gebruik van afgeleide identificatie, zoals

beschreven in paragraaf 3.3.3. Bij afgeleide identificatie ontstaan nieuwe mogelijkheden voor identiteitsfraude, waardoor fraudeurs rekeningen kunnen openen of leningen kunnen afsluiten op naam van iemand anders. Er zijn echter geen cijfers bekend over hoe vaak identiteitsfraude voorkomt bij afgeleide identificatie.



1. INLEIDING

Aanleiding en doelstelling

Definities en concepten ○○○○

Werkwijze

Leeswijzer ○○

2. IDENTITEITSSTELSEL

De basis van het identiteitsstelsel ○○

Identificatiemiddelen ○○○○

Identificatiemiddelen in het private domein ○○

3. IDENTIFICATIE

Gebruik van identificatiemiddelen ○○

Wanneer identificeert men zich, en hoe? ○○

Vier specifieke vormen van identificatie ○○○○

4. IDENTITEITSFRAUDE

Wat is identiteitsfraude? ○○

Het anders voordoen van de eigen identiteit ○○

Onrechtmatig handelen met identiteit als middel ○○○○

Meldingen van identiteitsfraude

Verantwoording Enquête ○○○

Colofon

PRINTVERSIE

4. IDENTITEITSFRAUDE

4.4 MELDINGEN VAN IDENTITEITSFRAUDE

Bij het Centraal Meldpunt Identiteitsfraude en -fouten (CMI) kunnen burgers terecht voor meldingen van identiteitsfraude of fouten in hun persoonsgegevens. Ook kunnen ze informatie hierover inwinnen en advies

en persoonlijke begeleiding krijgen wanneer zij slachtoffer zijn van identiteitsfraude of van een moeilijk herstelbare fout. In de tabel hieronder wordt het aantal ontvangen meldingen getoond.

TABEL 32 - MELDINGEN BIJ HET CENTRAAL MELDPUNT IDENTITEITSFRAUDE EN -FOUTEN

	2012	2013
Aantal ontvangen meldingen	291	617

De sterke stijging in het aantal meldingen hoeft niets te zeggen over een toename van identiteitsfraude; het kan ook een indicatie zijn van toenemende bekendheid van het CMI. Ongeveer één derde van de meldingen heeft te maken met identiteitsfraude die met behulp van kopietjes van identiteitsdocumenten is gepleegd. De prognose is dat in 2014 het aantal meldingen uitkomt op ongeveer 800.

Ook bij de Fraudehelpdesk komen meldingen van identiteitsfraude binnen. Dat betreft voornamelijk identiteitsfraude waarbij oplichters de identiteit van een bedrijf aannemen. Dit valt buiten het aandachtsveld van deze Monitor Identiteit. In 2014 hebben zich daarnaast tot 1 december 73 particuliere slachtoffers van identiteitsfraude gemeld. Verder kwamen bij de Fraudehelpdesk 13 meldingen binnen van gebruik van valse ID-documenten. Tot 1 december 2014 kreeg de Fraudehelpdesk 41.466 phishing-mails doorgestuurd (mails waarvan de URL op de zwarte lijst staat).



BIJLAGE 1. VERANTWOORDING ENQUÊTE

1. INLEIDING

Aanleiding en doelstelling

Definities en concepten ○○○○

Werkwijze

Leeswijzer ○○

2. IDENTITEITSSTELSEL

De basis van het identiteitsstelsel ○○

Identificatiemiddelen ○○○○

Identificatiemiddelen in het private domein ○○

3. IDENTIFICATIE

Gebruik van identificatiemiddelen ○○

Wanneer identificeert men zich, en hoe? ○○

Vier specifieke vormen van identificatie ○○○○
○○

4. IDENTITEITSFRAUDE

Wat is identiteitsfraude? ○○

Het anders voordoen van de eigen identiteit ○○

Onrechtmatig handelen met identiteit als middel ○○○○○○
○○○○○

Meldingen van identiteitsfraude

Verantwoording Enquête ●○○○

Colofon

PRINTVERSIE

POPULATIE	STEEKPROEF		HERWEGING
	MAN	VROUW	TOTAAL
Tussen de 16 en 20 jaar	396.500	381.800	778.300
20 tot 30 jaar	1.019.300	1.012.600	2.031.900
30 tot 40 jaar	999.600	1.001.600	2.001.200
40 tot 50 jaar	1.261.600	1.251.000	2.512.600
50 tot 60 jaar	1.147.300	1.143.100	2.290.400
60 jaar of ouder	1.742.800	1.982.200	3.725.000
TOTAAL	6.567.100	6.772.300	13.339.400

Voor de monitor identiteit is gekozen voor het ondervragen van personen van 16 jaar en ouder. Op basis van de Gouden Standaard³⁵ is de populatie in Nederland naar leeftijdscategorie en naar geslacht in 2014 als hierboven verdeeld.

³⁵ Speciaal voor marktonderzoekbureaus, maar ook voor onderzoeksafdelingen bij opdrachtgevers en toeleveranciers heeft de MOA in samenwerking met het Centraal Bureau voor de Statistiek (CBS) de Gouden Standaard ontwikkeld, een uniek ijkingsinstrument voor nationale en regionale steekproeven.



BIJLAGE 1. VERANTWOORDING ENQUÊTE

1. INLEIDING

Aanleiding en doelstelling

Definities en concepten ○○○○

Werkwijze

Leeswijzer ○○

2. IDENTITEITSSTELSEL

De basis van het identiteitsstelsel ○○

Identificatiemiddelen ○○○○

Identificatiemiddelen in het private domein ○○

3. IDENTIFICATIE

Gebruik van identificatiemiddelen ○○

Wanneer identificeert men zich, en hoe? ○○

Vier specifieke vormen van identificatie ○○○○
○○

4. IDENTITEITSFRAUDE

Wat is identiteitsfraude? ○○

Het anders voordoen van de eigen identiteit ○○

Onrechtmatig handelen met identiteit als middel ○○○○○○
○○○○○

Meldingen van identiteitsfraude

Verantwoording Enquête ○●○

Colofon

POPULATIE	STEEKPROEF		HERWEGING
	MAN	VROUW	TOTAAL
Tussen de 16 en 20 jaar	104	105	209
20 tot 30 jaar	104	103	207
30 tot 40 jaar	103	103	206
40 tot 50 jaar	102	105	207
50 tot 60 jaar	103	104	207
60 jaar en ouder	102	101	203
TOTAAL	618	621	1.239

Voor de monitor is een steekproef van personen samengesteld naar leeftijdscategorie en naar geslacht. Voor de dataverzameling is gebruik gemaakt van het online panel van PanelClix³⁶. De steekproef voor de monitor identiteit was als hierboven samengesteld.

³⁶ Op 10 maart 2009 heeft PanelClix als één van de eerste online panel leveranciers het kwaliteitskeurmerk ISO-26362 uitgereikt gekregen. Kwaliteit van de datacollectie staat daarin centraal. Zo worden beroepsrespondenten geïdentificeerd en panel leden met een inconsistent invulgedrag op inactief gezet. Tevens worden vragenlijsten vooraf gecontroleerd en achteraf geëvalueerd door respondenten. Oorzaken en percentages van drop-outs en rapportcijfers van webenquêtes worden teruggekoppeld naar de marktonderzoekbureaus en de onderzoekers.

PRINTVERSIE



PER HOOFDSTUK

STELSEL IN KAART

IDFRAUDE IN KAART

TABELOVERZICHT

BIJLAGE 1. VERANTWOORDING ENQUÊTE

1. INLEIDING

Aanleiding en doelstelling

Definities en concepten ○○○○

Werkwijze

Leeswijzer ○○

2. IDENTITEITSSTELSEL

De basis van het identiteitsstelsel ○○

Identificatiemiddelen ○○○○

Identificatiemiddelen in het private domein ○○

3. IDENTIFICATIE

Gebruik van identificatiemiddelen ○○

Wanneer identificeert men zich, en hoe? ○○

Vier specifieke vormen van identificatie ○○○○
○○

4. IDENTITEITSFRAUDE

Wat is identiteitsfraude? ○○

Het anders voordoen van de eigen identiteit ○○

Onrechtmatig handelen met identiteit als middel ○○○○○○
○○○○○

Meldingen van identiteitsfraude

Verantwoording Enquête ○○●

Colofon

POPULATIE	STEEKPROEF	
	MAN	VROUW
Tussen de 16 en 20 jaar	0,35	0,34
20 tot 30 jaar	0,91	0,91
30 tot 40 jaar	0,90	0,90
40 tot 50 jaar	1,15	1,11
50 tot 60 jaar	1,03	1,02
60 jaar en ouder	1,59	1,82

De steekproef is voor de analyse herwogen naar de populatie aantallen. Bovenstaand zijn de gebruikte herwegingscoëfficiënten per leeftijdscategorie en geslacht opgenomen.

PER HOOFDSTUK

STELSEL IN KAART

IDFRAUDE IN KAART

TABELOVERZICHT

PRINTVERSIE



1. INLEIDING	
Aanleiding en doelstelling	
Definities en concepten	○○○○
Werkwijze	
Leeswijzer	○○

2. IDENTITEITSSTELSEL	
De basis van het identiteitsstelsel	○○
Identificatiemiddelen	○○○○
Identificatiemiddelen in het private domein	○○

3. IDENTIFICATIE	
Gebruik van identificatiemiddelen	○○
Wanneer identificeert men zich, en hoe?	○○
Vier specifieke vormen van identificatie	○○○○ ○○

4. IDENTITEITSFRAUDE	
Wat is identiteitsfraude?	○○
Het anders voordoen van de eigen identiteit	○○
Onrechtmatig handelen met identiteit als middel	○○○○○ ○○○○
Meldingen van identiteitsfraude	

Verantwoording Enquête	○○○
Colofon	

COLOFON

Auteurs: Auke Witkamp, Guido Brummelkamp,
Martin Belder en Hans Donkers
Grafisch ontwerp: Dayna Casey

Dit onderzoek is uitgevoerd in opdracht van het Ministerie van Binnenlandse Zaken en Koninkrijksrelaties. De verantwoordelijkheid voor de inhoud van het onderzoek berust bij Panteia. De inhoud vormt niet per definitie een weergave van het standpunt van de Minister van Binnenlandse Zaken en Koninkrijksrelaties. Panteia aanvaardt geen aansprakelijkheid voor drukfouten en/of andere onvolkomenheden.



IDENTITEITSSTELSEL IN KAART



IDENTITEITSSTELSEL IN KAART

PER HOOFDSTUK
 STELSEL IN KAART
 IDFRAUDE IN KAART
 TABELOVERZICHT

UITGIFTE IDENTIFICATIE MIDDELEN GEBRUIK

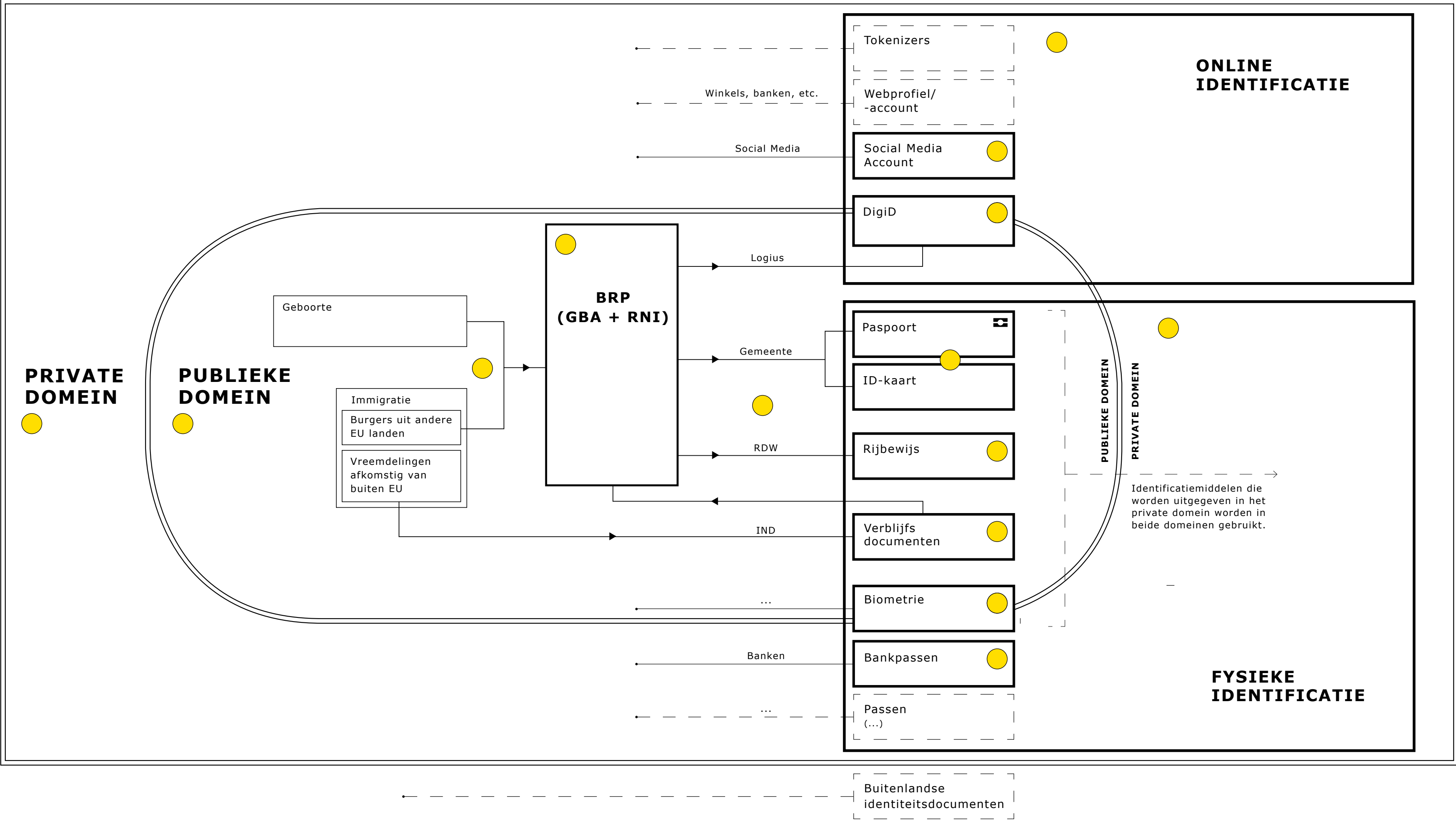

Identificatiemiddelen die worden uitgegeven in het private domein worden in beide domeinen gebruikt.



IDENTITEITSSTELSEL IN KAART

PER HOOFDSTUK

STELSEL IN KAART

IDFRAUDE IN KAART

TABELOVERZICHT

UITGIFTE

IDENTIFICATIE
MIDDELEN

GEBRUIK

In het publieke domein verhoudt de burger zich met de overheid. Dit gebeurt in situaties waarin wij ons recht uitoefenen, bijvoorbeeld ons stemrecht, ons eventuele recht op een uitkering of toeslag of op het moment dat wij een subsidie aanvragen of bijvoorbeeld aangifte doen bij de politie. Het omvat ook ons recht ons te bewegen en bijvoorbeeld het land te verlaten en weer in te komen. Naast rechten staan ook plichten, zoals het betalen van belasting. Bij beide is een betrouwbare identiteit

belangrijk. In het publieke domein worden daarom identificatiemiddelen uitgegeven waarmee op betrouwbare wijze de identiteit van burgers kan worden vastgesteld.

**PRIVATE
DOMEIN**

**PUBLIEKE
DOMEIN**

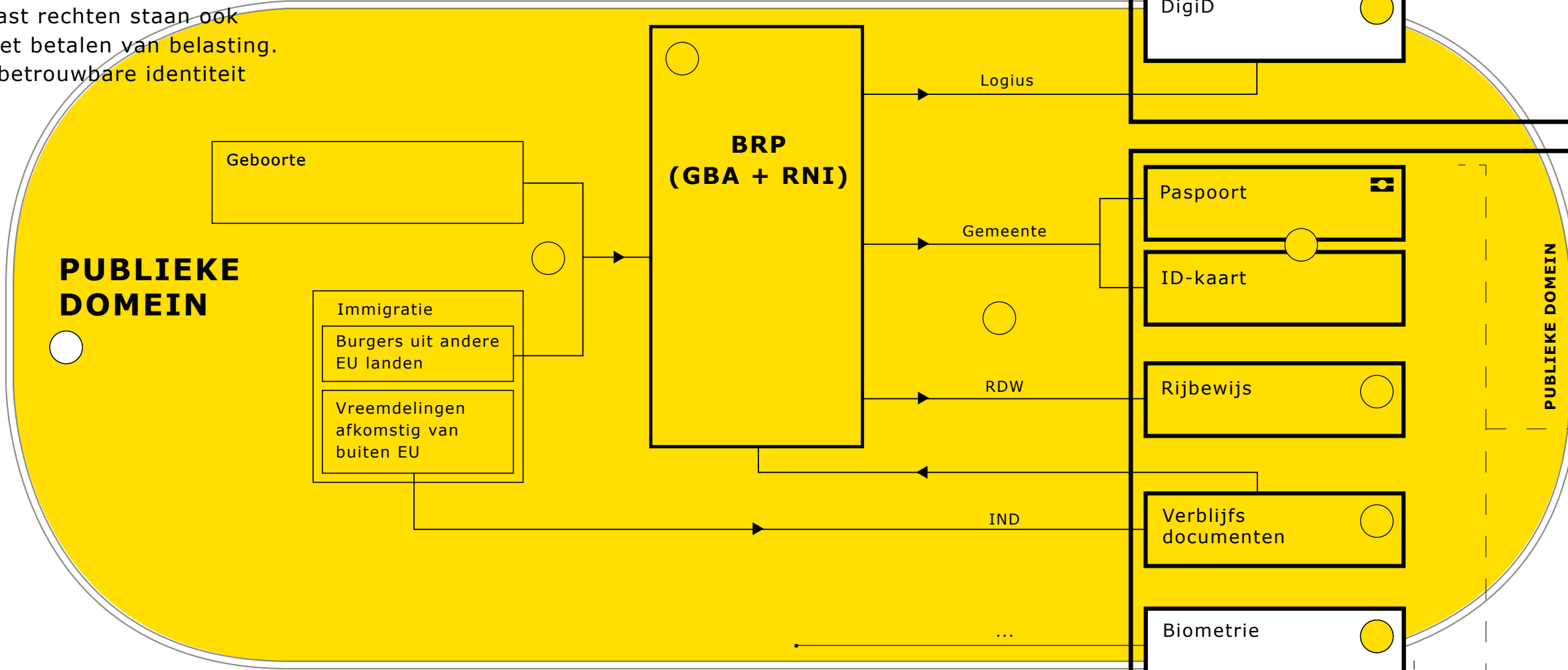

**ONLINE
IDENTIFICATIE**

PUBLIEKE DOMEIN

PRIVATE DOMEIN

Identificatiemiddelen die worden uitgegeven in het private domein worden in beide domeinen gebruikt.

**FYSIEKE
IDENTIFICATIE**

PRINTVERSIE

● KLIK VOOR MEER INFORMATIE



IDENTITEITSSTELSEL IN KAART

PER HOOFDSTUK

STELSEL IN KAART

IDFRAUDE IN KAART

TABELOVERZICHT

UITGIFTE

IDENTIFICATIE
MIDDELEN

GEBRUIK

In het private domein verhoudt de burger zich met andere burgers of met bedrijven of instellingen. In het private domein worden ook identificatiemiddelen uitgegeven, die in de regel uitsluitend worden gebruikt voor identificatie bij private partijen. Voorbeelden zijn bankpassen, OV-chipkaarten, of social

media accounts. Identificatiemiddelen die in het publieke domein worden uitgegeven, zoals paspoorten en rijbewijzen, worden ook in het private domein gebruikt ter identificatie. Andersom komt het zelden voor.

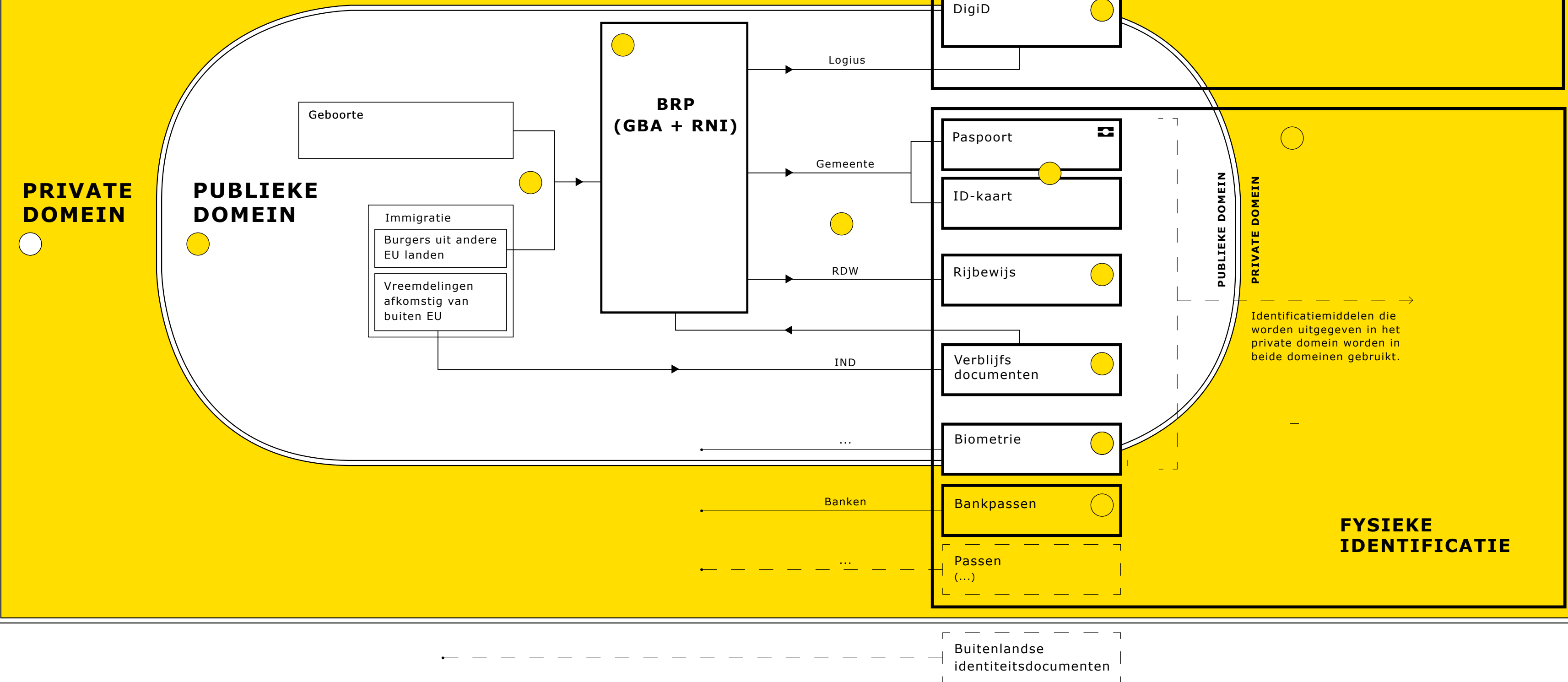

PRINTVERSIE

● KLIK VOOR MEER INFORMATIE



IDENTITEITSSTELSEL IN KAART

PER HOOFDSTUK
STELSEL IN KAART
IDFRAUDE IN KAART
TABELOVERZICHT

UITGIFTE IDENTIFICATIE MIDDELEN GEBRUIK

Opname als ingezetene in de BRP gebeurt op hoofdlijn via twee routes: bij geboorte of bij immigratie.

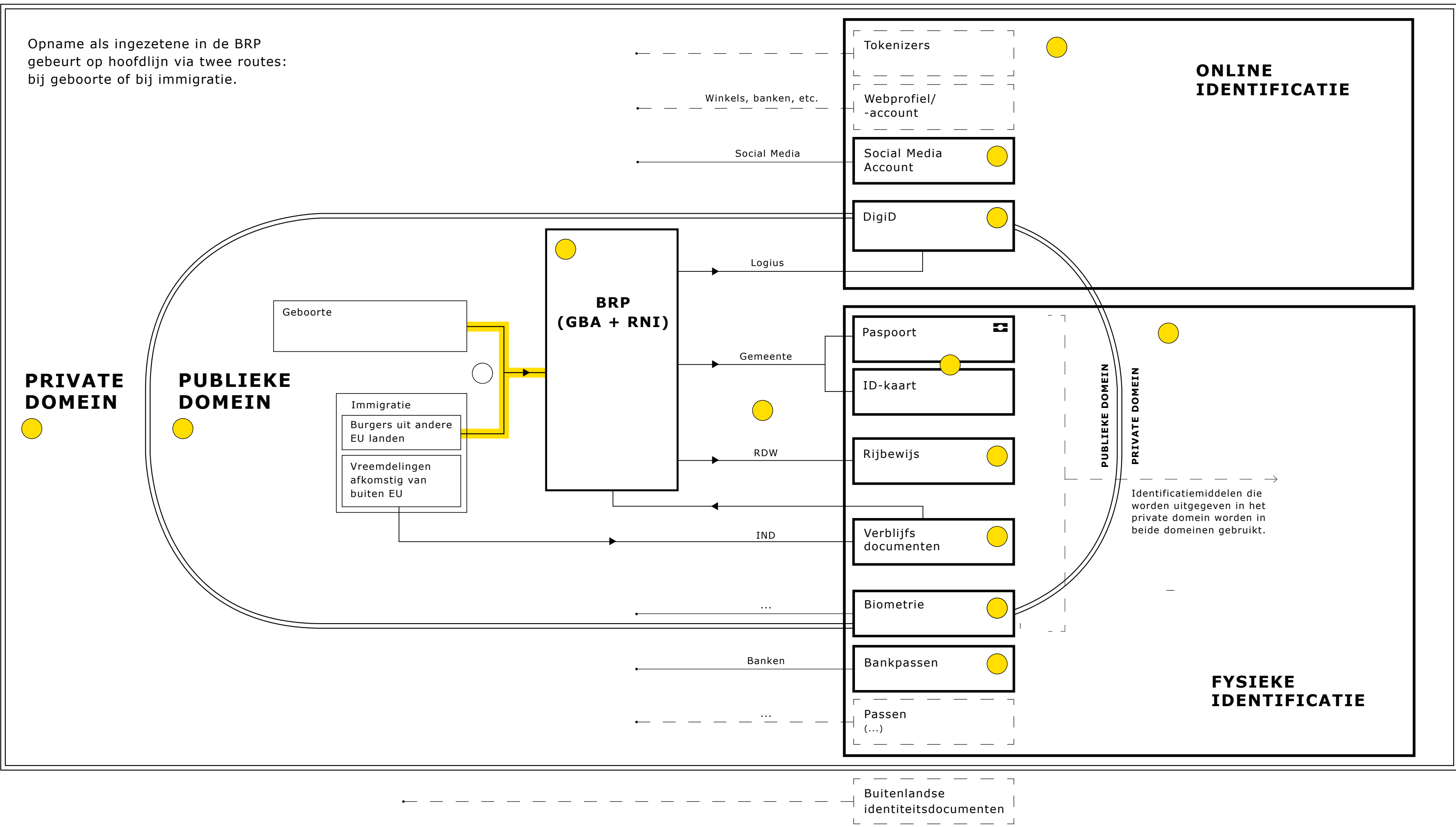

PRINTVERSIE

● KLIK VOOR MEER INFORMATIE



IDENTITEITSSTELSEL IN KAART

PER HOOFDSTUK

STELSEL IN KAART

IDFRAUDE IN KAART

TABELOVERZICHT

Een belangrijke basis van ons publieke identiteitsstelsel is de Basisregistratie Personen (BRP). Tegenwoordig bestaat deze uit twee componenten: de Gemeentelijke Basisadministratie (GBA) en het Register Niet-Ingezetenen (RNI).

TABEL 2

TABEL 3

UITGIFTE

IDENTIFICATIE
MIDDELEN

GEBRUIK

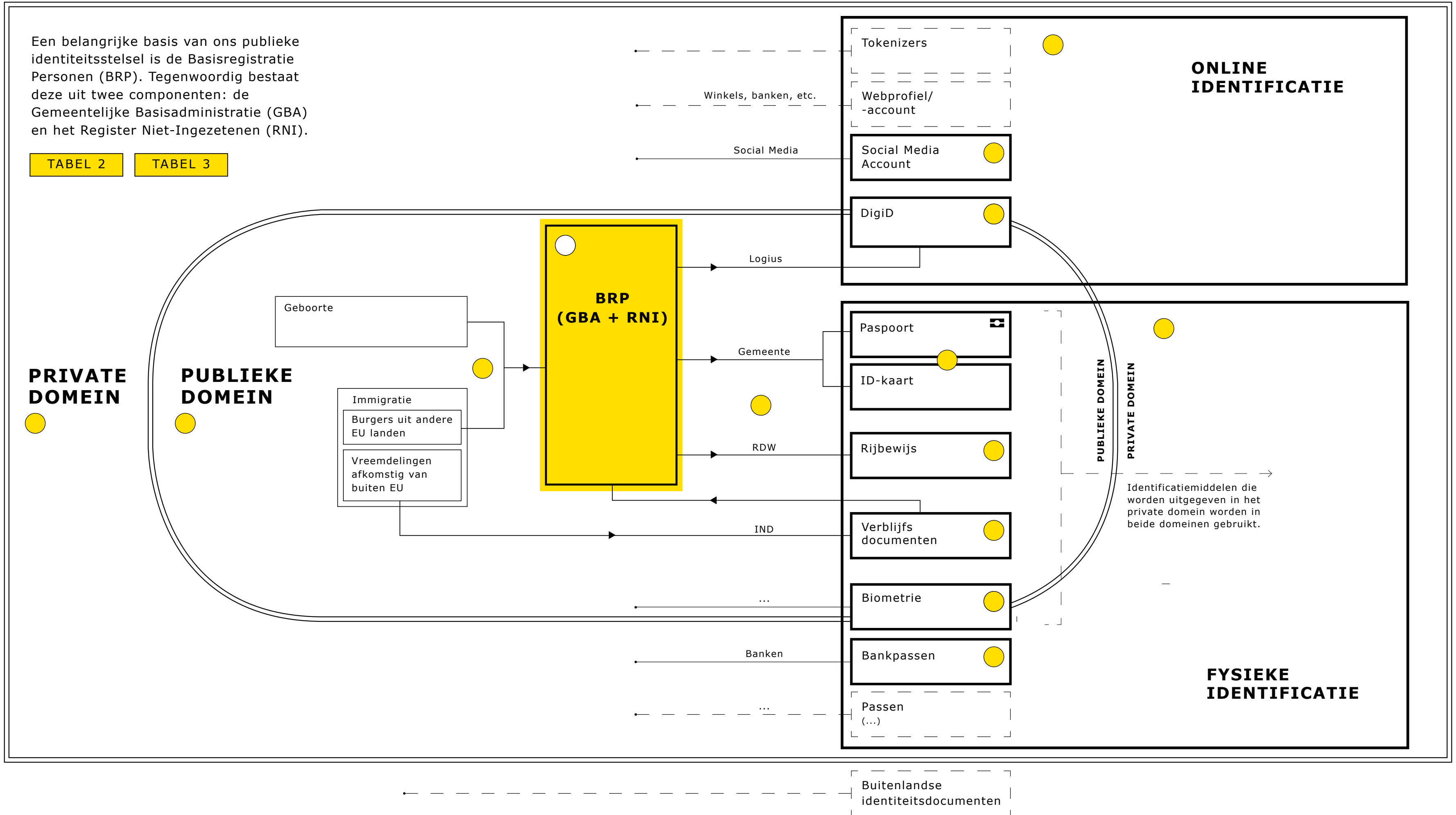

PRINTVERSIE

● KLIK VOOR MEER INFORMATIE



IDENTITEITSSTELSEL IN KAART

PER HOOFDSTUK

STELSEL IN KAART

IDFRAUDE IN KAART

TABELOVERZICHT

UITGIFTE

IDENTIFICATIE
MIDDELEN

GEBRUIK

Bij het verstrekken van een paspoort, identiteitskaart en rijbewijs en een DigiD wordt veelal gebruik gemaakt van de gegevens van de betrokkene zoals die in de BRP staan. Bovendien is opname in de GBA een vereiste voor het krijgen van een Nederlands rijbewijs. Een vierde type identificatiemiddel is het verblijfsdocument (W-document, verblijfsvergunning of geprivilegieerdendocument).

In dit geval ligt de relatie andersom: migranten van buiten de EU dienen over een dergelijk document te beschikken voordat ze ingeschreven kunnen worden als ingezetene in de BRP.

Deze identificatiemiddelen worden door verschillende instanties uitgegeven: gemeenten (paspoort, ID kaart en rijbewijs, in het laatste geval namens de RDW), IND (verblijfsdocument) en Logius (DigiD).

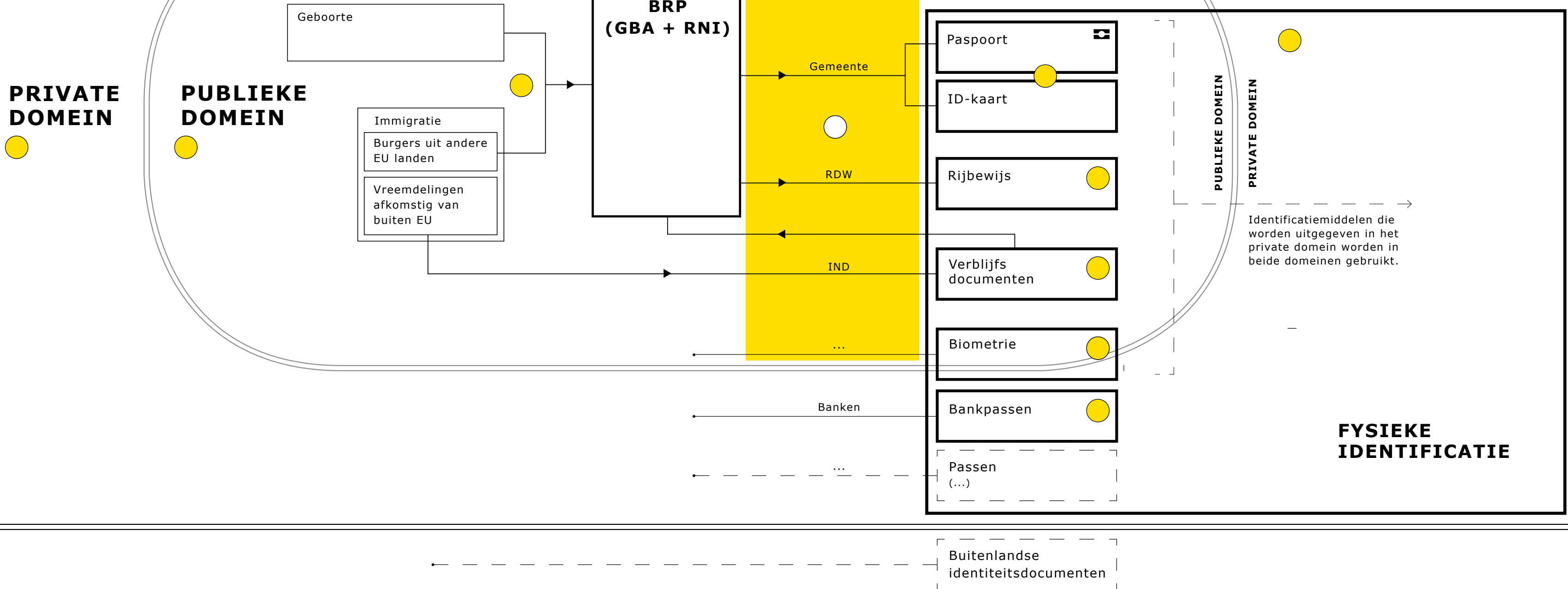

IDENTITEITSSTELSEL IN KAART

PER HOOFDSTUK

STELSEL IN KAART

IDFRAUDE IN KAART

TABELOVERZICHT

UITGIFTE

IDENTIFICATIE
MIDDELEN

GEBRUIK

In het private domein zijn er veel ontwikkelingen met betrekking tot online identificatie. Eén van die ontwikkelingen is de opkomst van sociale media als platform voor de digitale identiteit van gebruikers: mensen gebruiken social media om zich te identificeren bij andere apps of websites.

Identiteit speelt in het domein van de sociale media een andere rol dan in andere domeinen. Het is meer fluïde van aard. Mensen kunnen verschillende "identiteiten" naast elkaar bezitten en deze "identiteiten"

komen niet noodzakelijkerwijs overeen met de echte persoon: mensen kunnen zich bijvoorbeeld onder een alias of fantasienaam aanmelden.

TABEL 9

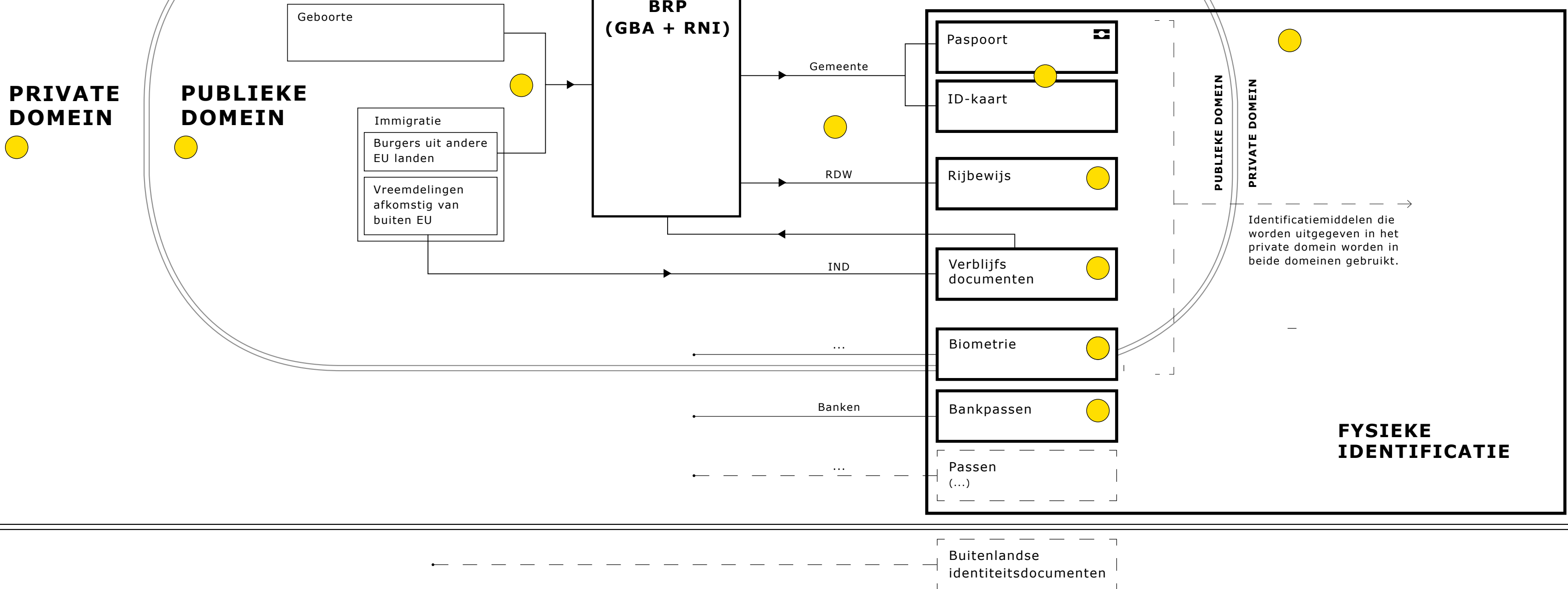

IDENTITEITSSTELSEL IN KAART

PER HOOFDSTUK

STELSEL IN KAART

IDFRAUDE IN KAART

TABELOVERZICHT

DigiD is het authenticatiesysteem van de overheid waarmee burgers toegang kunnen krijgen tot digitale diensten van overheden en organisaties met een publieke taak.

(DigiD kan gebruikt worden op websites van de overheid en van organisaties die gebruiker zijn van het BSN in de wet WAABB, voor zover deze organisaties het gebruik van DigiD ondersteunen.)

TABEL 7

UITGIFTE

IDENTIFICATIE
MIDDELEN

GEBRUIK

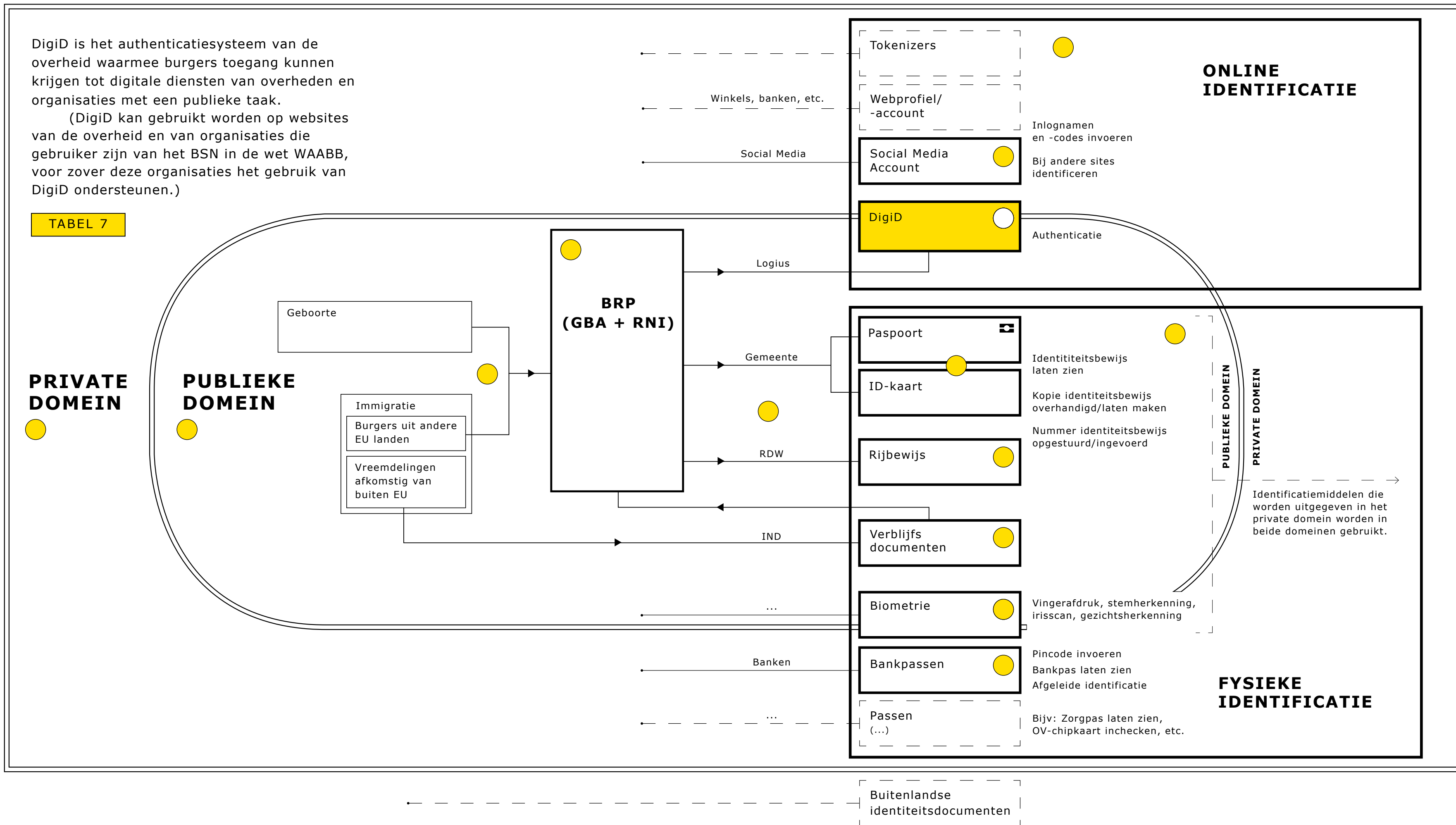

IDENTITEITSSTELSEL IN KAART

PER HOOFDSTUK

STELSEL IN KAART

IDFRAUDE IN KAART

TABELOVERZICHT

Met paspoorten en identiteitskaarten kunnen houders zich identificeren en reizen. Paspoort en identiteitskaart bevatten een aantal persoonsgegevens en, indien de houder is ingeschreven in de BRP, ook het BSN nummers. Paspoort die tegenwoordig worden uitgegeven bevatten bovendien vingerafdrukken in een chip die op het paspoort is aangebracht: het biometrisch paspoort.

TABEL 4

UITGIFTE

IDENTIFICATIE
MIDDELEN

GEBRUIK

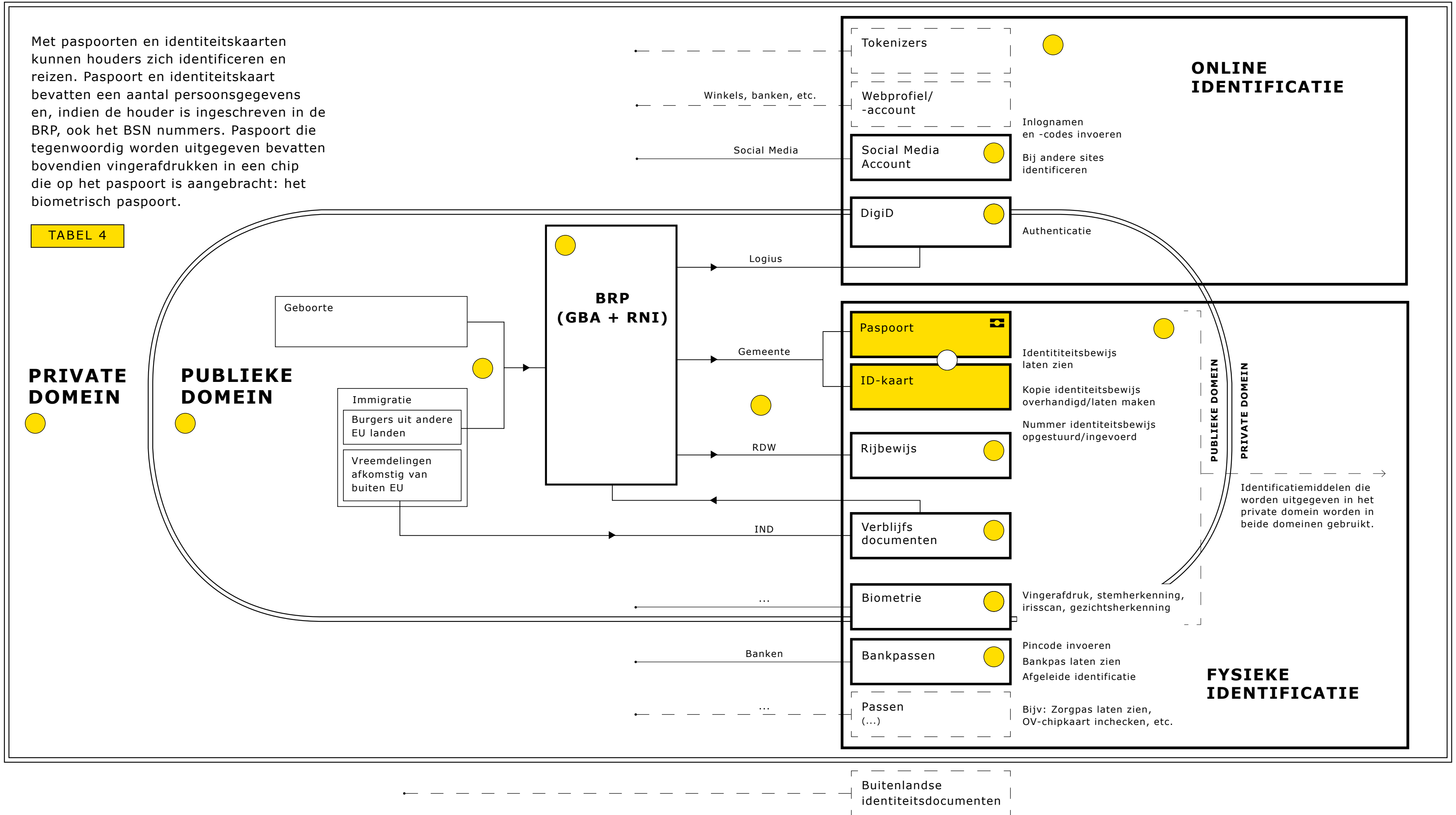

IDENTITEITSSTELSEL IN KAART

PER HOOFDSTUK

STELSEL IN KAART

IDFRAUDE IN KAART

TABELOVERZICHT

Rijbewijzen gelden behalve als bewijs van rijbevoegdheid ook als wettig identificatiemiddel, hoewel het niet in alle situaties als identiteitsbewijs is toegestaan. Een overzicht wanneer welk identiteitsbewijs mag worden gebruikt staat op www.rijksoverheid.nl.

TABEL 5

UITGIFTE

IDENTIFICATIE
MIDDELEN

GEBRUIK

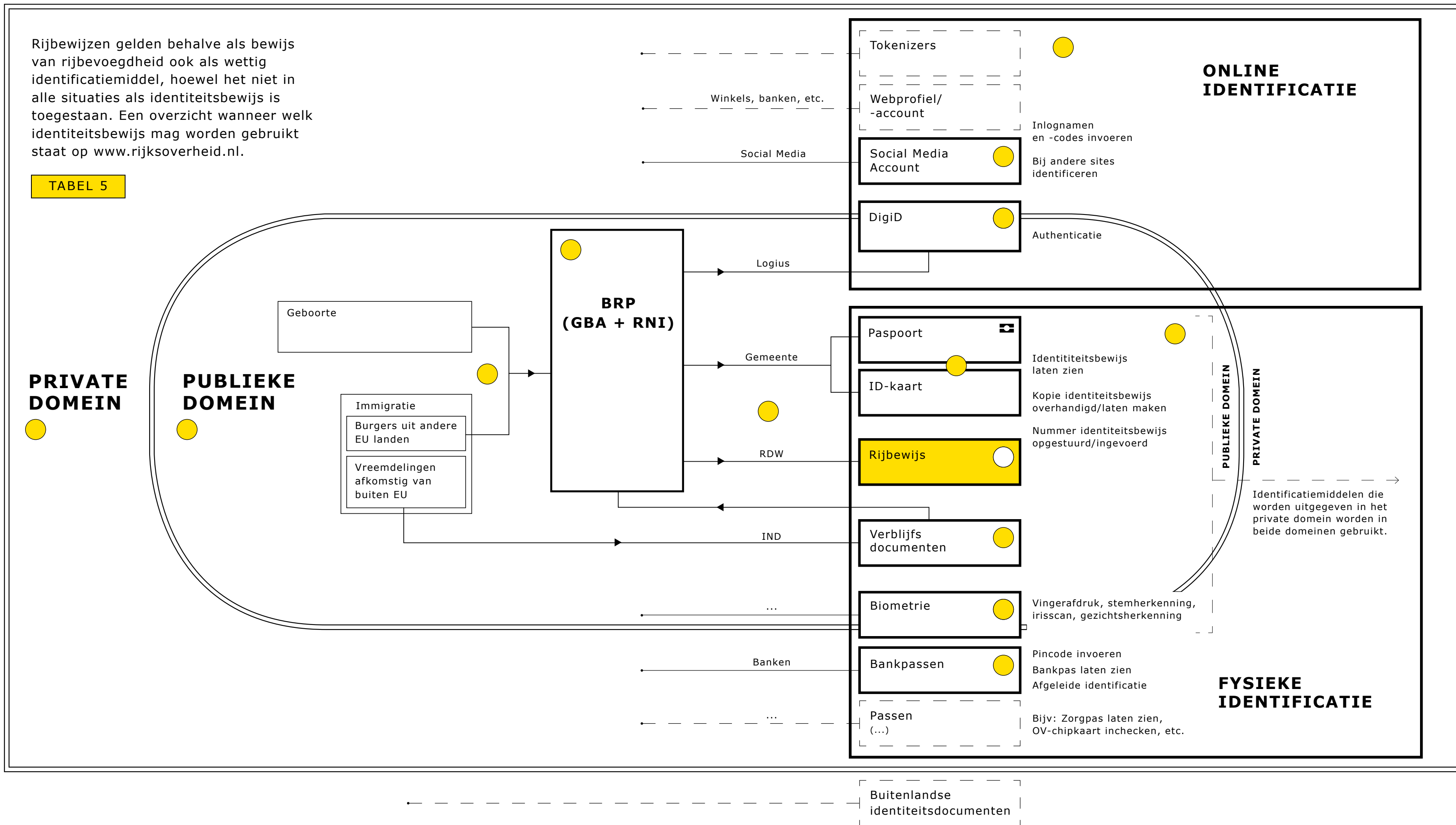

IDENTITEITSSTELSEL IN KAART

PER HOOFDSTUK

STELSEL IN KAART

IDFRAUDE IN KAART

TABELOVERZICHT

UITGIFTE

IDENTIFICATIE
MIDDELEN

GEBRUIK

Ook verblijfsdocumenten gelden als identificatiemiddelen. Er zijn drie vormen verblijfsdocumenten: W-documenten voor personen die in een asielprocedure zitten, verblijfsvergunningen en geprivilegieerdendocumenten.

TABEL 6

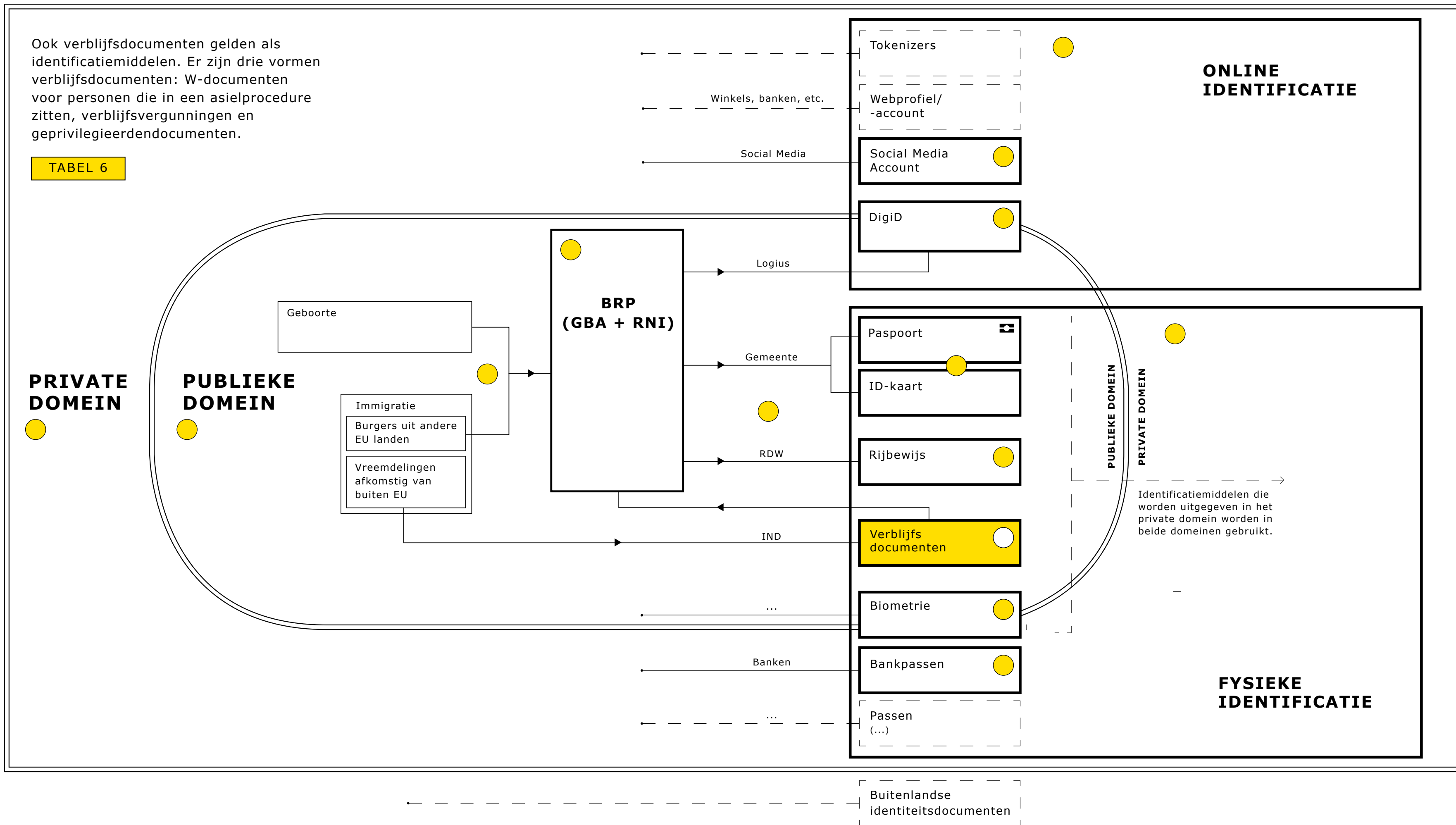

IDENTITEITSSTELSEL IN KAART

PER HOOFDSTUK

STELSEL IN KAART

IDFRAUDE IN KAART

TABELOVERZICHT

UITGIFTE

IDENTIFICATIE
MIDDELEN

GEBRUIK

Het gebruik van biometrie voor identiteitsvaststelling is in opkomst. In het publieke domein speelt biometrie op drie manieren een rol: voor opname van vingerafdrukken en gelaatskenmerken (foto) in het biometrische paspoort, voor identiteitsvaststelling in de strafrechtsketen en voor identiteitsvaststelling in de vreemdelingenketen. Daarnaast speelt het een rol bij automatische grenspassages op Schiphol – een samenwerkingsverband tussen de Marechaussee en Schiphol Groep.

In het private domein wordt biometrie ook op verschillende manieren gebruikt. In de tabellen wordt getoond hoeveel mensen aangeven gebruik te maken van biometrische identificatie, wat daar de voornaamste toepassingen van zijn, en hoeveel automatische grenspassages op Schiphol plaatsvinden.

TABEL 16 TABEL 17
TABEL 18

PRIVATE
DOMEIN

PUBLIEKE
DOMEIN

Geboorte

Immigratie
Burgers uit andere
EU landen
Vreemdelingen
afkomstig van
buiten EU

BRP
(GBA + RNI)

Winkels, banken, etc.

Social Media

Logius

Gemeente

RDW

IND

...

Banken

...

Tokenizers
Webprofiel/
-account

Social Media
Account

DigiD

Paspoort

ID-kaart

Rijbewijs

Verblijfs
documenten

Biometrie

Bankpassen

Passen
(...)

Buitenlandse
identiteitsdocumenten

Inlognamen
en -codes invoeren

Bij andere sites
identificeren

Authenticatie

Identiteitsbewijs
laten zien

Kopie identiteitsbewijs
overhandigd/laten maken

Nummer identiteitsbewijs
opgestuurd/ingevoerd

Vingerafdruk, stemherkenning,
irisscan, gezichtsherkenning

Pincode invoeren
Bankpas laten zien
Afgeleide identificatie

Bijv: Zorgpas laten zien,
OV-chipkaart inchecken, etc.

ONLINE
IDENTIFICATIE

PUBLIEKE DOMEIN
PRIVATE DOMEIN

FYSIEKE
IDENTIFICATIE

Identificatiemiddelen die
worden uitgegeven in het
private domein worden in
beide domeinen gebruikt.



IDENTITEITSSTELSEL IN KAART

PER HOOFDSTUK

STELSEL IN KAART

IDFRAUDE IN KAART

TABELOVERZICHT

De Wet ter voorkoming van witwassen en financieren van terrorisme (WWFT) verplicht financiële instellingen tot het vaststellen en vastleggen van de identiteit voordat transacties worden uitgevoerd: bij het eerste contact, maar ook bij een duurzame relatie en bij het verlenen van bepaalde incidentele transacties. Ze geven ook middelen uit die als identificatiemiddel kunnen worden gebruikt, zoals bankpassen. Het gebruik daarvan beperkt zich over het algemeen tot de sector zelf.

TABEL 8

UITGIFTE

IDENTIFICATIE
MIDDELEN

GEBRUIK

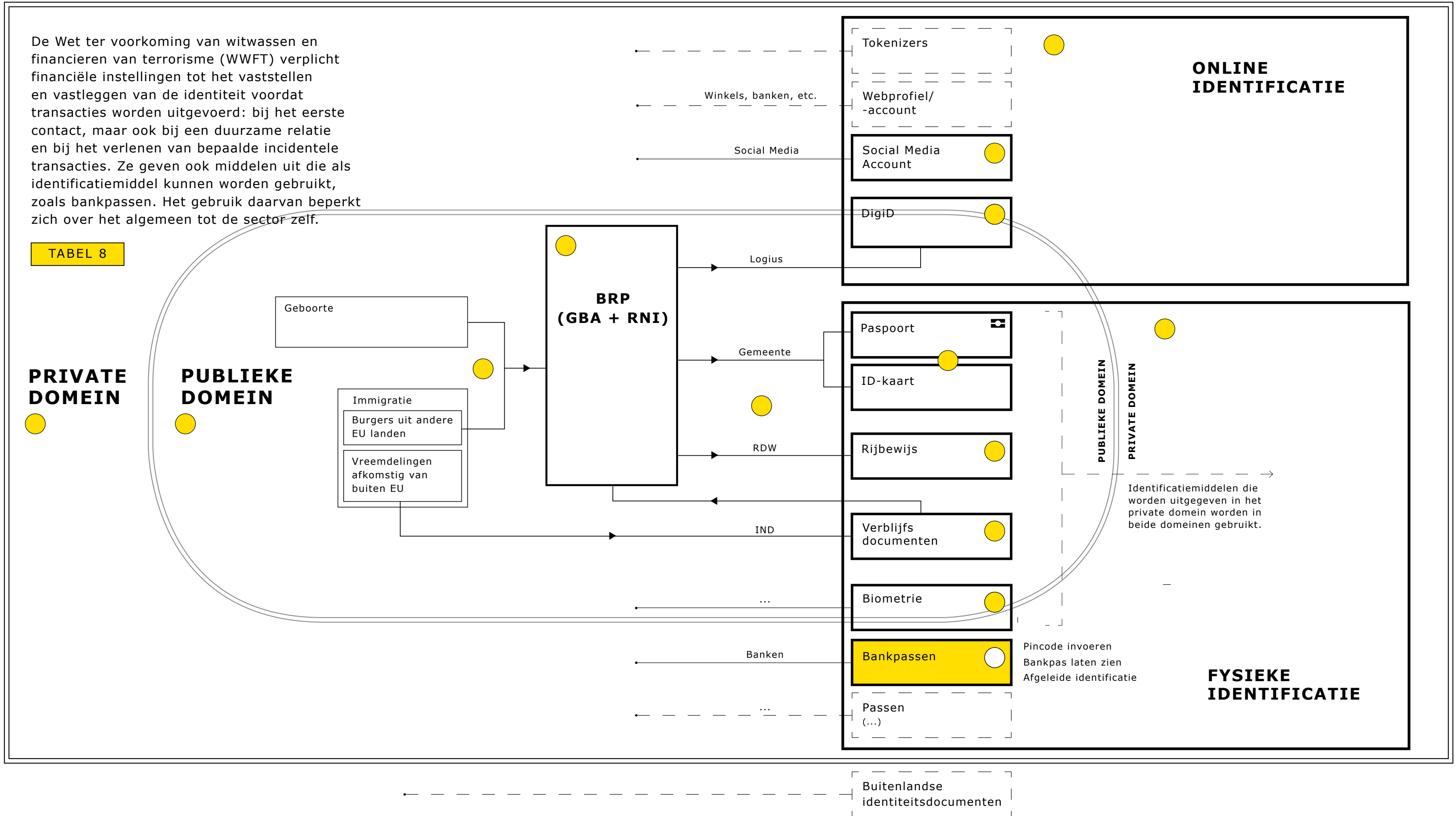

IDENTITEITSSTELSEL IN KAART

PER HOOFDSTUK

STELSEL IN KAART

IDFRAUDE IN KAART

TABELOVERZICHT

Afhankelijk van de activiteit waarvoor men zich wil identificeren kan men zich in het private domein op veel verschillende manieren identificeren.

Dat kan door gebruik te maken van een identiteitsdocument, maar in sommige gevallen bijvoorbeeld ook door daar een kopie of scan van te overhandigen, door gegevens te noemen of in te laten voeren, door online in te loggen of door biometrische eigenschappen te tonen.

In een enquête onder burgers is van een aantal activiteiten uitgevraagd hoe men zich doorgaans identificeert. Daarnaast is uitgevraagd hoeveel mensen sociale media accounts gebruiken om zich op andere sites of apps te identificeren.

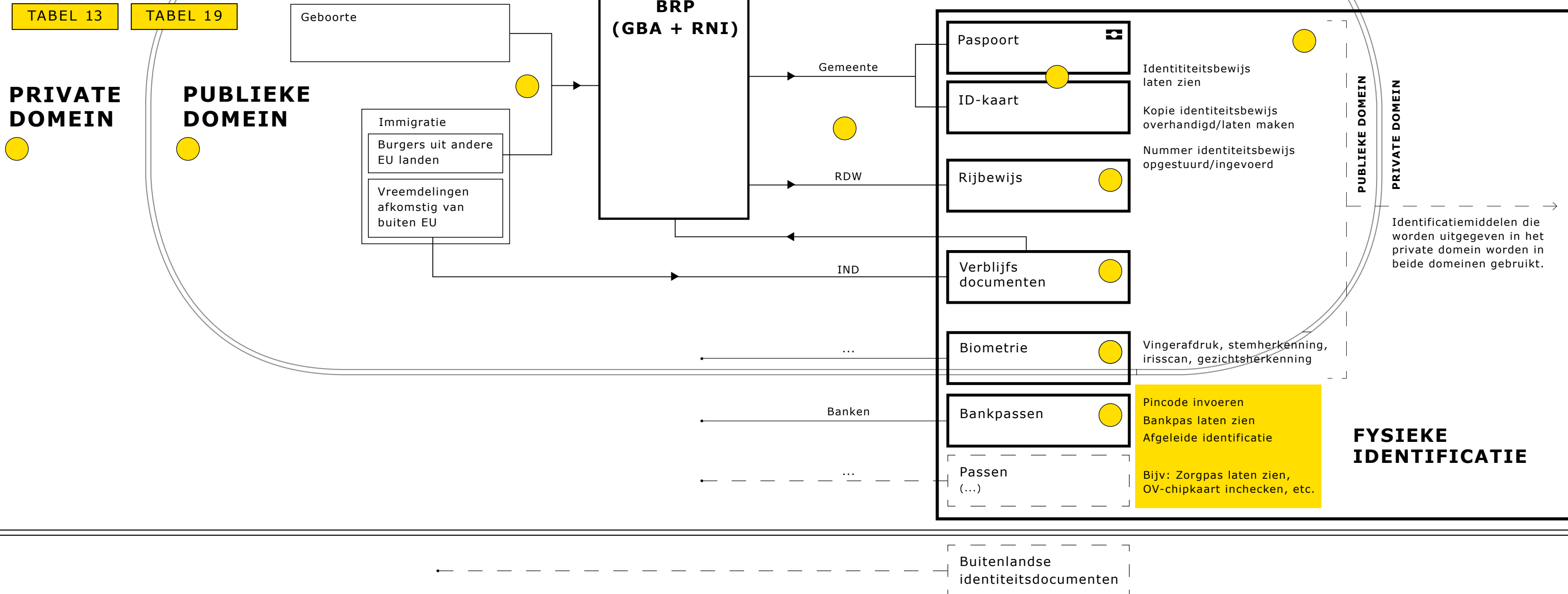

TABEL 13

TABEL 19

PRIVATE DOMEIN

PUBLIEKE DOMEIN

ONLINE IDENTIFICATIE

PUBLIEKE DOMEIN
PRIVATE DOMEIN

FYSIEKE IDENTIFICATIE



IDENTITEITSSTELSEL IN KAART

PER HOOFDSTUK

STELSEL IN KAART

IDFRAUDE IN KAART

TABELOVERZICHT

De identificatiemiddelen die in het publieke domein worden uitgegeven kunnen zowel in het publieke als in het private domein worden gebruikt. In een enquête onder burgers is gevraagd hoe vaak zij hun identiteitsdocumenten (paspoort, ID kaart, rijbewijs of verblijfs-document) of DigiD gebruiken. Ook is gevraagd hoe vaak men kopies of scans van deze identiteitsdocumenten gebruikt, en hoe vaak men op deze kopies of scans delen van de informatie onleesbaar maakt.

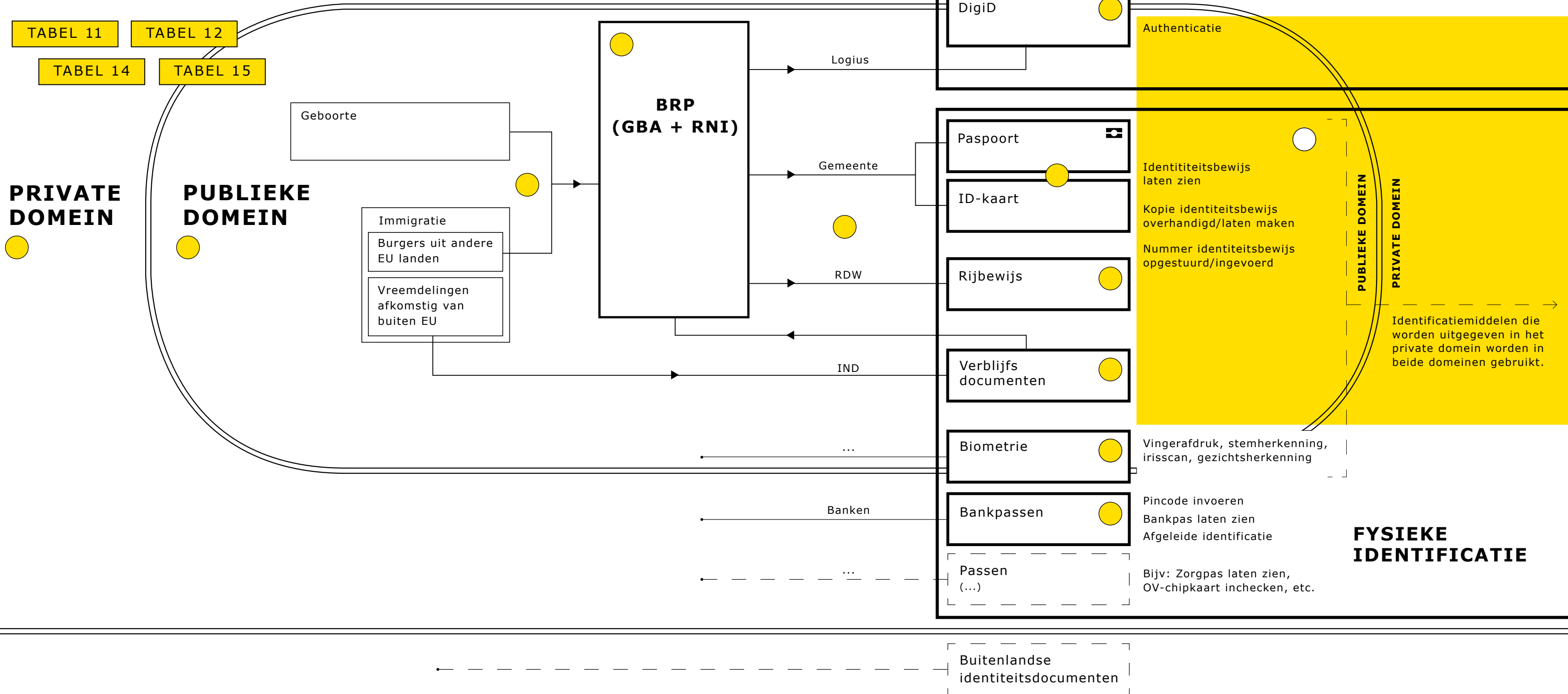

PER HOOFDSTUK

IDENTITEITSFRAUDE IN KAART

STELSEL IN KAART

IDFRAUDE IN KAART

TABELOVERZICHT

PRINTVERSIE



IDENTITEITSFRAUDE IN KAART

VOORBEELDEN VAN IDENTIFICATIEMIDDELEN BEHANDELD IN DIT RAPPORT M.B.T. IDENTITEITSFRAUDE

BRONNEN VAN GECONSTATEERDE IDENTITEITSFRAUDE

PER HOOFDSTUK
STELSEL IN KAART
IDFRAUDE IN KAART
TABELOVERZICHT

SLEUTELN AAN IDENTITEIT

1

- Het "creëren" van een (gedeeltelijk) fictieve identiteit
- Het "lenen" van een bestaande identiteit
- Het "stelen" van een identiteit

2

ONRECHTMATIG HANDELEN

IDENTITEIT WORDT GEBRUIKT ALS **MIDDEL**

- OM FYSIEK TOEGANG TE KRIJGEN TOT
- OM MIDDELEN OF DIENSTEN TE VERWERVEN
- OM UIT HET ZICHT TE BLIJVEN
- OM REPUTATIESCHADE AAN TE RICHTEN

PUBLIEKE DOMEIN

Paspoort
ID kaart
Rijbewijs
Brondocumenten

Grenscontrole Schiphol

Grenscontrole, overige landsgrenzen

Bureau Falsificaten, KMAR, Ter Apel

ID-Desks Marechaussee

RDW

IND

FINANCIËLE SECTOR

Bankpassen
Creditcards
Inlognamen en -codes.
Afgeleide indentificatie

CBS

NVB

PRIVATE DOMEIN

MELDINGEN SLACHTOFFERS



IDENTITEITSFRAUDE IN KAART

PER HOOFDSTUK

STELSEL IN KAART

IDFRAUDE IN KAART

TABELOVERZICHT

SLEUTELN AAN IDENTITEIT

1

- Het "creëren" van een (gedeeltelijk) fictieve identiteit
- Het "lenen" van een bestaande identiteit
- Het "stelen" van een identiteit

Identiteitsfraude bestaat uit twee componenten: (1) het anders voordoen van de eigen identiteit (2) teneinde iets onrechtmatig te doen.

Dat er sprake is van twee componenten betekent dat er bij identiteitsfraude ook twee slachtoffers kunnen zijn: degene wiens identiteit wordt gebruikt, en degene die daarmee wordt benadeeld. Er is echter niet noodzakelijkerwijs sprake van twee slachtoffers. Om dat scherp te krijgen is het zinnig om onderscheid te maken tussen drie vormen van het "sleutelen" aan de eigen identiteit: men kan een (gedeeltelijk) fictieve identiteit creëren, een identiteit "lenen" (met toestemming van degene wiens identiteit wordt gebruikt), of een identiteit "stelen" (zonder toestemming van degene wiens identiteit wordt gebruikt).

In het sleutelen aan de eigen identiteit staan identificatiemiddelen centraal: men moet zich op bepaalde wijze identificeren en doet de eigen identiteit daarbij anders voor. Het is zinnig onderscheid te maken tussen identificatiemiddelen die in het publieke domein worden uitgegeven en middelen die in het private domein worden uitgegeven.

2

ONRECHTMATIG HANDELEN

IDENTITEIT WORDT GEBRUIKT ALS **MIDDEL**

OM FYSIEK TOEGANG TE KRIJGEN TOT

OM MIDDELEN OF DIENSTEN TE VERWERVEN

OM UIT HET ZICHT TE BLIJVEN

OM REPUTATIESCHADE AAN TE RICHTEN

VOORBEELDEN VAN IDENTIFICATIEMIDDELEN BEHANDELD IN DIT RAPPORT M.B.T. IDENTITEITSFRAUDE

BRONNEN VAN GECONSTATEERDE IDENTITEITSFRAUDE

PUBLIEKE DOMEIN

Paspoort
ID kaart
Rijbewijs
Brondocumenten

Grenscontrole Schiphol

Grenscontrole, overige landsgrenzen

Bureau Falsificaten, KMAR, Ter Apel

ID-Desks Marechaussee

RDW

IND

FINANCIËLE SECTOR

Bankpassen
Creditcards
Inlognamen en -codes.
Afgeleide indentificatie

CBS

NVB

PRIVATE DOMEIN

MELDINGEN SLACHTOFFERS



IDENTITEITSFRAUDE IN KAART

PER HOOFDSTUK

STELSEL IN KAART

IDFRAUDE IN KAART

TABELOVERZICHT

BRONNEN VAN GECONSTATEERDE IDENTITEITSFRAUDE

VOORBEELDEN VAN IDENTIFICATIEMIDDELEN BEHANDELD IN DIT RAPPORT M.B.T. IDENTITEITSFRAUDE

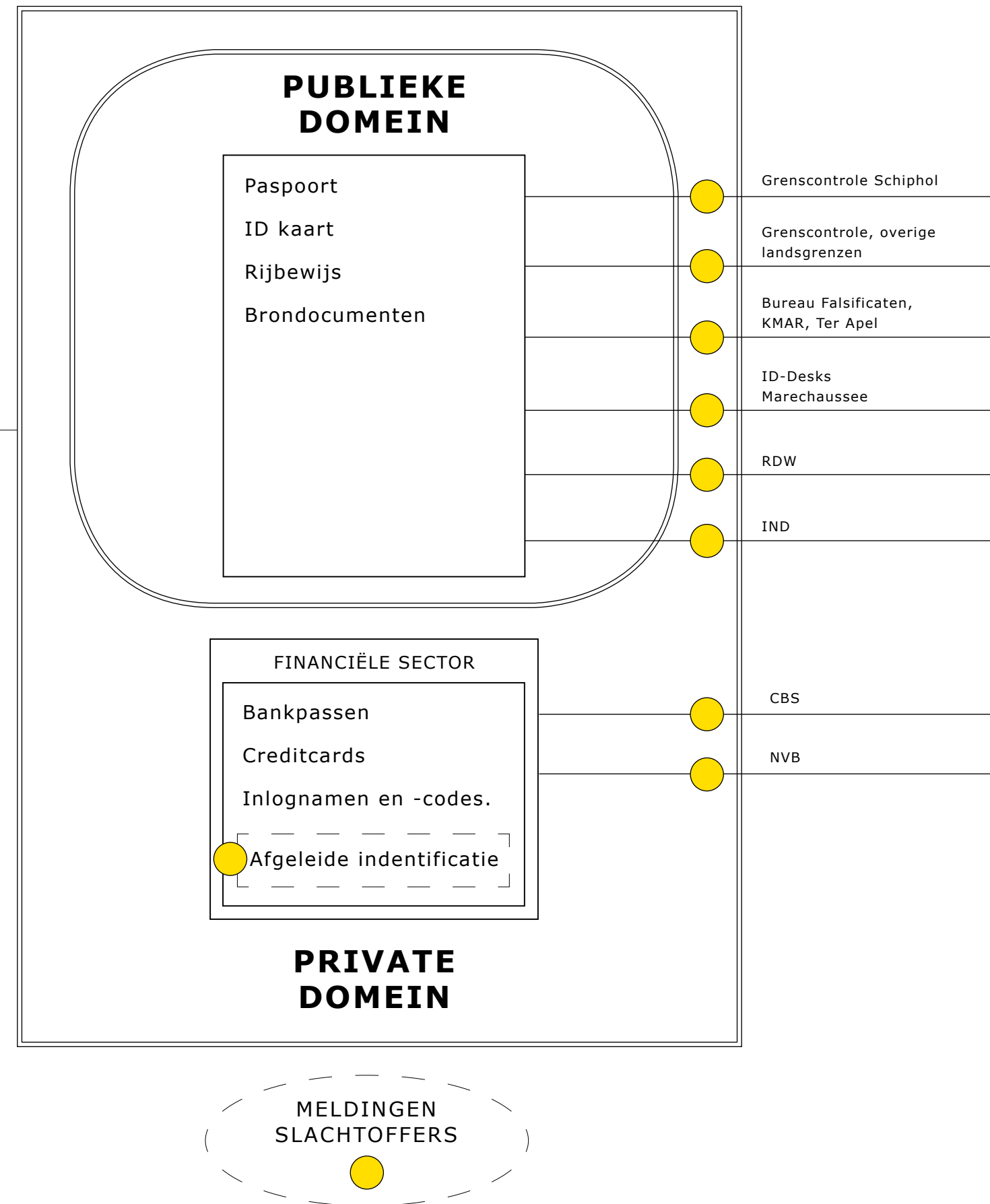
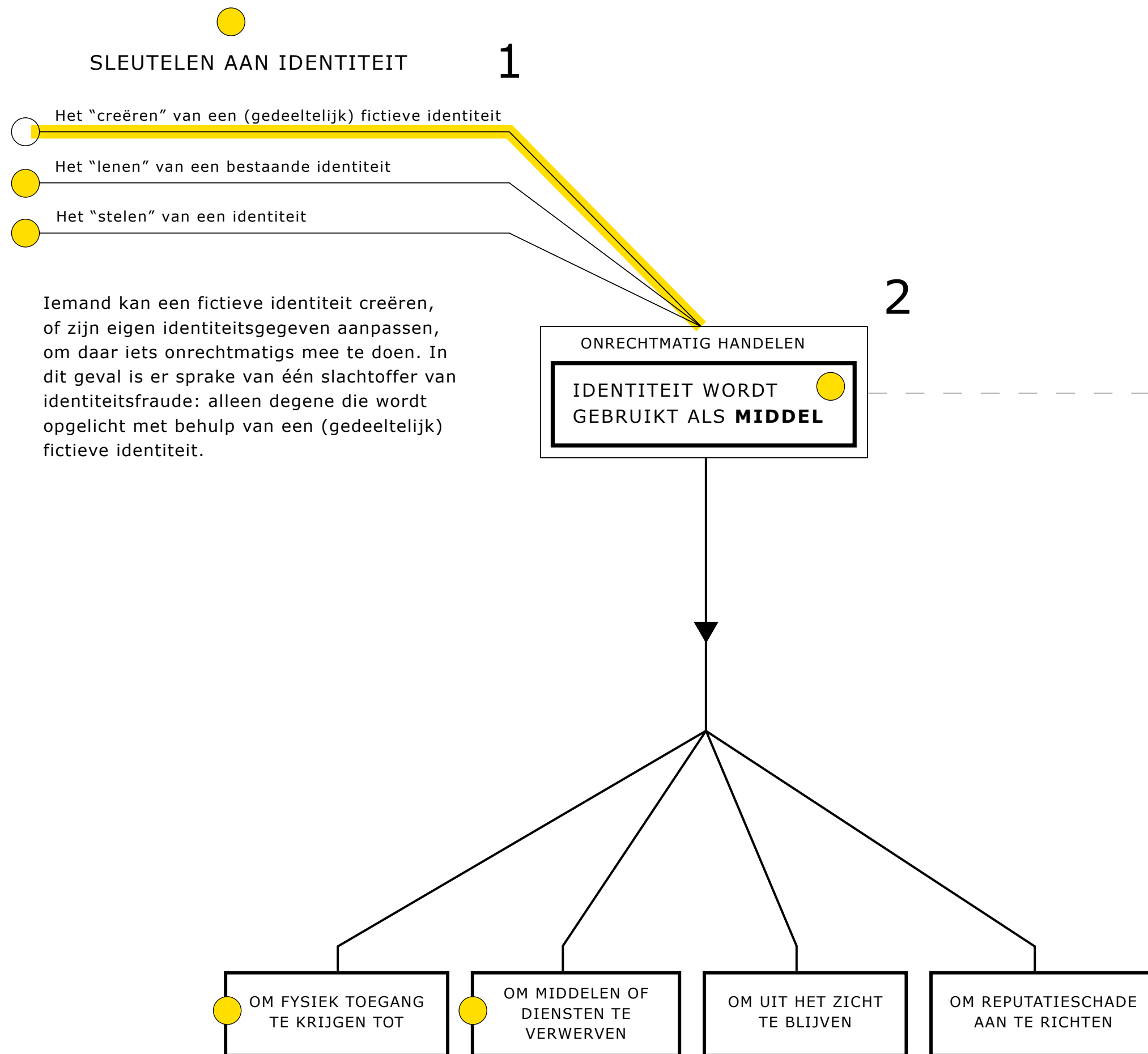

IDENTITEITSFRAUDE IN KAART

PER HOOFDSTUK

STELSEL IN KAART

IDFRAUDE IN KAART

TABELOVERZICHT

BRONNEN VAN GECONSTATEERDE IDENTITEITSFRAUDE

VOORBEELDEN VAN IDENTIFICATIEMIDDELEN BEHANDELD IN DIT RAPPORT M.B.T. IDENTITEITSFRAUDE

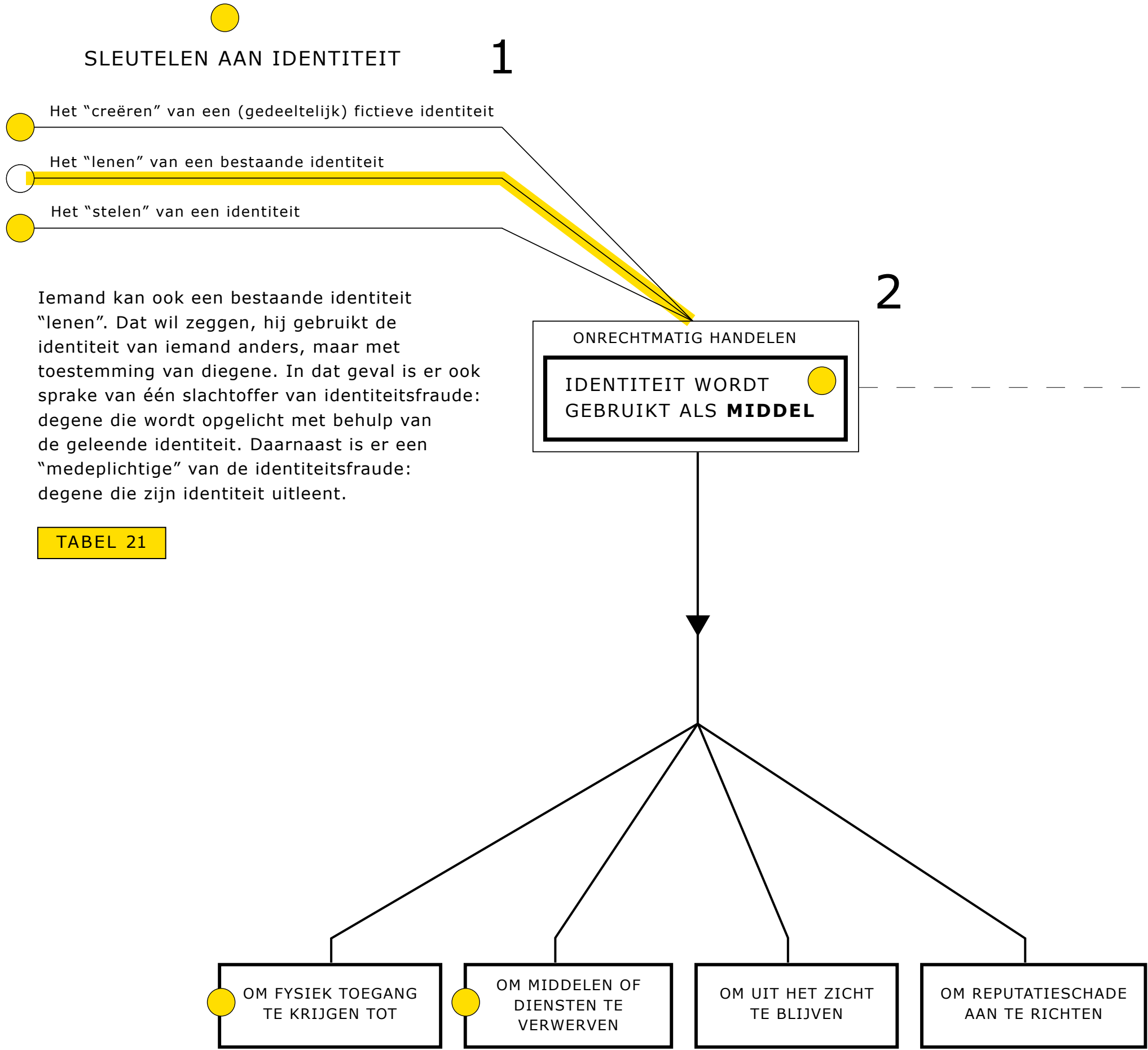

TABEL 21

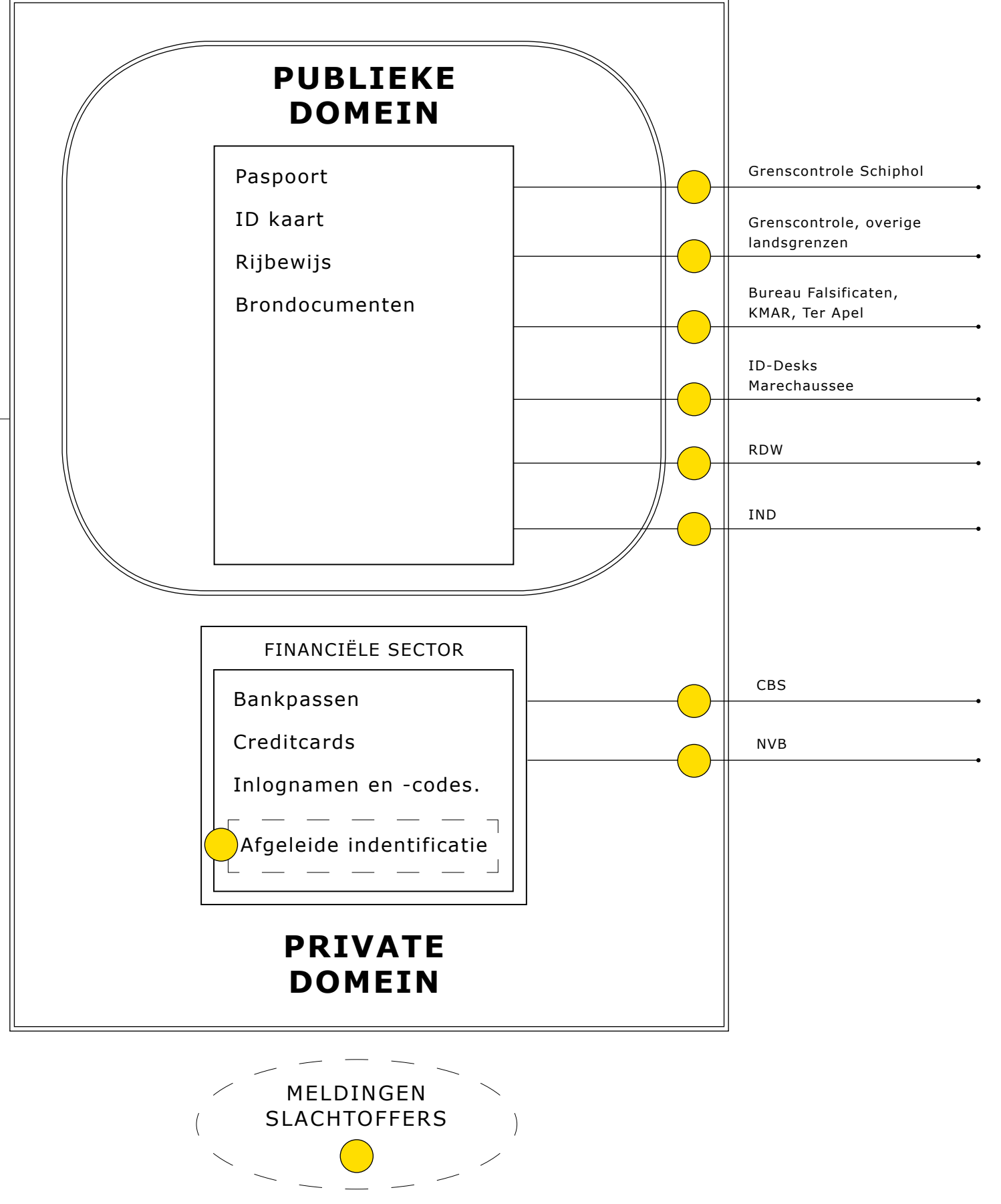

IDENTITEITSFRAUDE IN KAART

PER HOOFDSTUK

STELSEL IN KAART

IDFRAUDE IN KAART

TABELOVERZICHT

BRONNEN VAN GECONSTATEERDE IDENTITEITSFRAUDE

VOORBEELDEN VAN IDENTIFICATIEMIDDELEN BEHANDELD IN DIT RAPPORT M.B.T. IDENTITEITSFRAUDE

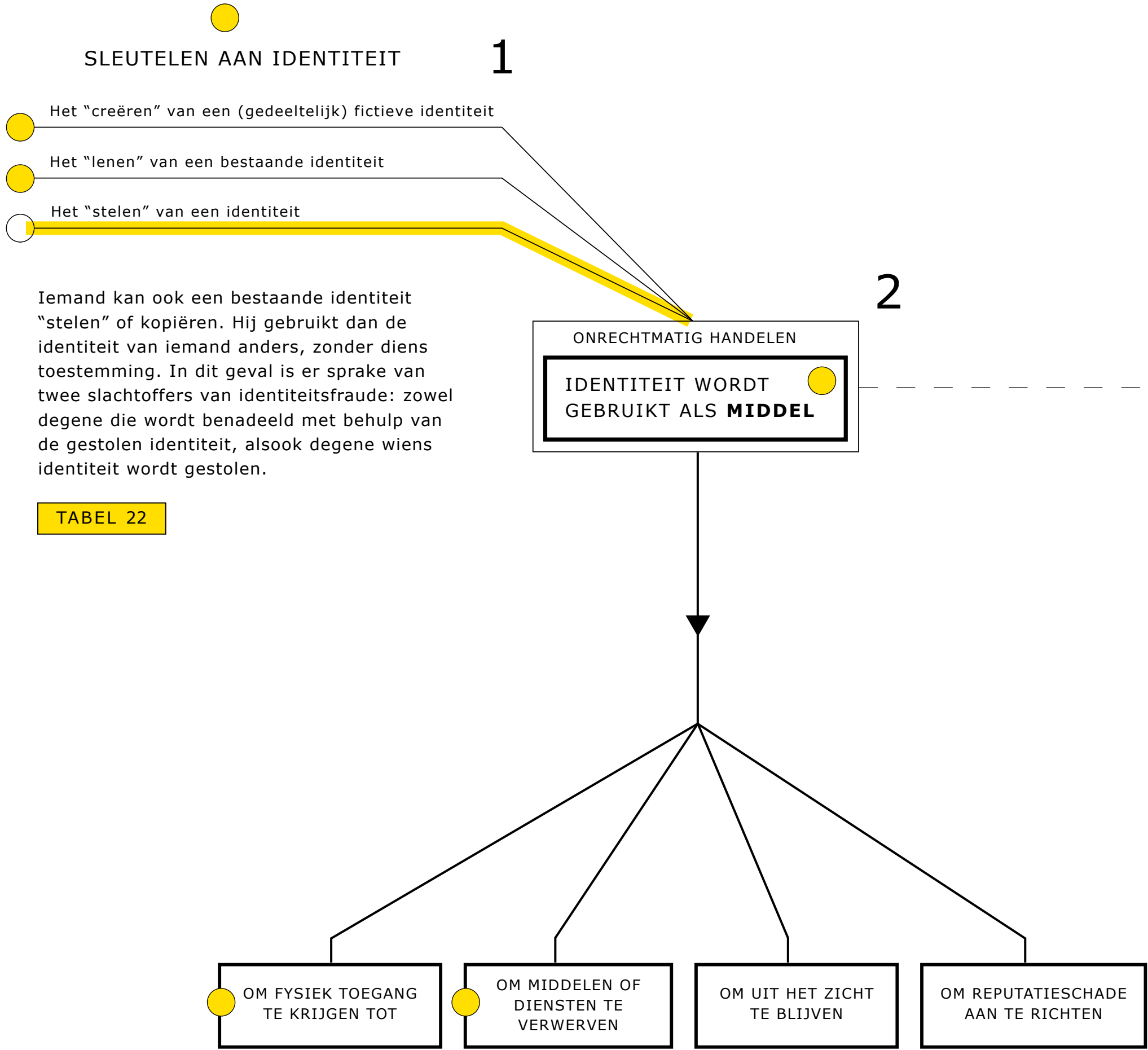

TABEL 22

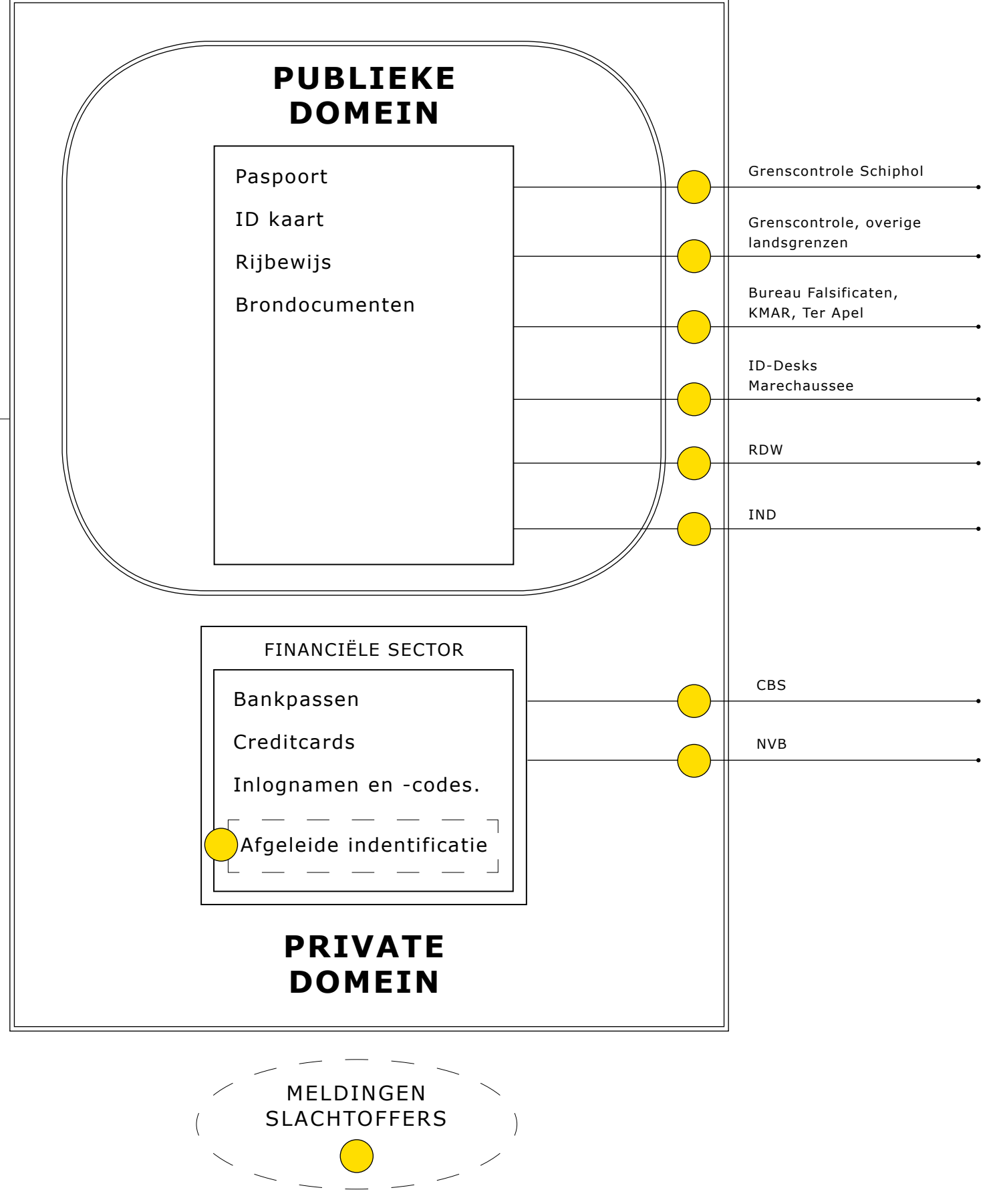

IDENTITEITSFRAUDE IN KAART

PER HOOFDSTUK

STELSEL IN KAART

IDFRAUDE IN KAART

TABELOVERZICHT

BRONNEN VAN GECONSTATEERDE IDENTITEITSFRAUDE

VOORBEELDEN VAN IDENTIFICATIEMIDDELEN BEHANDELD IN DIT RAPPORT M.B.T. IDENTITEITSFRAUDE

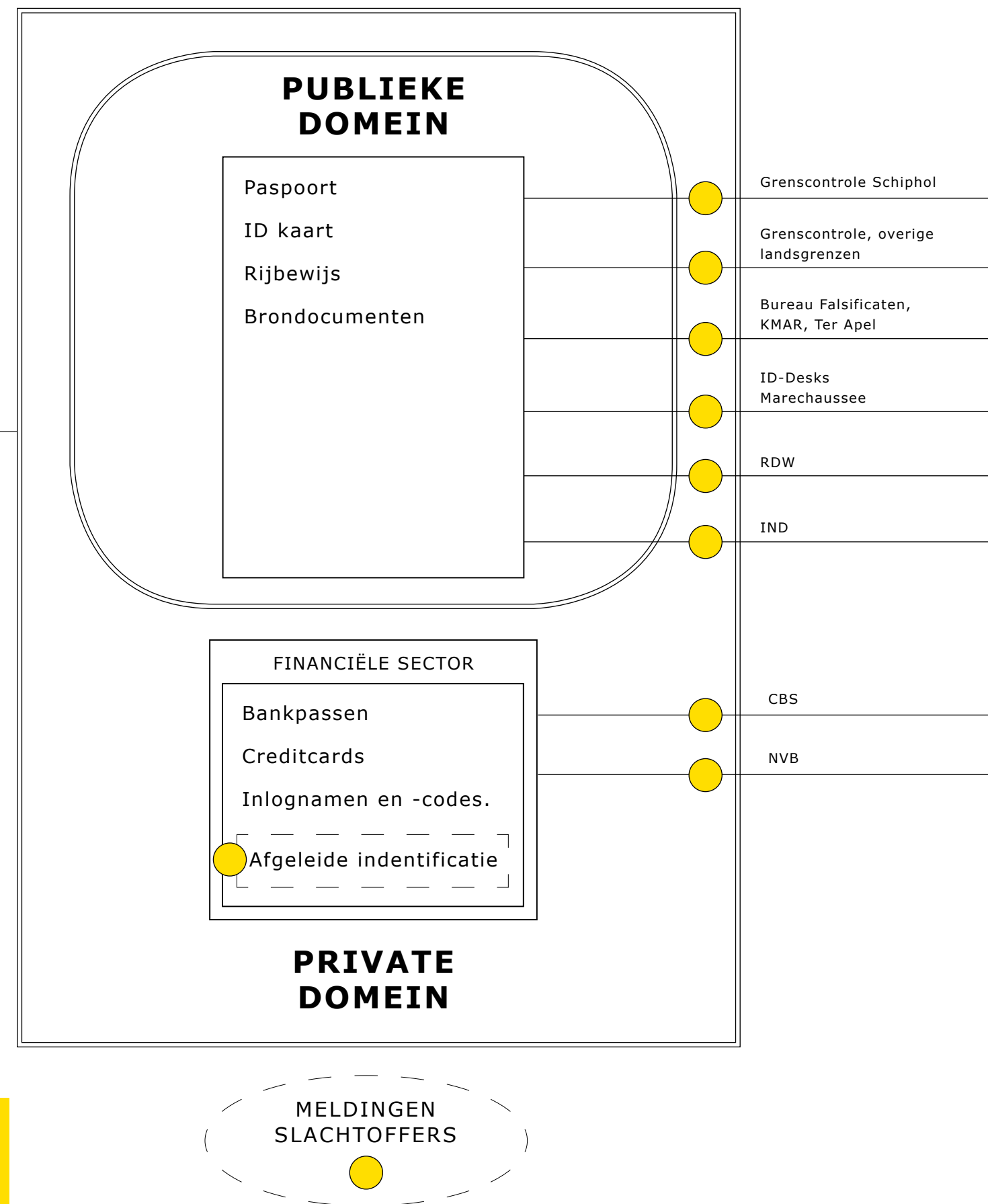
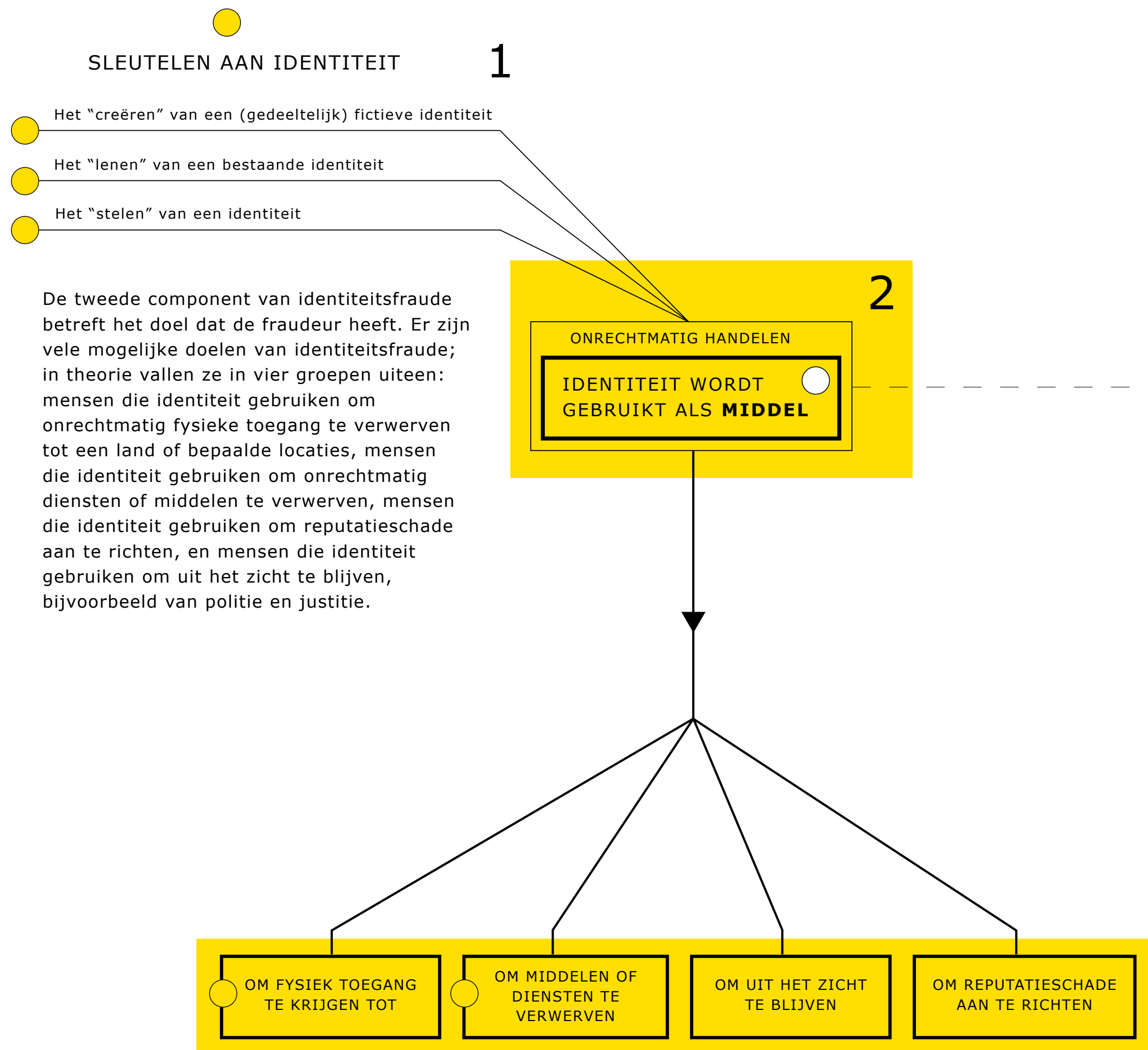

IDENTITEITSFRAUDE IN KAART

PER HOOFDSTUK

STELSEL IN KAART

IDFRAUDE IN KAART

TABELOVERZICHT

BRONNEN VAN GECONSTATEERDE IDENTITEITSFRAUDE

VOORBEELDEN VAN IDENTIFICATIEMIDDELEN BEHANDELD IN DIT RAPPORT M.B.T. IDENTITEITSFRAUDE

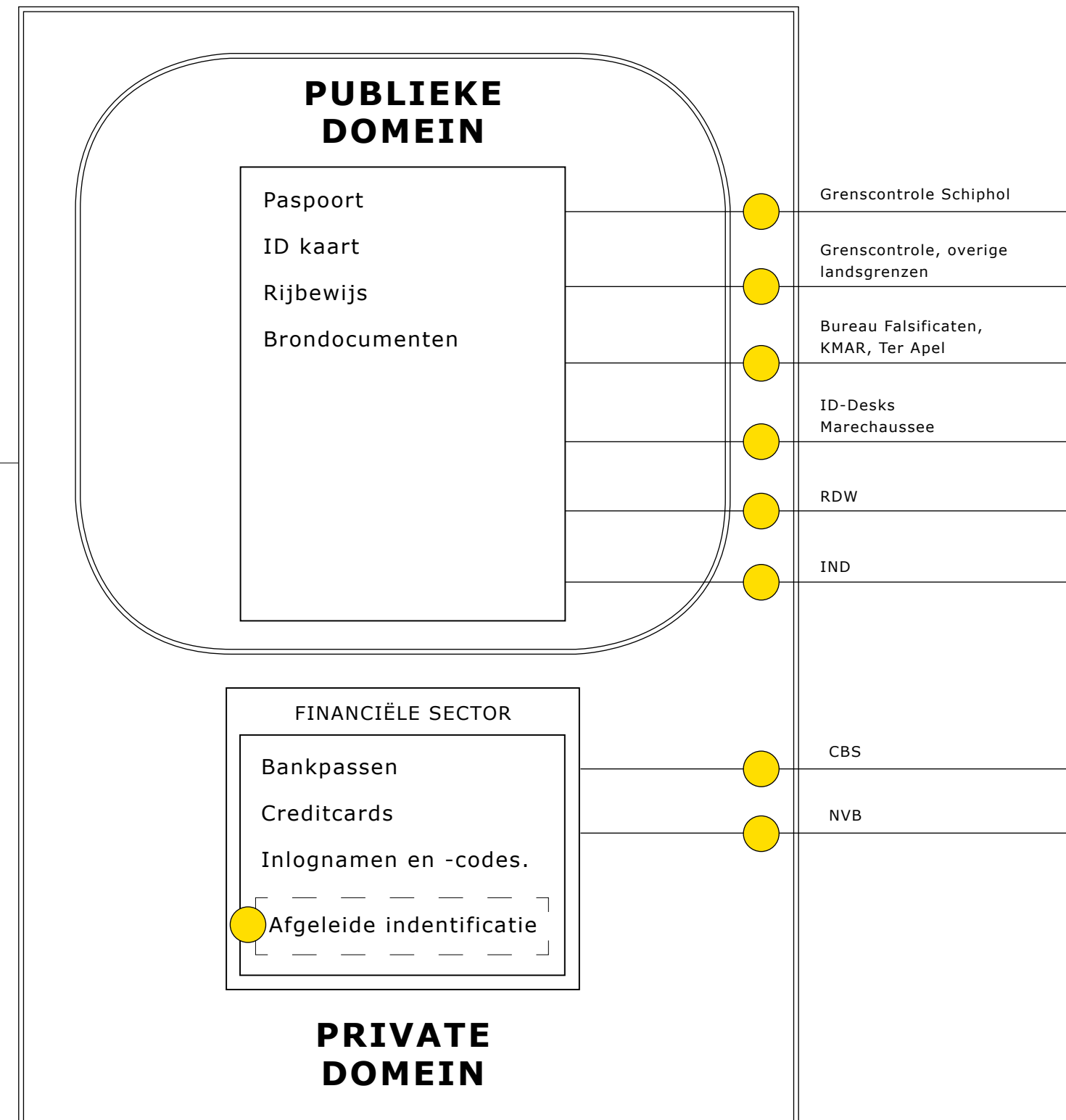
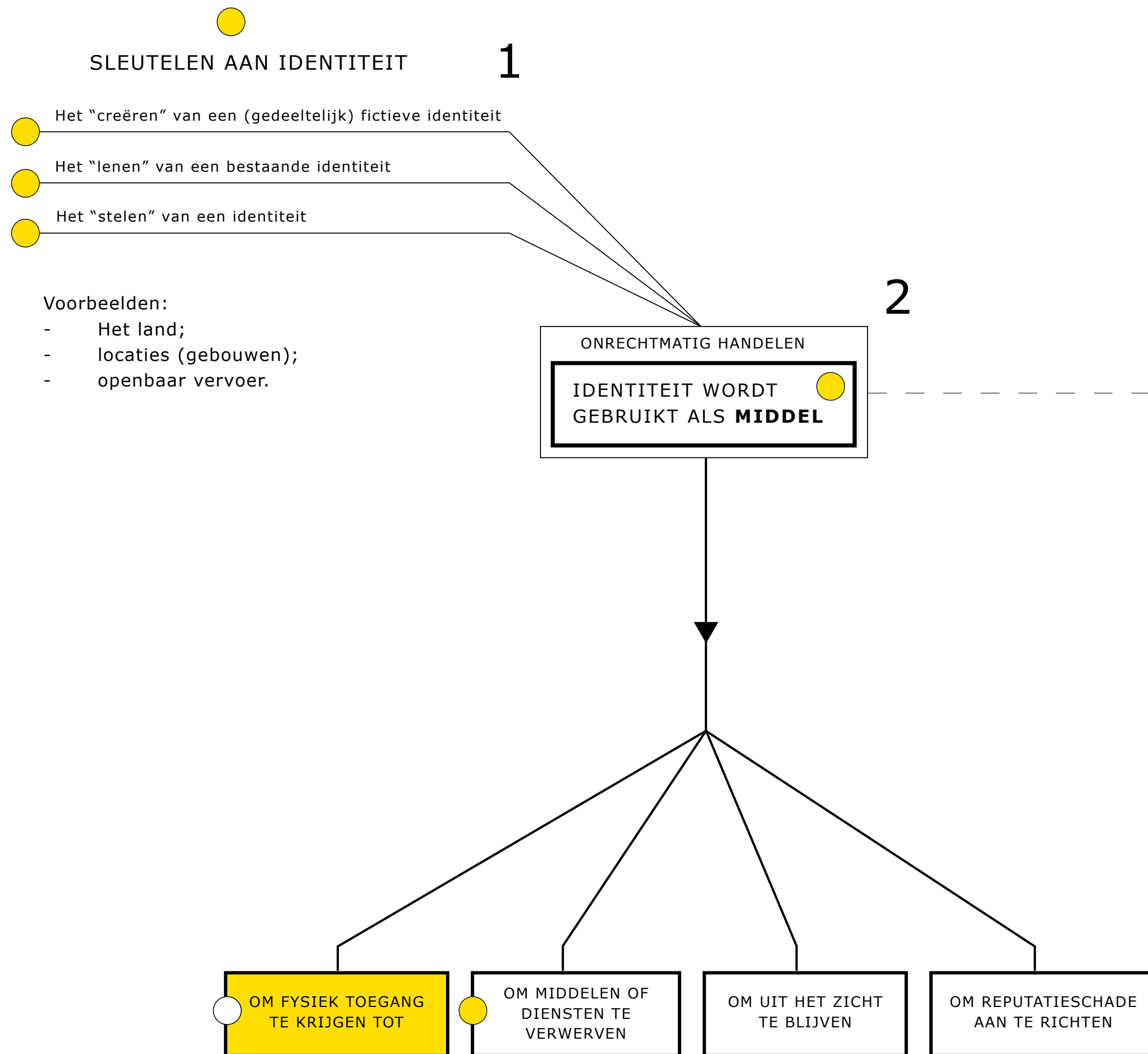

IDENTITEITSFRAUDE IN KAART

PER HOOFDSTUK

STELSEL IN KAART

IDFRAUDE IN KAART

TABELOVERZICHT

SLEUTELN AAN IDENTITEIT

1

- Het "creëren" van een (gedeeltelijk) fictieve identiteit
- Het "lenen" van een bestaande identiteit
- Het "stelen" van een identiteit

Voorbeelden:

- Uitkeringen, toeslagen, subsidies;
- diensten in de financiële sector;
- overige diensten zoals zorg, verzekeringen, etc;
- eigendommen.

ONRECHTMATIG HANDELEN

IDENTITEIT WORDT
GEBRUIKT ALS **MIDDEL**

2

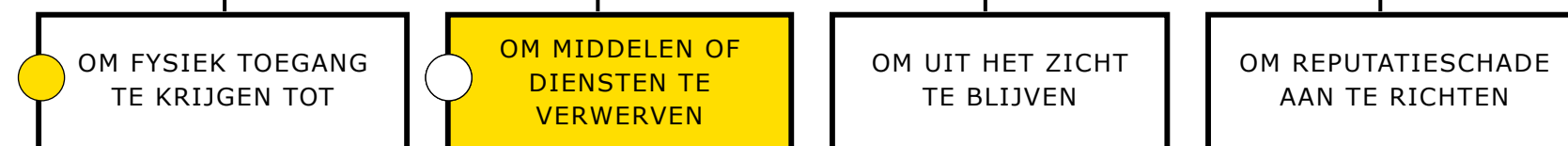

VOORBEELDEN VAN IDENTIFICATIEMIDDELEN BEHANDELD IN DIT RAPPORT M.B.T. IDENTITEITSFRAUDE

BRONNEN VAN GECONSTATEERDE IDENTITEITSFRAUDE

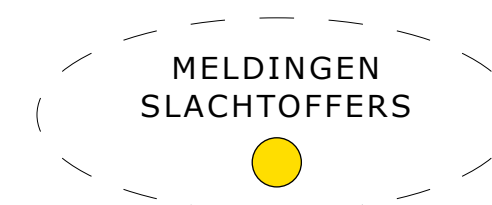
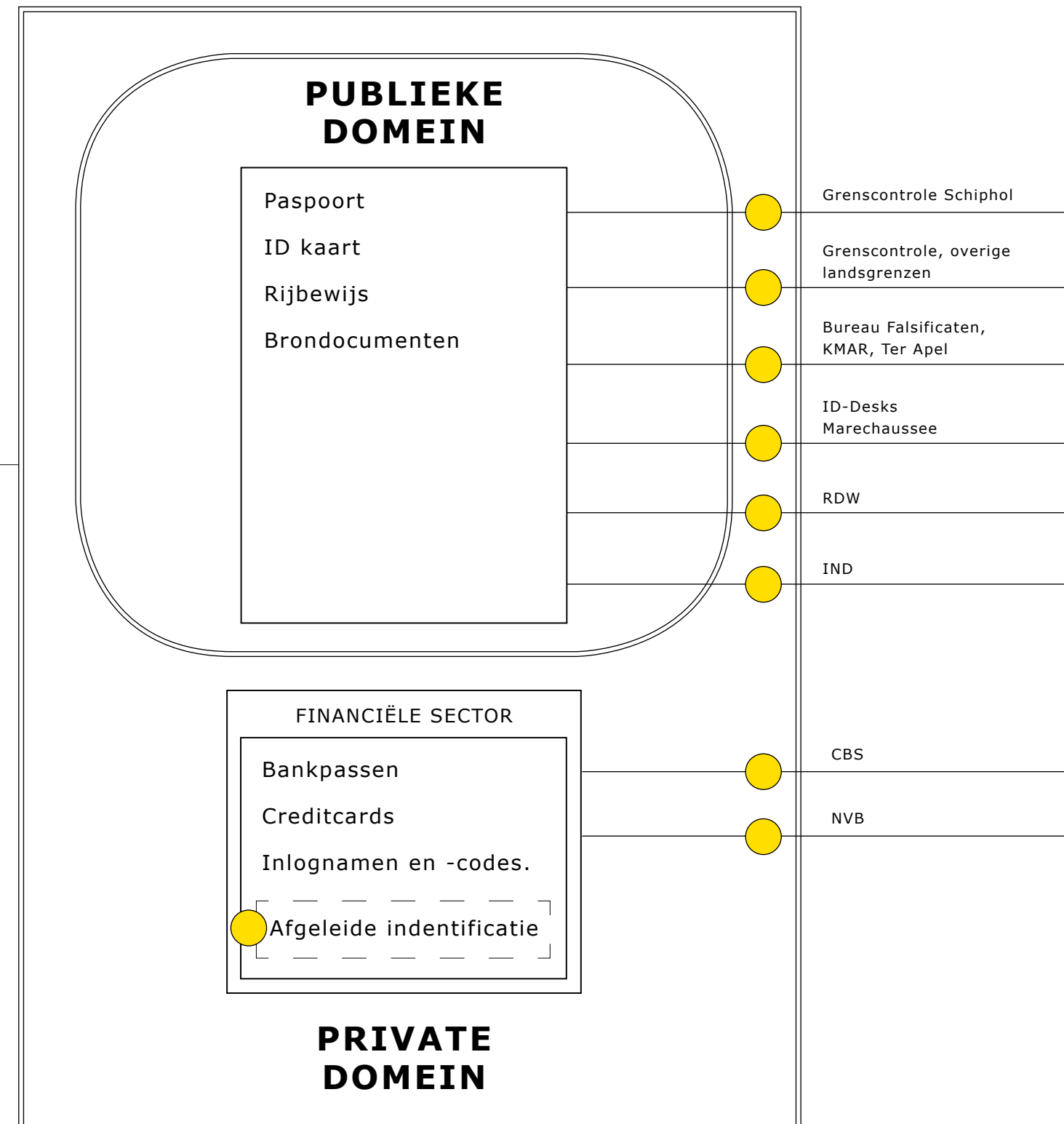

IDENTITEITSFRAUDE IN KAART

PER HOOFDSTUK

STELSEL IN KAART

IDFRAUDE IN KAART

TABELOVERZICHT

BRONNEN VAN GECONSTATEERDE IDENTITEITSFRAUDE

VOORBEELDEN VAN IDENTIFICATIEMIDDELEN BEHANDELD IN DIT RAPPORT M.B.T. IDENTITEITSFRAUDE

SLEUTELN AAN IDENTITEIT

1

- Het "creëren" van een (gedeeltelijk) fictieve identiteit
- Het "lenen" van een bestaande identiteit
- Het "stelen" van een identiteit

Er zijn enkele bronnen over het onrechtmatig handelen met behulp van een veranderde identiteit. Het betreft met name cijfers over valse of vervalste aangetroffen identiteitsdocumenten. Veelal heeft het te maken met het verkrijgen van toegang tot het land, ofwel aan de landsgrenzen, ofwel bij aanvraag van een verblijfsdocument of omwisseling van een rijbewijs.

Het grootste deel van de beschikbare cijfers is afkomstig van drie expertisecentra: het Expertisecentrum Identiteitsfraude en Documenten (ECID) van politie en Koninklijke Marechaussee, Bureau Documenten van de IND en het expertisecentrum voor rijbewijzen van de RDW. Deze drie centra kunnen door andere partijen, zowel in de publieke als in de private sector, worden geraadpleegd wanneer er twijfel is aan de echtheid of geldigheid van een bepaald document. Daarnaast beschikt het ECID over gegevens over grenspassages en geconstateerde documentfraude aldaar.

TABEL 23

ONRECHTMATIG HANDELEN

IDENTITEIT WORDT GEBRUIKT ALS **MIDDEL**

2

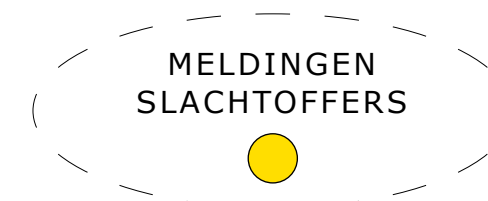
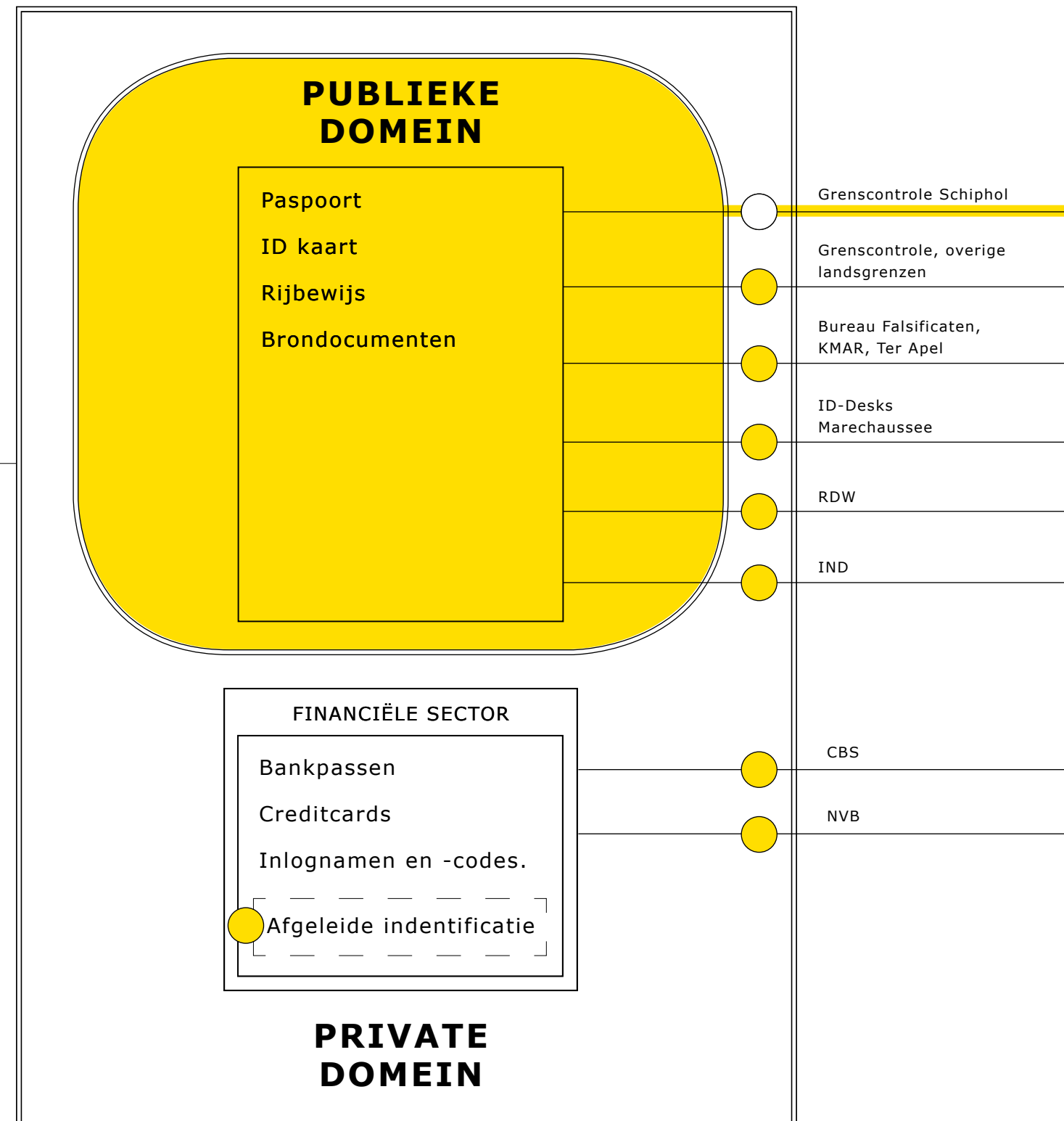
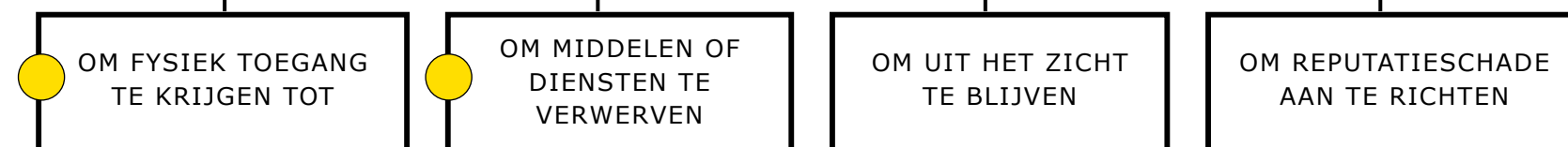

IDENTITEITSFRAUDE IN KAART

PER HOOFDSTUK

STELSEL IN KAART

IDFRAUDE IN KAART

TABELOVERZICHT

SLEUTELN AAN IDENTITEIT

1

- Het "creëren" van een (gedeeltelijk) fictieve identiteit
- Het "lenen" van een bestaande identiteit
- Het "stelen" van een identiteit

Er zijn enkele bronnen over het onrechtmatig handelen met behulp van een veranderde identiteit. Het betreft met name cijfers over valse of vervalste aangetroffen identiteitsdocumenten. Veelal heeft het te maken met het verkrijgen van toegang tot het land, ofwel aan de landsgrenzen, ofwel bij aanvraag van een verblijfsdocument of omwisseling van een rijbewijs.

Het grootste deel van de beschikbare cijfers is afkomstig van drie expertisecentra: het Expertisecentrum Identiteitsfraude en Documenten (ECID) van politie en Koninklijke Marechaussee, Bureau Documenten van de IND en het expertisecentrum voor rijbewijzen van de RDW. Deze drie centra kunnen door andere partijen, zowel in de publieke als in de private sector, worden geraadpleegd wanneer er twijfel is aan de echtheid of geldigheid van een bepaald document. Daarnaast beschikt het ECID over gegevens over grenspassages en geconstateerde documentfraude aldaar.

TABEL 24

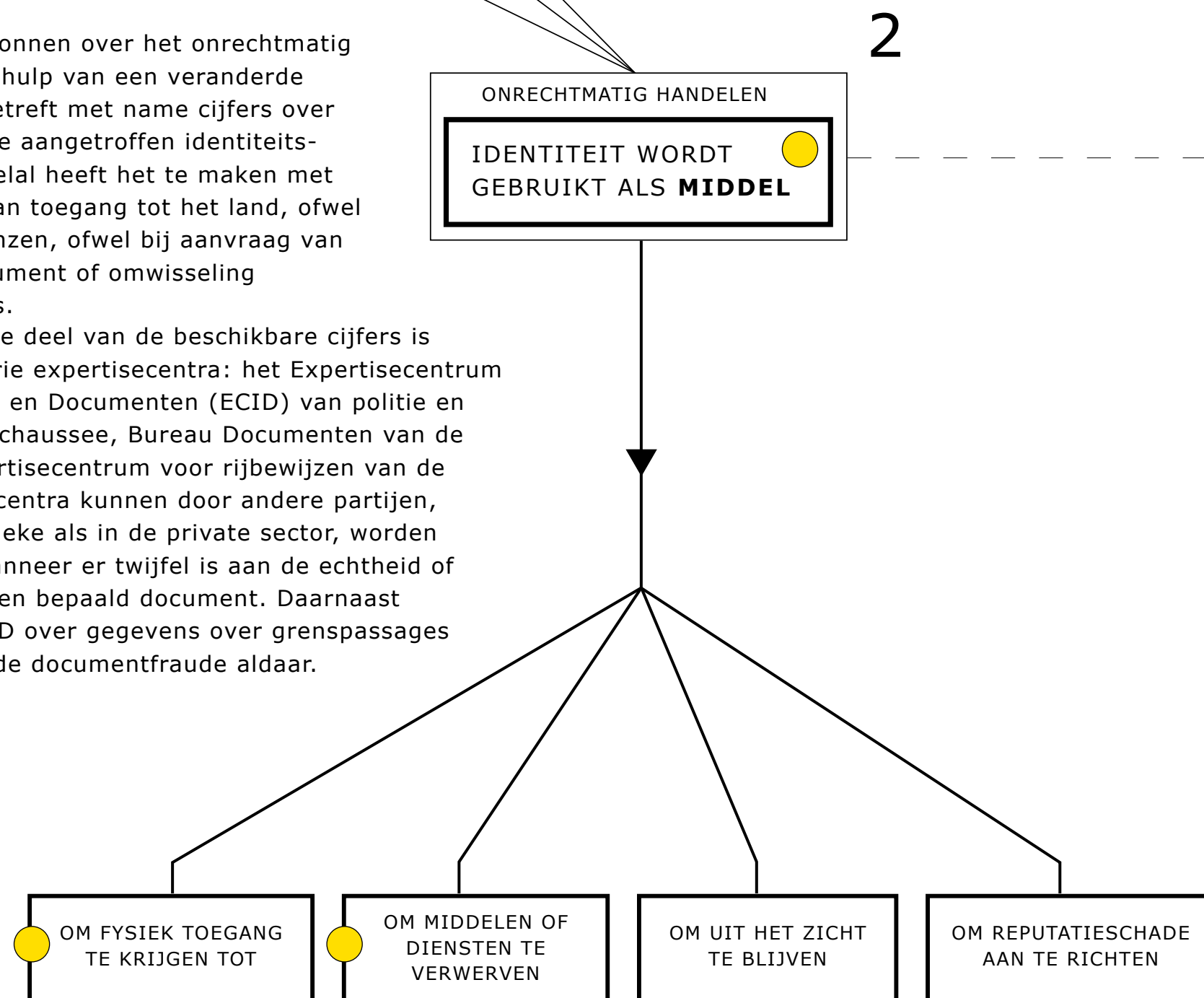

2

VOORBEELDEN VAN IDENTIFICATIEMIDDELEN BEHANDELD IN DIT RAPPORT M.B.T. IDENTITEITSFRAUDE

BRONNEN VAN GECONSTATEERDE IDENTITEITSFRAUDE

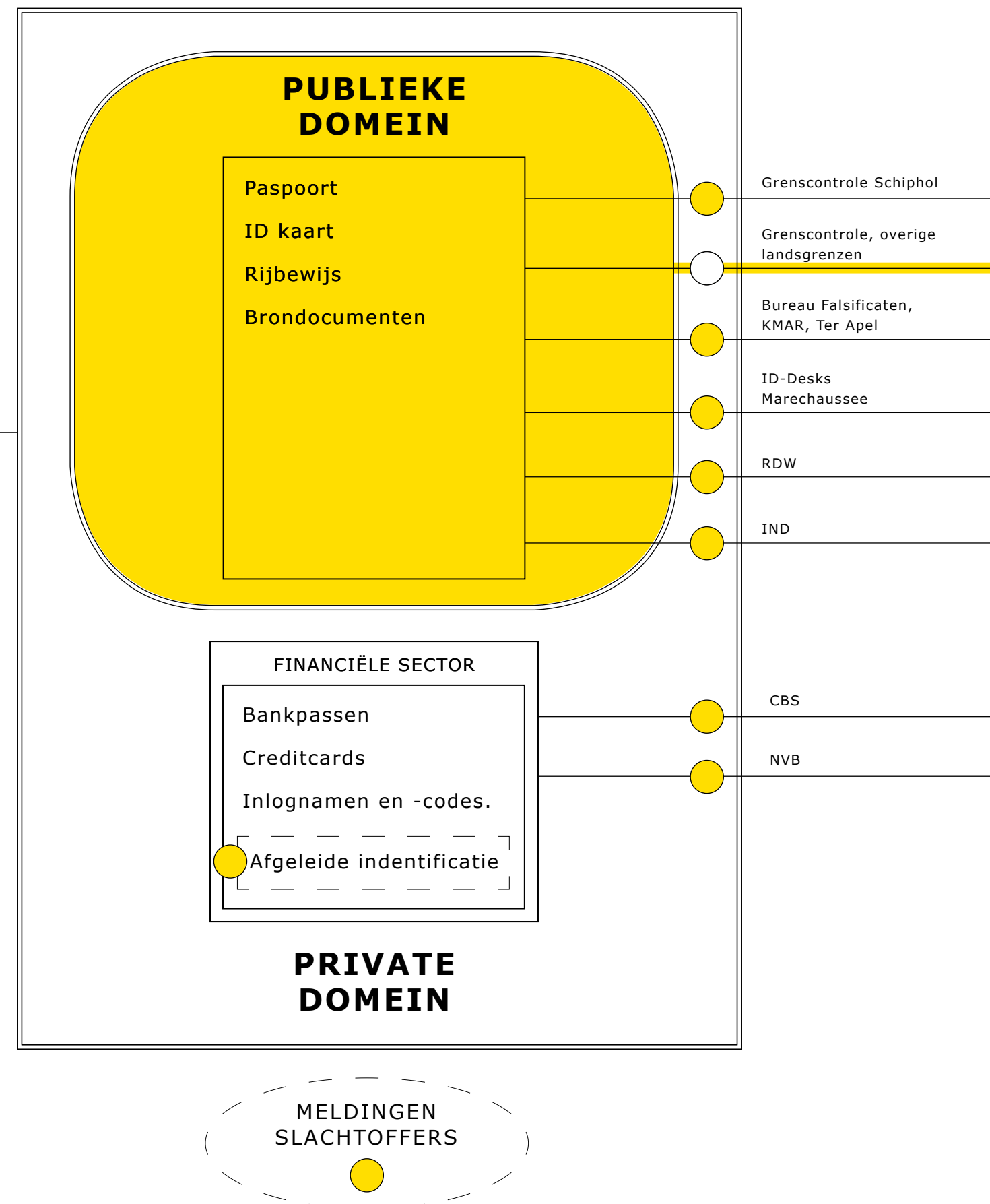

IDENTITEITSFRAUDE IN KAART

PER HOOFDSTUK

STELSEL IN KAART

IDFRAUDE IN KAART

TABELOVERZICHT

SLEUTELN AAN IDENTITEIT

1

- Het "creëren" van een (gedeeltelijk) fictieve identiteit
- Het "lenen" van een bestaande identiteit
- Het "stelen" van een identiteit

Er zijn enkele bronnen over het onrechtmatig handelen met behulp van een veranderde identiteit. Het betreft met name cijfers over valse of vervalste aangetroffen identiteitsdocumenten. Veelal heeft het te maken met het verkrijgen van toegang tot het land, ofwel aan de landsgrenzen, ofwel bij aanvraag van een verblijfsdocument of omwisseling van een rijbewijs.

Het grootste deel van de beschikbare cijfers is afkomstig van drie expertisecentra: het Expertisecentrum Identiteitsfraude en Documenten (ECID) van politie en Koninklijke Marechaussee, Bureau Documenten van de IND en het expertisecentrum voor rijbewijzen van de RDW. Deze drie centra kunnen door andere partijen, zowel in de publieke als in de private sector, worden geraadpleegd wanneer er twijfel is aan de echtheid of geldigheid van een bepaald document. Daarnaast beschikt het ECID over gegevens over grenspassages en geconstateerde documentfraude aldaar.

TABEL 25

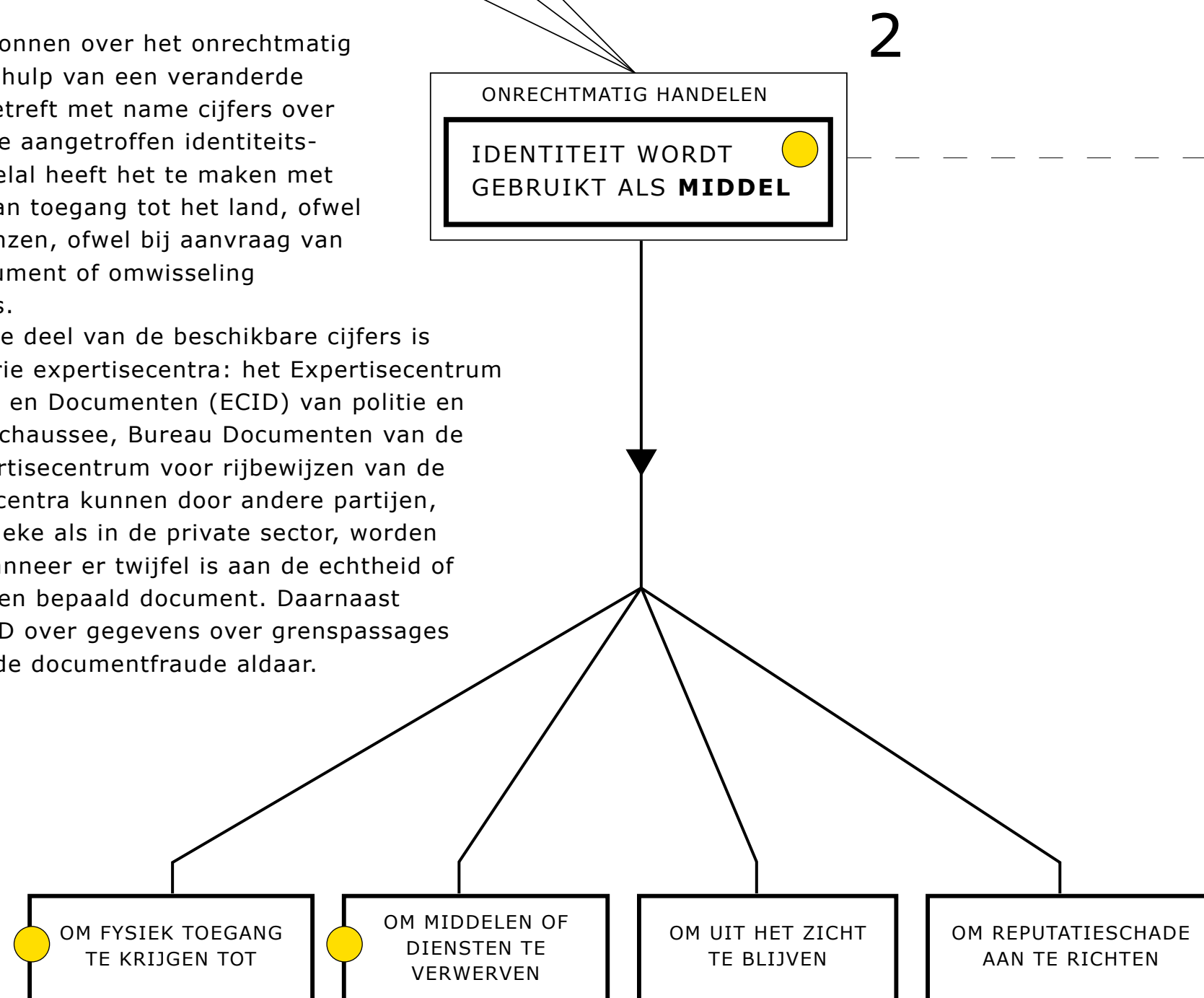

2

VOORBEELDEN VAN IDENTIFICATIEMIDDELEN BEHANDELD IN DIT RAPPORT M.B.T. IDENTITEITSFRAUDE

BRONNEN VAN GECONSTATEERDE IDENTITEITSFRAUDE

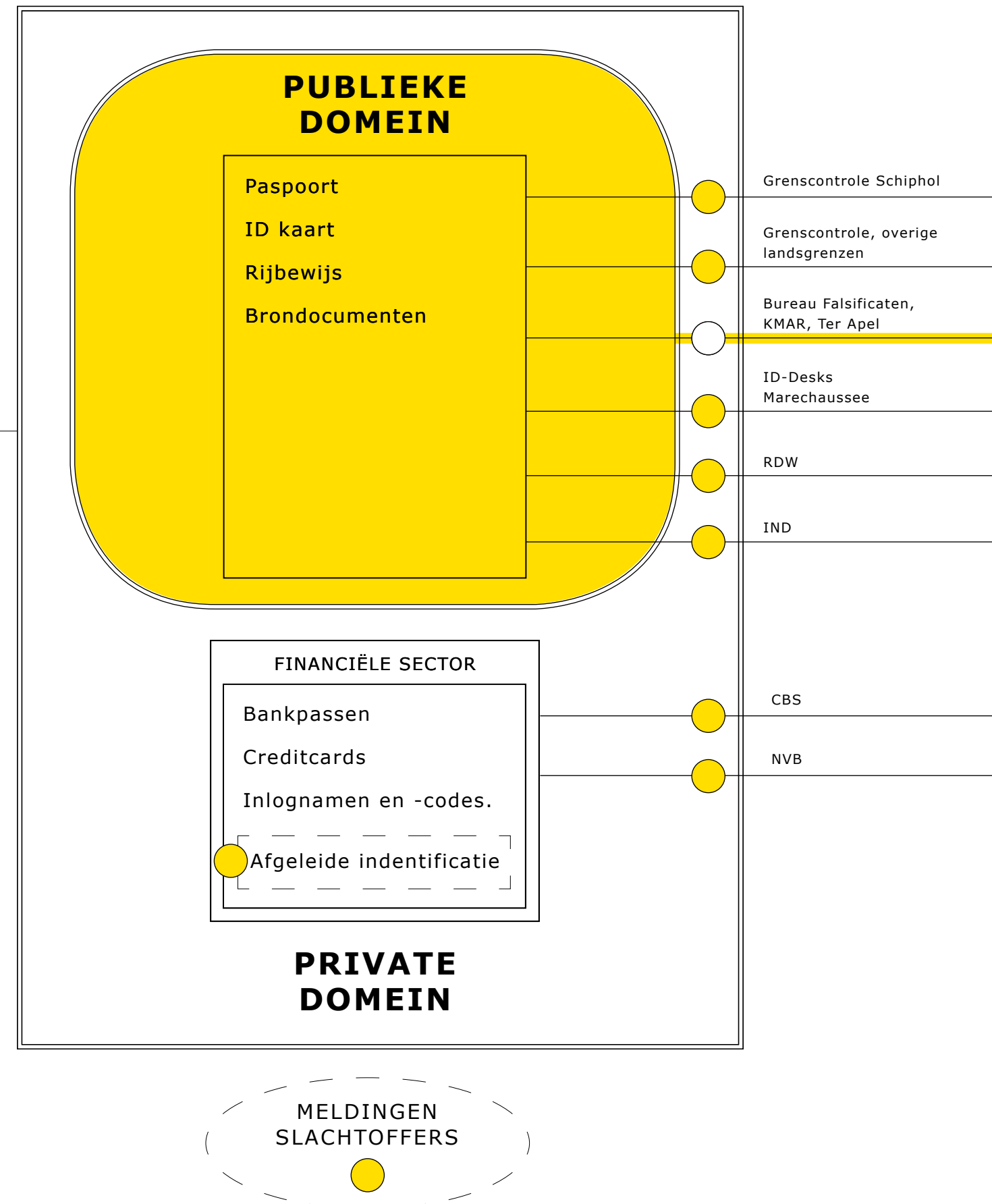

IDENTITEITSFRAUDE IN KAART

PER HOOFDSTUK

STELSEL IN KAART

IDFRAUDE IN KAART

TABELOVERZICHT

SLEUTELN AAN IDENTITEIT

1

- Het "creëren" van een (gedeeltelijk) fictieve identiteit
- Het "lenen" van een bestaande identiteit
- Het "stelen" van een identiteit

Er zijn enkele bronnen over het onrechtmatig handelen met behulp van een veranderde identiteit. Het betreft met name cijfers over valse of vervalste aangetroffen identiteitsdocumenten. Veelal heeft het te maken met het verkrijgen van toegang tot het land, ofwel aan de landsgrenzen, ofwel bij aanvraag van een verblijfsdocument of omwisseling van een rijbewijs.

Het grootste deel van de beschikbare cijfers is afkomstig van drie expertisecentra: het Expertisecentrum Identiteitsfraude en Documenten (ECID) van politie en Koninklijke Marechaussee, Bureau Documenten van de IND en het expertisecentrum voor rijbewijzen van de RDW. Deze drie centra kunnen door andere partijen, zowel in de publieke als in de private sector, worden geraadpleegd wanneer er twijfel is aan de echtheid of geldigheid van een bepaald document. Daarnaast beschikt het ECID over gegevens over grenspassages en geconstateerde documentfraude aldaar.

TABEL 26

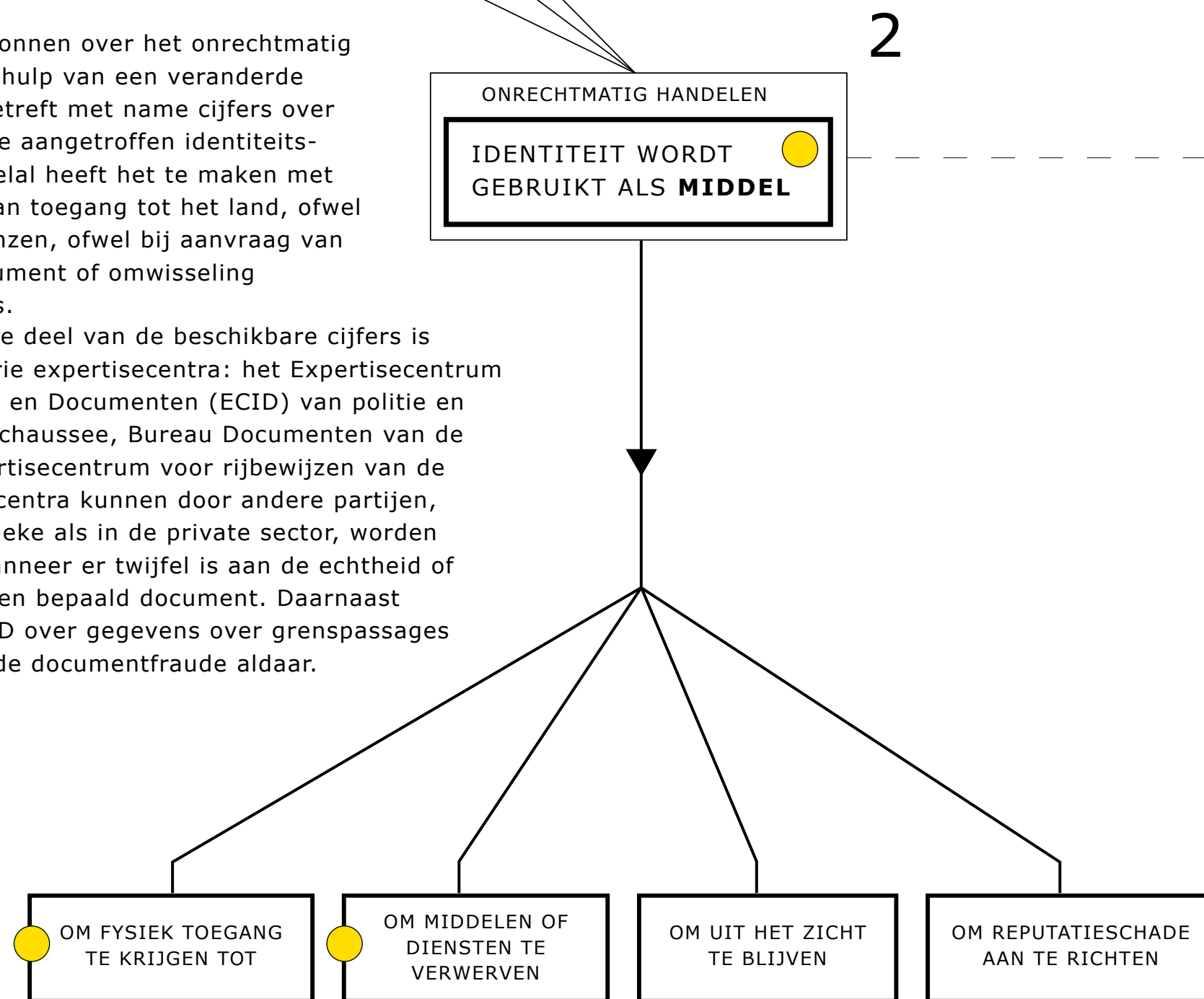

2

VOORBEELDEN VAN IDENTIFICATIEMIDDELEN BEHANDELD IN DIT RAPPORT M.B.T. IDENTITEITSFRAUDE

BRONNEN VAN GECONSTATEERDE IDENTITEITSFRAUDE

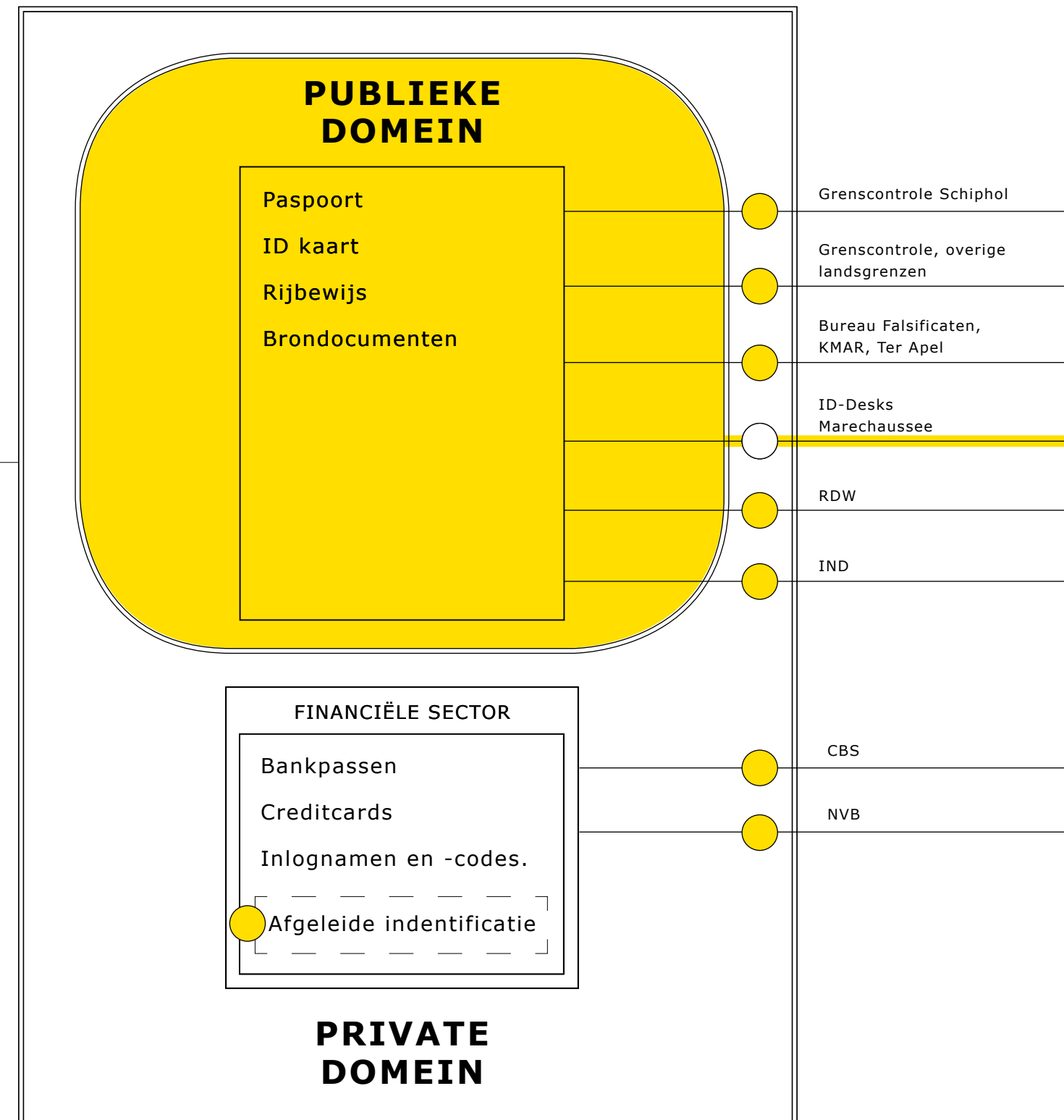

IDENTITEITSFRAUDE IN KAART

PER HOOFDSTUK

STELSEL IN KAART

IDFRAUDE IN KAART

TABELOVERZICHT

SLEUTELN AAN IDENTITEIT

1

- Het "creëren" van een (gedeeltelijk) fictieve identiteit
- Het "lenen" van een bestaande identiteit
- Het "stelen" van een identiteit

Er zijn enkele bronnen over het onrechtmatig handelen met behulp van een veranderde identiteit. Het betreft met name cijfers over valse of vervalste aangetroffen identiteitsdocumenten. Veelal heeft het te maken met het verkrijgen van toegang tot het land, ofwel aan de landsgrenzen, ofwel bij aanvraag van een verblijfsdocument of omwisseling van een rijbewijs.

Het grootste deel van de beschikbare cijfers is afkomstig van drie expertisecentra: het Expertisecentrum Identiteitsfraude en Documenten (ECID) van politie en Koninklijke Marechaussee, Bureau Documenten van de IND en het expertisecentrum voor rijbewijzen van de RDW. Deze drie centra kunnen door andere partijen, zowel in de publieke als in de private sector, worden geraadpleegd wanneer er twijfel is aan de echtheid of geldigheid van een bepaald document. Daarnaast beschikt het ECID over gegevens over grenspassages en geconstateerde documentfraude aldaar.

TABEL 27

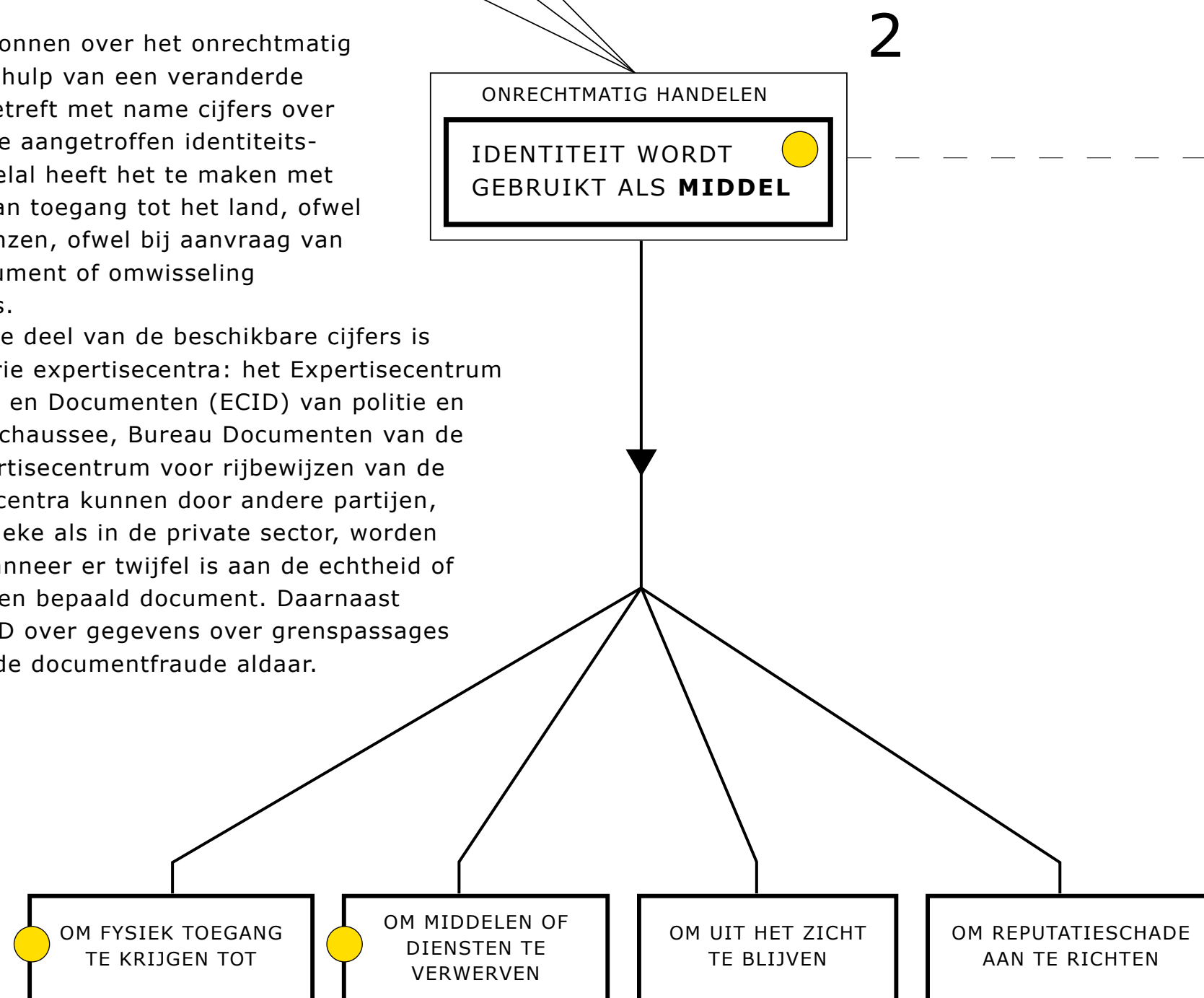

2

VOORBEELDEN VAN IDENTIFICATIEMIDDELEN BEHANDELD IN DIT RAPPORT M.B.T. IDENTITEITSFRAUDE

BRONNEN VAN GECONSTATEERDE IDENTITEITSFRAUDE

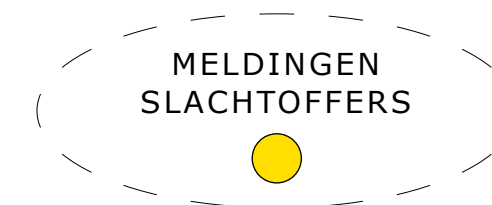
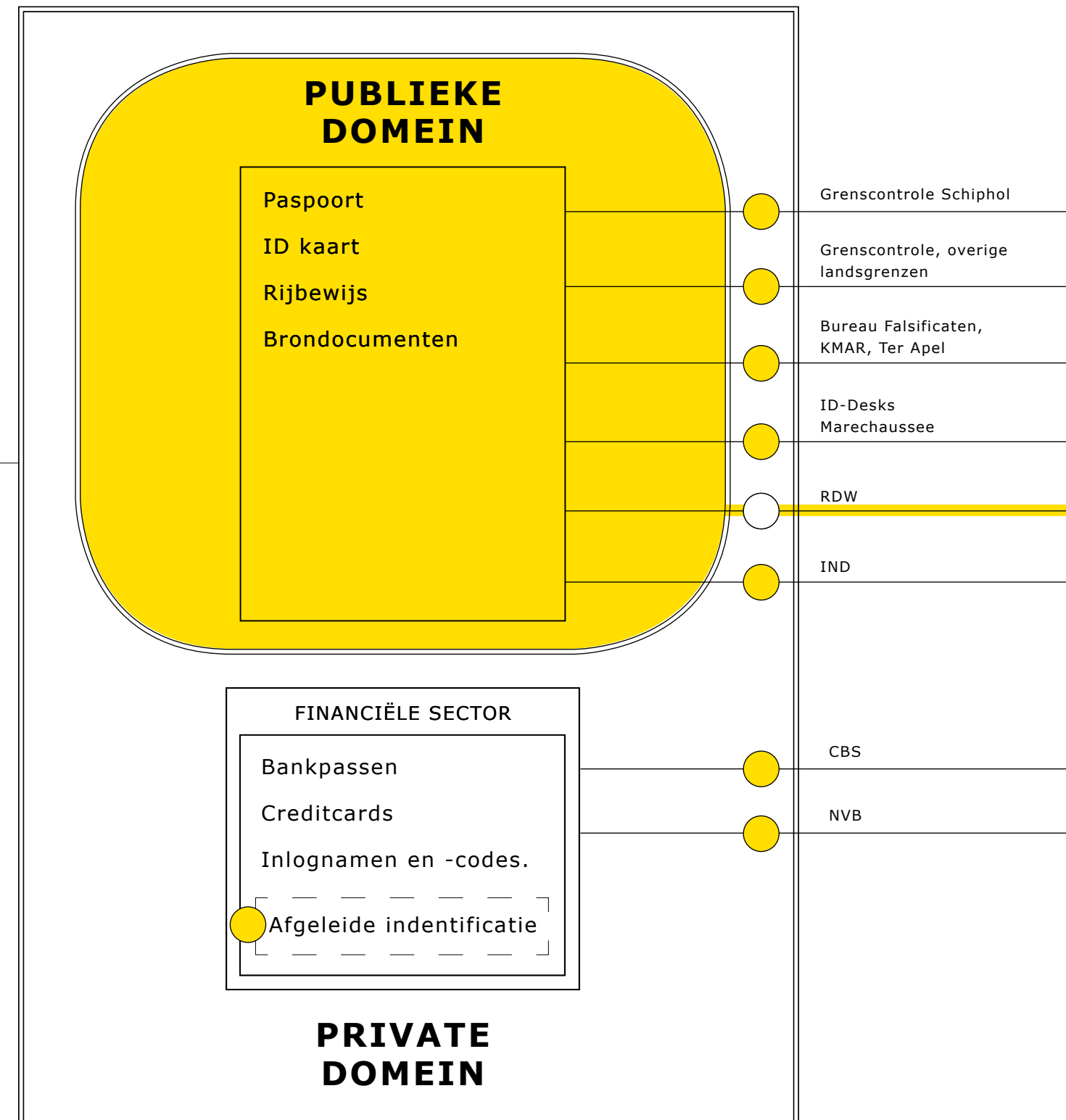

IDENTITEITSFRAUDE IN KAART

PER HOOFDSTUK

STELSEL IN KAART

IDFRAUDE IN KAART

TABELOVERZICHT

BRONNEN VAN GECONSTATEERDE IDENTITEITSFRAUDE

VOORBEELDEN VAN IDENTIFICATIEMIDDELEN BEHANDELD IN DIT RAPPORT M.B.T. IDENTITEITSFRAUDE

SLEUTELN AAN IDENTITEIT

1

- Het "creëren" van een (gedeeltelijk) fictieve identiteit
- Het "lenen" van een bestaande identiteit
- Het "stelen" van een identiteit

Er zijn enkele bronnen over het onrechtmatig handelen met behulp van een veranderde identiteit. Het betreft met name cijfers over valse of vervalste aangetroffen identiteitsdocumenten. Veelal heeft het te maken met het verkrijgen van toegang tot het land, ofwel aan de landsgrenzen, ofwel bij aanvraag van een verblijfsdocument of omwisseling van een rijbewijs.

Het grootste deel van de beschikbare cijfers is afkomstig van drie expertisecentra: het Expertisecentrum Identiteitsfraude en Documenten (ECID) van politie en Koninklijke Marechaussee, Bureau Documenten van de IND en het expertisecentrum voor rijbewijzen van de RDW. Deze drie centra kunnen door andere partijen, zowel in de publieke als in de private sector, worden geraadpleegd wanneer er twijfel is aan de echtheid of geldigheid van een bepaald document. Daarnaast beschikt het ECID over gegevens over grenspassages en geconstateerde documentfraude aldaar.

TABEL 28

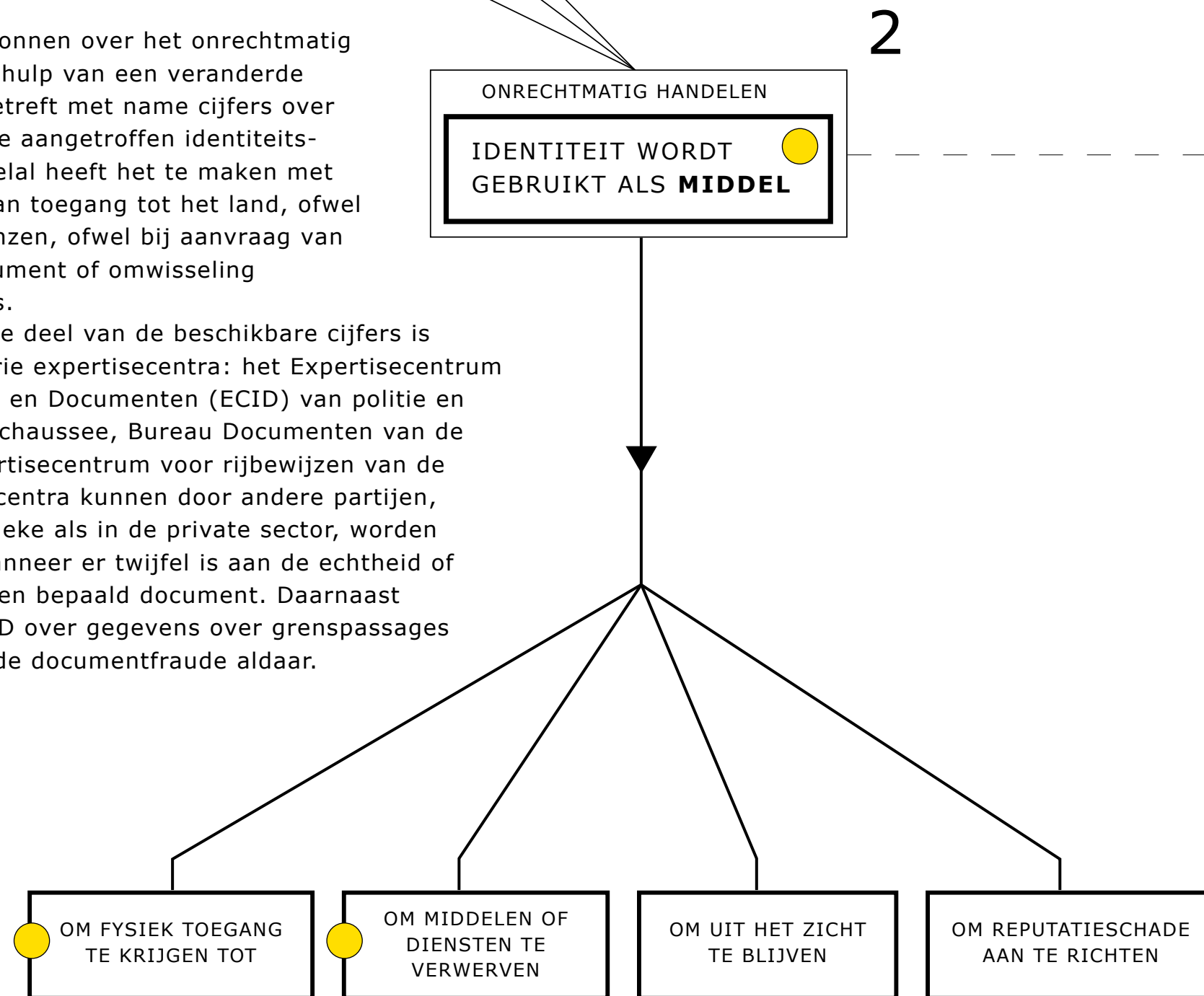

2

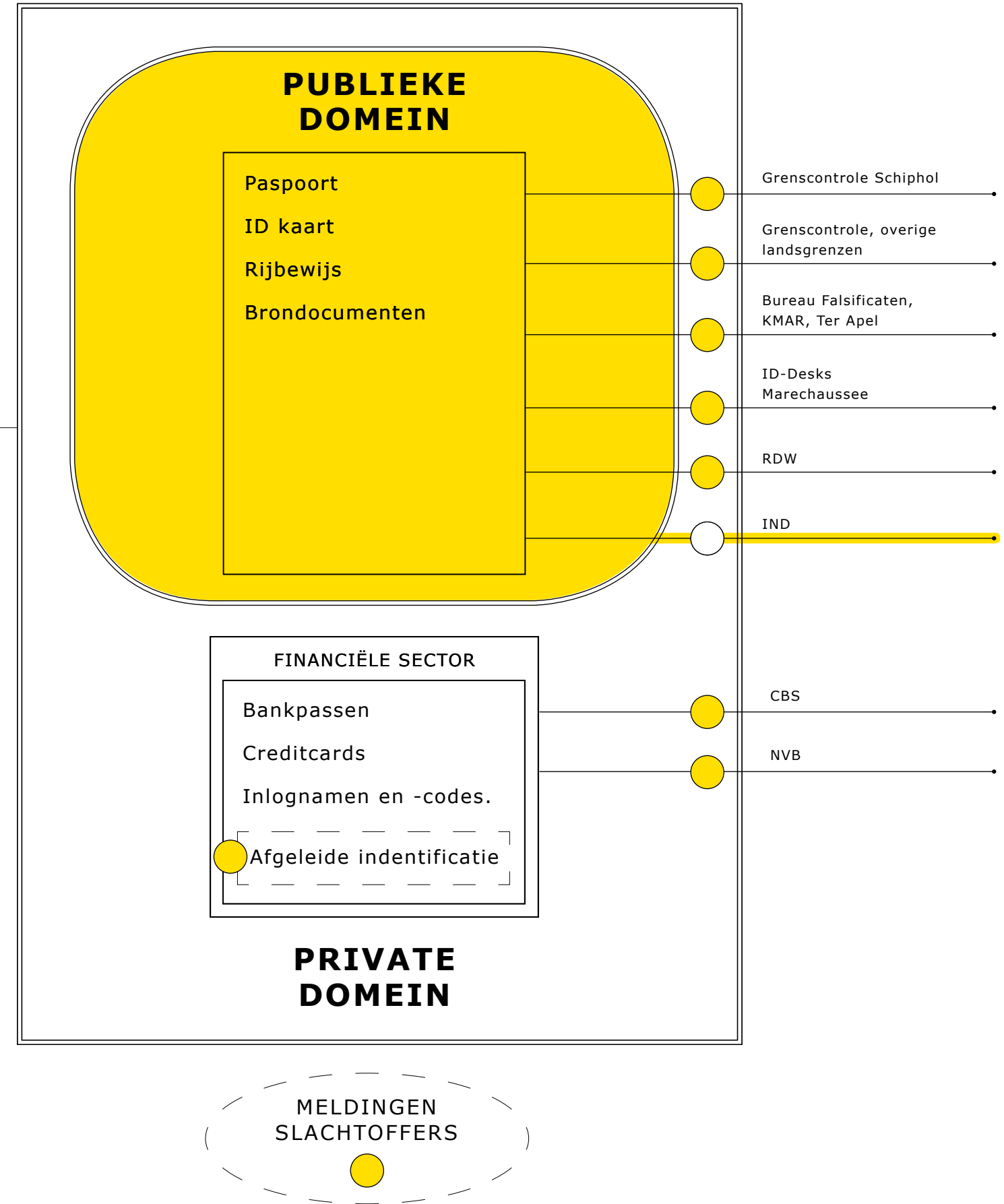

IDENTITEITSFRAUDE IN KAART

PER HOOFDSTUK

STELSEL IN KAART

IDFRAUDE IN KAART

TABELOVERZICHT

SLEUTELN AAN IDENTITEIT

1

- Het "creëren" van een (gedeeltelijk) fictieve identiteit
- Het "lenen" van een bestaande identiteit
- Het "stelen" van een identiteit

Er zijn enkele bronnen beschikbaar over identiteitsfraude in de financiële sector. Daarin valt op dat de gemelde identiteitsfraude vrijwel altijd wordt gepleegd met private identificatiemiddelen, zoals bankpassen, creditcards of gebruikersnamen en -codes.

TABEL 30

ONRECHTMATIG HANDELEN

IDENTITEIT WORDT GEBRUIKT ALS **MIDDEL**

2

- OM FYSIEK TOEGANG TE KRIJGEN TOT
- OM MIDDELEN OF DIENSTEN TE VERWERVEN
- OM UIT HET ZICHT TE BLIJVEN
- OM REPUTATIESCHADE AAN TE RICHTEN

VOORBEELDEN VAN IDENTIFICATIEMIDDELEN BEHANDELD IN DIT RAPPORT M.B.T. IDENTITEITSFRAUDE

BRONNEN VAN GECONSTATEERDE IDENTITEITSFRAUDE

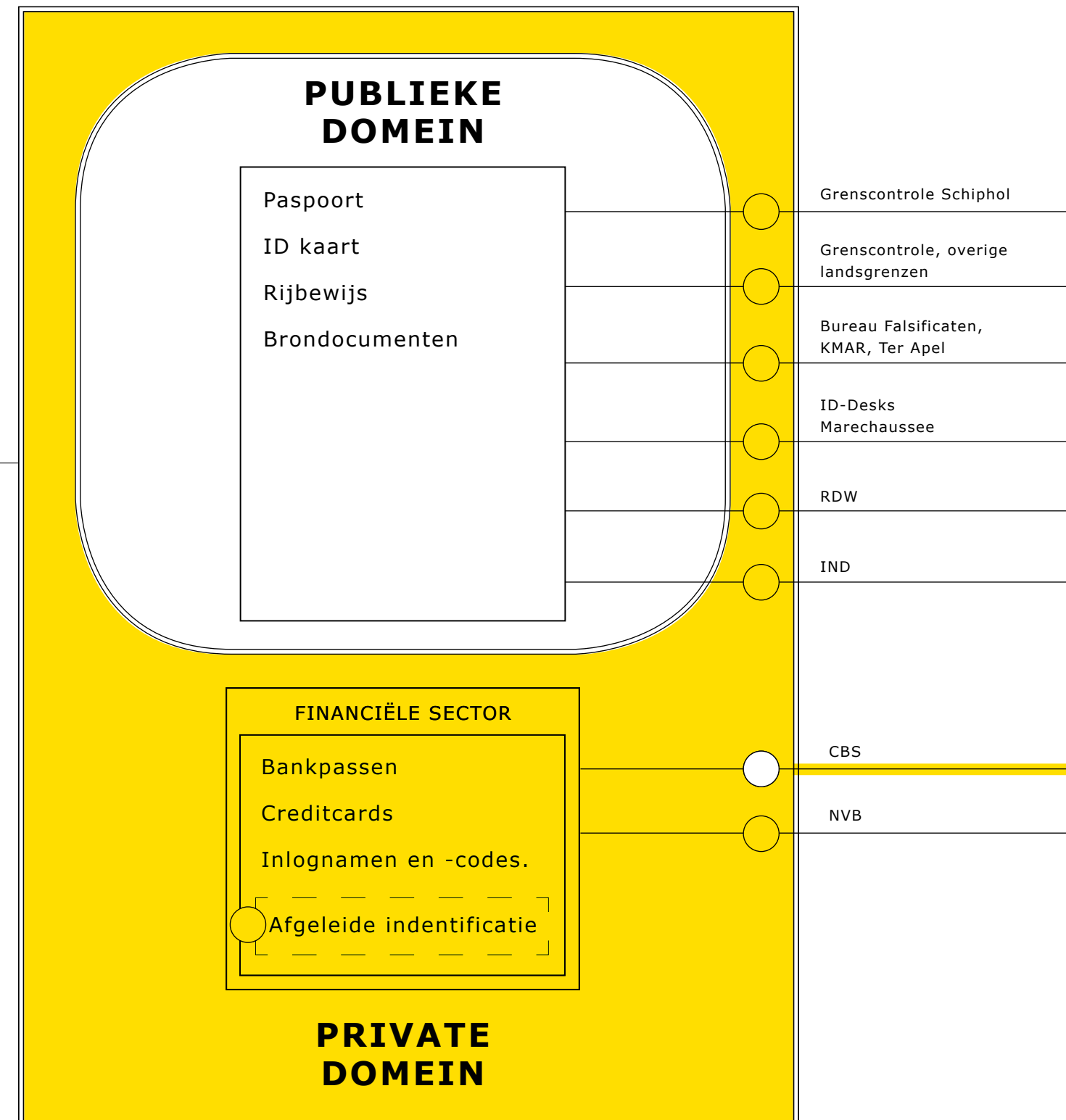

MELDINGEN SLACHTOFFERS



IDENTITEITSFRAUDE IN KAART

PER HOOFDSTUK

STELSEL IN KAART

IDFRAUDE IN KAART

TABELOVERZICHT

BRONNEN VAN GECONSTATEERDE IDENTITEITSFRAUDE

VOORBEELDEN VAN IDENTIFICATIEMIDDELEN BEHANDELD IN DIT RAPPORT M.B.T. IDENTITEITSFRAUDE

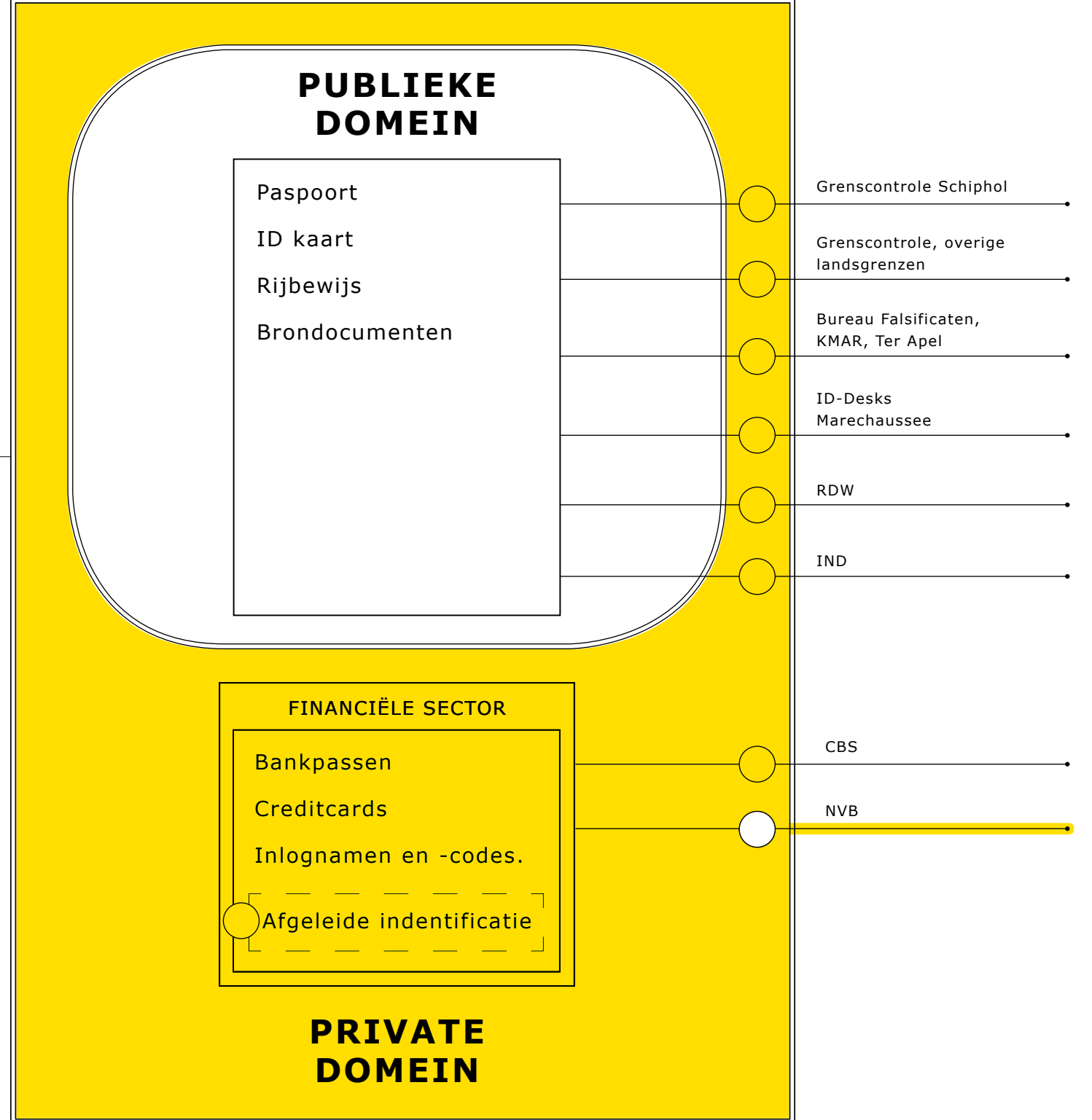
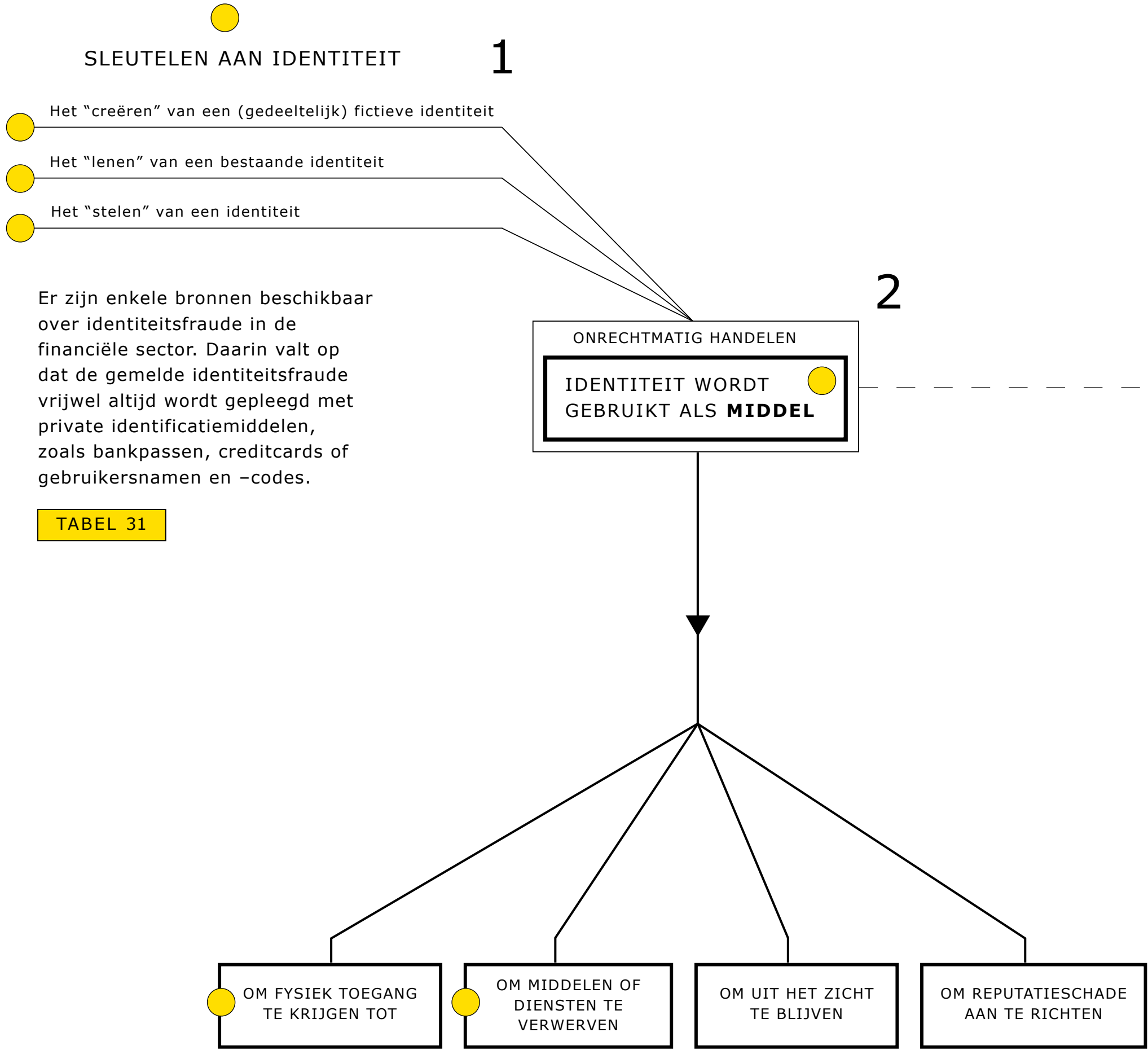

IDENTITEITSFRAUDE IN KAART

PER HOOFDSTUK

STELSEL IN KAART

IDFRAUDE IN KAART

TABELOVERZICHT

SLEUTELN AAN IDENTITEIT

1

- Het "creëren" van een (gedeeltelijk) fictieve identiteit
- Het "lenen" van een bestaande identiteit
- Het "stelen" van een identiteit

Een andere vorm van mogelijke identiteitsfraude in de financiële sector houdt verband met het gebruik van afgeleide identificatie. Bij afgeleide identificatie ontstaan nieuwe mogelijkheden voor identiteitsfraude, waardoor fraudeurs rekeningen kunnen openen of leningen kunnen afsluiten op naam van iemand anders. Er zijn echter geen cijfers bekend over hoe vaak identiteitsfraude voorkomt bij afgeleide identificatie.

2

ONRECHTMATIG HANDELEN

IDENTITEIT WORDT
GEBRUIKT ALS **MIDDEL**

OM FYSIEK TOEGANG
TE KRIJGEN TOT

OM MIDDELEN OF
DIENSTEN TE
VERWERVEN

OM UIT HET ZICHT
TE BLIJVEN

OM REPUTATIESCHADE
AAN TE RICHTEN

VOORBEELDEN VAN IDENTIFICATIEMIDDELEN BEHANDELD
IN DIT RAPPORT M.B.T. IDENTITEITSFRAUDE

BRONNEN VAN
GECONSTATEERDE
IDENTITEITSFRAUDE

PUBLIEKE DOMEIN

Paspoort
ID kaart
Rijbewijs
Brondocumenten

Grenscontrole Schiphol

Grenscontrole, overige
landsgrenzen

Bureau Falsificaten,
KMAR, Ter Apel

ID-Desks
Marechaussee

RDW

IND

FINANCIËLE SECTOR

Bankpassen
Creditcards
Inlognamen en -codes.
Afgeleide indentificatie

CBS

NVB

PRIVATE DOMEIN

MELDINGEN
SLACHTOFFERS



IDENTITEITSFRAUDE IN KAART

PER HOOFDSTUK

STELSEL IN KAART

IDFRAUDE IN KAART

TABELOVERZICHT

SLEUTELN AAN IDENTITEIT

1

- Het "creëren" van een (gedeeltelijk) fictieve identiteit
- Het "lenen" van een bestaande identiteit
- Het "stelen" van een identiteit

Bij het Centraal Meldpunt Identiteitsfraude en -fouten (CMI) kunnen burgers terecht voor meldingen van identiteitsfraude of fouten in hun persoonsgegevens. Ook kunnen ze informatie hierover inwinnen en advies en persoonlijke begeleiding krijgen wanneer zij slachtoffer zijn van identiteitsfraude of van een moeilijk herstelbare fout.

Het aantal meldingen bij het CMI stijgt sterk. Ongeveer één derde van de meldingen heeft te maken met identiteitsfraude die met behulp van kopietjes van identiteitsdocumenten is gepleegd.

Ook bij de Fraudehulpdesk komen meldingen van identiteitsfraude binnen. Dat betreft voornamelijk identiteitsfraude waarbij oplichters de identiteit van een bedrijf aannemen. Dit valt buiten het aandachtsveld van deze Monitor Identiteit. In 2014 hebben zich daarnaast tot 1 december 73 particuliere slachtoffers van identiteitsfraude gemeld. Verder kwamen bij de Fraudehulpdesk 13 meldingen binnen van gebruik van valse ID-documenten.

TABEL 32



2

ONRECHTMATIG HANDELEN
IDENTITEIT WORDT GEBRUIKT ALS MIDDEL

VOORBEELDEN VAN IDENTIFICATIEMIDDELEN BEHANDELD IN DIT RAPPORT M.B.T. IDENTITEITSFRAUDE

BRONNEN VAN GECONSTATEERDE IDENTITEITSFRAUDE

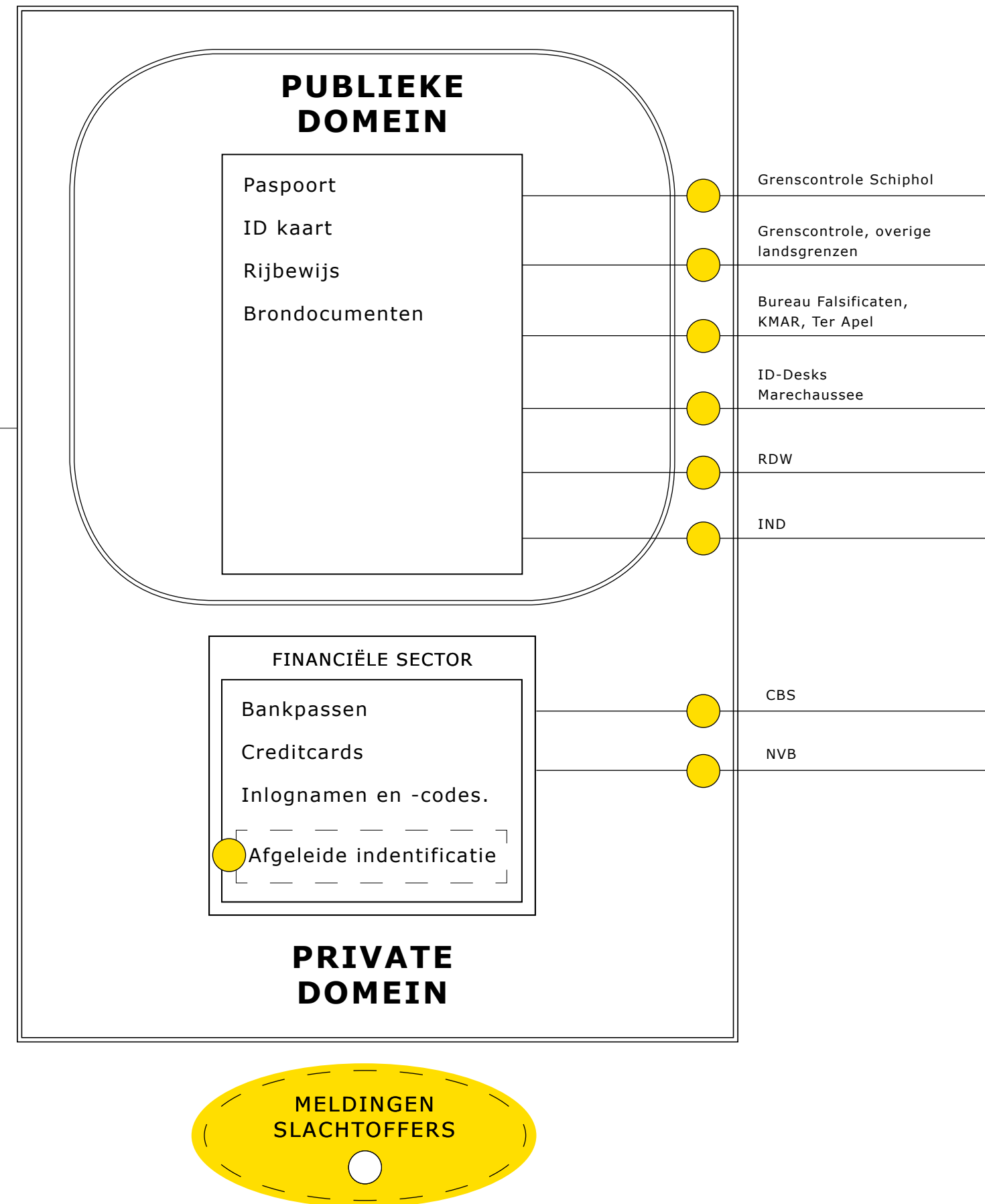

PER HOOFDSTUK

TABELLEN OVERZICHT

STELSEL IN KAART

IDFRAUDE IN KAART

TABELOVERZICHT

PRINTVERSIE



		TABEL 1 - IDENTITEITSGEGEVENS			
		IDENTITEITSGEGEVENS	FYSIEK/BIOMETRISCHE GEGEVENS	VOORBEELDEN VAN IDENTITEITSGEGEVENS IN HET PRIVATE DOMEIN	
PER HOOFDSTUK	1	Identiteitsgegevens			
	2	Bevolkingscijfers			
	3	Gebruik van GBA			
	4	Paspoorten en identiteitskaarten			
	5	Rijbewijzen	BSN	Geslacht	Rekeningnummer
	6	Verblijfsdocumenten			
	7	DigiD	Naam	Gelaatskenmerken	Telefoonnummer
STELSEL IN KAART	8	Identificatiemiddelen in de fin. sector			
	9	Accounts op social media	Burgerlijke staat	DNA-profiel	Verzekeringsnummer
	10	Bezit van identificatiemiddelen	Nationaliteit	Vingerafdrukken	Klantnummer
	11	Gebruik van identificatiemiddelen			
	12	Identificatie in het publieke domein	Geboorteplaats en -land	Handschrift/handtekening	Wachtwoord
	13	Identificatie in het private domein	Geboortedatum en overlijdensdatum		Emailadres
	14	Gebruik kopietjes/scans			
IDFRAUDE IN KAART	15	Bewerking kopietjes/scans			IP-adres
	16	Gebruik van biometrie			
	17	Toepassingen biometrie			Pincode
	18	Automatische grenspassages op Schiphol			
	19	Social media als identificatiemiddel			
	20	Sleutelen aan de identiteit			
	21	Uitgeleende identiteiten			
TABELOVERZICHT	22	Gestolen identiteiten			
	23	Documentfraude 1. Schiphol			
	24	Documentfraude 2. Overige landsgrenzen			
	25	Documentfraude 3. Bureau Falsificaten			
	26	Documentfraude 4. ID-desks			
	27	Documentfraude 5. Omwisseling rijbewijs			
	28	Documentfraude 6. Brondocumenten			
	29	Fraude NL documenten			
	30	ID fraude fin sector, CBS			
	31	ID fraude fin sector, NVB			
	32	Meldingen CMI			



		TABEL 2 - BEVOLKINGSCIJFERS			
			2012	2013	
PER HOOFDSTUK	1	Identiteitsgegevens			
	2	Bevolkingscijfers			
	3	Gebruik van GBA			
	4	Paspoorten en identiteitskaarten			
	5	Rijbewijzen			
	6	Verblijfsdocumenten			
	7	DigiD			
STELSEL IN KAART	8	Identificatiemiddelen in de fin. sector			
	9	Accounts op social media			
	10	Bezit van identificatiemiddelen			
	11	Gebruik van identificatiemiddelen			
	12	Identificatie in het publieke domein			
	13	Identificatie in het private domein			
	14	Gebruik kopietjes/scans			
IDFRAUDE IN KAART	15	Bewerking kopietjes/scans			
	16	Gebruik van biometrie			
	17	Toepassingen biometrie			
	18	Automatische grenspassages op Schiphol			
	19	Social media als identificatiemiddel			
	20	Sleutelen aan de identiteit			
	21	Uitgeleende identiteiten			
TABELOVERZICHT	22	Gestolen identiteiten			
	23	Documentfraude 1. Schiphol			
	24	Documentfraude 2. Overige landsgrenzen			
	25	Documentfraude 3. Bureau Falsificaten			
	26	Documentfraude 4. ID-desks			
	27	Documentfraude 5. Omwisseling rijbewijs			
	28	Documentfraude 6. Brondocumenten			
	29	Fraude NL documenten			
	30	ID fraude fin sector, CBS			
	31	ID fraude fin sector, NVB			
	32	Meldingen CMI			
		BURGERS	Aantal inwoners	16.779.575	16.829.289
			Aantal geborenen	175.959	171.341
			Aantal overledenen	140.813	141.245
			Geboorteoverschot	35.146	30.096
		MIGRATIE CIJFERS	Immigratie	158.374	164.772
			Emigratie	144.491	145.669
			Migratiesaldo	13.883	19.103
		RELATIES TUSSEN PERSONEN	Aantal huwelijken	70.315	64.549
			Aantal partnerschapsregistraties	9.224	9.445
			Aantal echtscheidingen	33.273	35.204
			Huwelijksontbinding door overlijden	56.703	56.808



		TABEL 3 - GEBRUIK VAN GBA			
			2012	2013	
PER HOOFDSTUK	1	Identiteitsgegevens			
	2	Bevolkingscijfers			
	3	Gebruik van GBA			
	4	Paspoorten en identiteitskaarten			
	5	Rijbewijzen			
	6	Verblijfsdocumenten	Aantal afnemers ⁴	875	875
	7	DigiD			
STELSEL IN KAART	8	Identificatiemiddelen in de fin. sector	Aantal berichten GBA-V full service ⁵	149.438.165	202.244.267
	9	Accounts op social media			
	10	Bezit van identificatiemiddelen			
	11	Gebruik van identificatiemiddelen	Aantal berichten GBA-V online service	89.369.940	113.916.551
	12	Identificatie in het publieke domein			
	13	Identificatie in het private domein	Aantal terugmeldingen ⁶	Ongeveer 30.000	25.543
	14	Gebruik kopietjes/scans			
IDFRAUDE IN KAART	15	Bewerking kopietjes/scans			
	16	Gebruik van biometrie			
	17	Toepassingen biometrie			
	18	Automatische grenspassages op Schiphol			
	19	Social media als identificatiemiddel			
	20	Sleutelen aan de identiteit			
	21	Uitgeleende identiteiten			
	22	Gestolen identiteiten			
	23	Documentfraude 1. Schiphol			
	24	Documentfraude 2. Overige landsgrenzen			
TABELOVERZICHT	25	Documentfraude 3. Bureau Falsificaten			
	26	Documentfraude 4. ID-desks			
	27	Documentfraude 5. Omwisseling rijbewijs			
	28	Documentfraude 6. Brondocumenten			
	29	Fraude NL documenten			
	30	ID fraude fin sector, CBS			
	31	ID fraude fin sector, NVB			
	32	Meldingen CMI			

⁴ Dit zijn de partijen die de informatie uit het GBA gebruiken en daar toegang toe hebben. Het gaat bijvoorbeeld om de gemeenten en uitvoeringsinstanties van de overheid. NB: het gaat om het aantal aangesloten organisaties; het aantal geautoriseerde partijen ligt hoger, omdat er via één aansluiting meerdere organisaties gebruik kunnen maken van het GBA.

⁵ Dit getal betreft het aantal verstuurd GBA berichten. Dit zijn berichten tussen gemeenten onderling, wijzigingen die automatisch (spontaan) in de GBA worden doorgevoerd waardoor organisaties automatisch over de laatste stand van zaken beschikken en wanneer actief iets wordt opgevraagd uit de GBA. Bij de online verstrekking (GBA-V online service, zie volgende rij) wordt vraag en antwoord samen als één bericht geteld. Bij full service worden ze als aparte berichten geteld.

⁶ Wanneer afnemers van de GBA "gerede twijfel" heeft over de juistheid van een GBA inschrijving, dient deze daarvan een terugmelding te doen.



		TABEL 4 - AANTALLEN PASPOORTEN, IDENTITEITSKAARTEN EN VERMISSINGEN				
			2012	2013		
PER HOOFDSTUK	1	Identiteitsgegevens				
	2	Bevolkingscijfers				
	3	Gebruik van GBA				
	4	Paspoorten en identiteitskaarten				
STELSEL IN KAART	5	Rijbewijzen	PASPOORTEN EN IDENTITEITSKAARTEN	Aantal uitgegeven paspoorten	2.339.286	2.040.020
	6	Verblijfsdocumenten				
	7	DigiD	PASPOORTEN EN IDENTITEITSKAARTEN	Aantal uitgegeven ID kaarten	1.743.813	1.232.917
	8	Identificatiemiddelen in de fin. sector				
	9	Accounts op social media	VERMISSINGEN	Aantal paspoorten gestolen / vermist	49.197	48.620
	10	Bezit van identificatiemiddelen				
	11	Gebruik van identificatiemiddelen		Aantal ID kaarten gestolen / vermist	129.903	134.983
	12	Identificatie in het publieke domein				
	13	Identificatie in het private domein		Aantal personen met 3 of meer vermissingen van paspoort en/of identiteitskaart (01-01-2009 t/m 31-12-2013)	8.032	
	14	Gebruik kopietjes/scans				
15	Bewerking kopietjes/scans					
16	Gebruik van biometrie					
IDFRAUDE IN KAART	17	Toepassingen biometrie				
	18	Automatische grenspassages op Schiphol				
	19	Social media als identificatiemiddel				
	20	Sleutelen aan de identiteit				
	21	Uitgeleende identiteiten				
	22	Gestolen identiteiten				
TABELOVERZICHT	23	Documentfraude 1. Schiphol				
	24	Documentfraude 2. Overige landsgrenzen				
	25	Documentfraude 3. Bureau Falsificaten				
	26	Documentfraude 4. ID-desks				
	27	Documentfraude 5. Omwisseling rijbewijs				
	28	Documentfraude 6. Brondocumenten				
	29	Fraude NL documenten				
	30	ID fraude fin sector, CBS				
	31	ID fraude fin sector, NVB				
	32	Meldingen CMI				



		TABEL 5 - AANTALLEN RIJBEWIJZEN EN VERMISSINGEN				
			2012	2013		
PER HOOFDSTUK	1	Identiteitsgegevens				
	2	Bevolkingscijfers				
	3	Gebruik van GBA				
	4	Paspoorten en identiteitskaarten				
	5	Rijbewijzen				
STELSEL IN KAART	6	Verblijfsdocumenten	RIJBEWIJZEN	Aantal nieuwe rijbewijzen	1.204.723	1.085.107
	7	DigiD				
	8	Identificatiemiddelen in de fin. sector				
	9	Accounts op social media				
	10	Bezit van identificatiemiddelen				
	11	Gebruik van identificatiemiddelen				
	12	Identificatie in het publieke domein				
	13	Identificatie in het private domein				
	14	Gebruik kopietjes/scans				
	15	Bewerking kopietjes/scans				
IDFRAUDE IN KAART	16	Gebruik van biometrie	OMWISSELINGEN BUITENLANDSE RIJBEWIJZEN VOOR NL RIJBEWIJZEN	Aantal omwisselingen binnen de EU/EVA	10.570	11.587
	17	Toepassingen biometrie				
	18	Automatische grenspassages op Schiphol				
	19	Social media als identificatiemiddel				
	20	Sleutelen aan de identiteit				
	21	Uitgeleende identiteiten				
	22	Gestolen identiteiten				
TABELOVERZICHT	23	Documentfraude 1. Schiphol	VERMISSINGEN	Aantal omwisselingen buiten de EU/EVA	5.813	5.945
	24	Documentfraude 2. Overige landsgrenzen				
	25	Documentfraude 3. Bureau Falsificaten				
	26	Documentfraude 4. ID-desks				
	27	Documentfraude 5. Omwisseling rijbewijs				
	28	Documentfraude 6. Brondocumenten				
	29	Fraude NL documenten				
	30	ID fraude fin sector, CBS				
	31	ID fraude fin sector, NVB				
	32	Meldingen CMI				
				Aantal departementale uitgiften van rijbewijzen	4.477	4.036
				Aantal gestolen/vermist	101.666	101.444



PER HOOFDSTUK				TABEL 6 - AANTALLEN VERBLIJFSDOCUMENTEN EN VERMISSINGEN		
						2012
PER HOOFDSTUK	1	Identiteitsgegevens				
	2	Bevolkingscijfers				
	3	Gebruik van GBA				
	4	Paspoorten en identiteitskaarten				
	5	Rijbewijzen				
	6	Verblijfsdocumenten				
STELSEL IN KAART	7	DigiD				
	8	Identificatiemiddelen in de fin. sector				
	9	Accounts op social media				
	10	Bezit van identificatiemiddelen				
	11	Gebruik van identificatiemiddelen				
	12	Identificatie in het publieke domein				
	13	Identificatie in het private domein				
	14	Gebruik kopietjes/scans				
	15	Bewerking kopietjes/scans				
	16	Gebruik van biometrie				
	17	Toepassingen biometrie				
	IDFRAUDE IN KAART	18	Automatische grenspassages op Schiphol			
19		Social media als identificatiemiddel				
20		Sleutelen aan de identiteit				
21		Uitgeleende identiteiten				
22		Gestolen identiteiten				
23		Documentfraude 1. Schiphol				
24		Documentfraude 2. Overige landsgrenzen				
25		Documentfraude 3. Bureau Falsificaten				
TABELOVERZICHT	26	Documentfraude 4. ID-desks				
	27	Documentfraude 5. Omwisseling rijbewijs				
	28	Documentfraude 6. Brondocumenten				
	29	Fraude NL documenten				
	30	ID fraude fin sector, CBS				
	31	ID fraude fin sector, NVB				
	32	Meldingen CMI				

TABEL 6 - AANTALLEN VERBLIJFSDOCUMENTEN EN VERMISSINGEN

		2012	2013
W-DOCUMENTEN	Aantal uitgegeven W-documenten		18.588
	Aantal W-documenten in omloop		17.372
VERBLIJFS-VERGUNNINGEN	Aantal uitgegeven verblijfsvergunningen	218.700	202.855
	Aantal verblijfsvergunningen in omloop		536.218
GEPRIVILLE-GIEERDEN-DOCUMENTEN	Aantal uitgegeven geprivilegieerdendocumenten		5.048
	Aantal geprivilegieerdendocumenten in omloop		14.843
VERMISSINGEN	Aantal W-documenten en verblijfsvergunningen gestolen/vermist ¹³		5.141

¹³ Het aantal vermissingen van geprivilegieerdendocumenten is niet in kaart gebracht. Het aantal "veelvermissers" van verblijfsdocumenten – mensen die de afgelopen vijf jaar drie of meer keer een vermist verblijfsdocument opgaven – was niet te achterhalen.



		TABEL 7 - AANTALLEN DIGID ACCOUNTS EN AUTHENTICATIES			
			2012	2013	
PER HOOFDSTUK	1	Identiteitsgegevens			
	2	Bevolkingscijfers			
	3	Gebruik van GBA			
	4	Paspoorten en identiteitskaarten			
	5	Rijbewijzen	Aantal actieve DigiD accounts	9.872.935	11.011.509
	6	Verblijfsdocumenten	- Waarvan "basis accounts"		5.316.266
	7	DigiD	- Waarvan "midden accounts" ¹⁵		5.695.243
STELSEL IN KAART	8	Identificatiemiddelen in de fin. sector			
	9	Accounts op social media			
	10	Bezit van identificatiemiddelen	Aantal machtigingen DigiD	325.126	229.939
	11	Gebruik van identificatiemiddelen			
	12	Identificatie in het publieke domein	Aantal authenticaties met DigiD	75.502.486	117.030.910
	13	Identificatie in het private domein			
	14	Gebruik kopietjes/scans	Aantal DigiD accepterende organisaties	554	617
IDFRAUDE IN KAART	15	Bewerking kopietjes/scans			
	16	Gebruik van biometrie			
	17	Toepassingen biometrie			
	18	Automatische grenspassages op Schiphol			
	19	Social media als identificatiemiddel			
	20	Sleutelen aan de identiteit			
	21	Uitgeleende identiteiten			
	22	Gestolen identiteiten			
	23	Documentfraude 1. Schiphol			
	24	Documentfraude 2. Overige landsgrenzen			
TABELOVERZICHT	25	Documentfraude 3. Bureau Falsificaten			
	26	Documentfraude 4. ID-desks			
	27	Documentfraude 5. Omwisseling rijbewijs			
	28	Documentfraude 6. Brondocumenten			
	29	Fraude NL documenten			
	30	ID fraude fin sector, CBS			
	31	ID fraude fin sector, NVB			
	32	Meldingen CMI			

¹⁵ Bij midden accounts wordt bij inloggen met behulp van DigiD gebruik gemaakt van een extra sms-authenticatie.



		TABEL 8 - IDENTIFICATIEMIDDELEN IN DE FINANCIËLE SECTOR			
			2012	2013	
PER HOOFDSTUK	1	Identiteitsgegevens			
	2	Bevolkingscijfers			
	3	Gebruik van GBA			
	4	Paspoorten en identiteitskaarten			
	5	Rijbewijzen	Betaalrekeningen	22,7 miljoen	23,1 miljoen
	6	Verblijfsdocumenten			
	7	DigiD	Bankpassen in omloop	24,7 miljoen	24,6 miljoen
	8	Identificatiemiddelen in de fin. sector			
STELSEL IN KAART	9	Accounts op social media	Creditcards in omloop	5,8 miljoen	6 miljoen
	10	Bezit van identificatiemiddelen	Aantal gestolen/vermiste bankpassen	6.000	4.400
	11	Gebruik van identificatiemiddelen			
	12	Identificatie in het publieke domein	Aantal gestolen/vermiste creditcards	1.600	1.400
	13	Identificatie in het private domein			
	14	Gebruik kopietjes/scans	Aantal gebruikers online bankieren	Ongeveer 11.000.000	*
IDFRAUDE IN KAART	15	Bewerking kopietjes/scans			
	16	Gebruik van biometrie			
	17	Toepassingen biometrie			
	18	Automatische grenspassages op Schiphol			
	19	Social media als identificatiemiddel			
	20	Sleutelen aan de identiteit			
	21	Uitgeleende identiteiten			
	22	Gestolen identiteiten			
	23	Documentfraude 1. Schiphol			
	24	Documentfraude 2. Overige landsgrenzen			
TABELOVERZICHT	25	Documentfraude 3. Bureau Falsificaten			
	26	Documentfraude 4. ID-desks			
	27	Documentfraude 5. Omwisseling rijbewijs			
	28	Documentfraude 6. Brondocumenten			
	29	Fraude NL documenten			
	30	ID fraude fin sector, CBS			
	31	ID fraude fin sector, NVB			
	32	Meldingen CMI			

* Geen nieuwe gegevens beschikbaar



		TABEL 9 - ACCOUNTS OP SOCIAL MEDIA					
		TYPE ACCOUNT OP SOCIAL MEDIA	PERCENTAGE RESPONDENTEN DAT EEN ACCOUNT HEEFT ¹⁶	AANGEMELD ONDER WERKELIJKE NAAM	AANGEMELD ONDER ALIAS OF FANTASIENAAM	ZOWEL ONDER EIGEN NAAM ALS ONDER ALIAS OF FANTASIENAAM AANGEMELD	
PER HOOFDSTUK	1	Identiteitsgegevens					
	2	Bevolkingscijfers					
	3	Gebruik van GBA					
	4	Paspoorten en identiteitskaarten					
	5	Rijbewijzen					
	6	Verblijfsdocumenten	Facebook	68,2%	82,5%	14,2%	3,2%
	7	DigiD					
STELSEL IN KAART	8	Identificatiemiddelen in de fin. sector	Apple ID	19,7%	55,0%	38,6%	6,4%
	9	Accounts op social media	Microsoft account (hotmail en live)	47,2%	54,3%	29,0%	16,7%
	10	Bezit van identificatiemiddelen	Google account	42,9%	57,9%	35,9%	6,2%
	11	Gebruik van identificatiemiddelen	Linkedin	23,9%	82,7%	10,5%	6,9%
	12	Identificatie in het publieke domein	Twitter	21,3%	62,3%	32,3%	5,4%
	13	Identificatie in het private domein	Ander social media	1,1%			
	14	Gebruik kopietjes/scans	Geen social media accounts	14,4%			
IDFRAUDE IN KAART	15	Bewerking kopietjes/scans					
	16	Gebruik van biometrie					
	17	Toepassingen biometrie					
	18	Automatische grenspassages op Schiphol					
	19	Social media als identificatiemiddel					
	20	Sleutelen aan de identiteit					
	21	Uitgeleende identiteiten					
	22	Gestolen identiteiten					
	23	Documentfraude 1. Schiphol					
	24	Documentfraude 2. Overige landsgrenzen					
TABELOVERZICHT	25	Documentfraude 3. Bureau Falsificaten					
	26	Documentfraude 4. ID-desks					
	27	Documentfraude 5. Omwisseling rijbewijs					
	28	Documentfraude 6. Brondocumenten					
	29	Fraude NL documenten					
	30	ID fraude fin sector, CBS					
	31	ID fraude fin sector, NVB					
	32	Meldingen CMI					

¹⁶ Veel respondenten hebben twee of meer accounts. De percentages in deze kolom tellen daarom op tot meer dan 100%.



		TABEL 10 - HET GERAPPORTEERDE BEZIT VAN IDENTIFICATIEMIDDELEN								
			16 - 20 JAAR	20 - 30 JAAR	30 - 40 JAAR	40 - 50 JAAR	50 - 60 JAAR	60 JAAR +	TOTAAL	
PER HOOFDSTUK	1	Identiteitsgegevens								
	2	Bevolkingscijfers								
	3	Gebruik van GBA								
	4	Paspoorten en identiteitskaarten								
	5	Rijbewijzen	Paspoort	46,4%	63,8%	68,9%	60,0%	59,9%	63,4%	62,1%
	6	Verblijfsdocumenten								
	7	DigiD	ID kaart	88,4%	58,4%	45,1%	47,9%	48,3%	44,4%	50,5%
STELSEL IN KAART	8	Identificatiemiddelen in de fin. sector								
	9	Accounts op social media	Rijbewijs	40,2%	84,1%	80,6%	86,0%	86,5%	85,2%	82,1%
	10	Bezit van identificatiemiddelen	Verblijfsdocument	1,5%	1,0%	2,4%	1,0%	0,5%	0,5%	1,0%
	11	Gebruik van identificatiemiddelen	DigiD	73,6%	95,8%	95,2%	91,0%	91,0%	88,4%	90,6%
IDFRAUDE IN KAART	12	Identificatie in het publieke domein								
	13	Identificatie in het private domein								
	14	Gebruik kopietjes/scans								
	15	Bewerking kopietjes/scans								
	16	Gebruik van biometrie								
	17	Toepassingen biometrie								
	18	Automatische grenspassages op Schiphol								
	19	Social media als identificatiemiddel								
	20	Sleutelen aan de identiteit								
	21	Uitgeleende identiteiten								
TABELOVERZICHT	22	Gestolen identiteiten								
	23	Documentfraude 1. Schiphol								
	24	Documentfraude 2. Overige landsgrenzen								
	25	Documentfraude 3. Bureau Falsificaten								
	26	Documentfraude 4. ID-desks								
	27	Documentfraude 5. Omwisseling rijbewijs								
	28	Documentfraude 6. Brondocumenten								
	29	Fraude NL documenten								
	30	ID fraude fin sector, CBS								
	31	ID fraude fin sector, NVB								
	32	Meldingen CMI								



		TABEL 11 – GERAPPORTEERDE GEBRUIK VAN IDENTIFICATIEMIDDELEN - GEM. PER PERSOON PER JAAR						
		IDENTITEITSMIDDEL	NOOIT	1 - 5 KEER	6 - 12 KEER	12 - 100	GEMIDDELD AANTAL KEER DAT MEN ZICH IDENTIFICEERT MET BEHULP VAN... ¹⁷	
PER HOOFDSTUK	1	Identiteitsgegevens						
	2	Bevolkingscijfers						
	3	Gebruik van GBA						
	4	Paspoorten en identiteitskaarten						
	5	Rijbewijzen						
	6	Verblijfsdocumenten						
STELSEL IN KAART	7	DigiD	Paspoort	22%	67%	8%	3%	3,06
	8	Identificatiemiddelen in de fin. sector	ID kaart	24%	61%	9%	7%	5,45
	9	Accounts op social media						
	10	Bezit van identificatiemiddelen	Rijbewijs	43%	47%	6%	4%	3,81
	11	Gebruik van identificatiemiddelen						
	12	Identificatie in het publieke domein	Verblijfsdocument	40%	53%	7%	0%	1,76
	13	Identificatie in het private domein	DigiD	4%	54%	24%	18%	11,68
	14	Gebruik kopietjes/scans						
	15	Bewerking kopietjes/scans	Totaal aantal identificaties, gem. per persoon per jaar					18,37 ¹⁸
	16	Gebruik van biometrie						
IDFRAUDE IN KAART	17	Toepassingen biometrie						
	18	Automatische grenspassages op Schiphol						
	19	Social media als identificatiemiddel						
	20	Sleutelen aan de identiteit						
	21	Uitgeleende identiteiten						
	22	Gestolen identiteiten						
	23	Documentfraude 1. Schiphol						
	24	Documentfraude 2. Overige landsgrenzen						
TABELOVERZICHT	25	Documentfraude 3. Bureau Falsificaten						
	26	Documentfraude 4. ID-desks						
	27	Documentfraude 5. Omwisseling rijbewijs						
	28	Documentfraude 6. Brondocumenten						
	29	Fraude NL documenten						
	30	ID fraude fin sector, CBS						
	31	ID fraude fin sector, NVB						
	32	Meldingen CMI						

17 Het aantal identificaties per jaar is op verschillende manieren uitgevraagd. Ten eerste is de vraag open gesteld aan de respondenten. Ten tweede is de respondent een lijst activiteiten voorgelegd (zie volgende paragraaf) waarvan verwacht wordt dat ze zich moeten identificeren, met de vraag hoe vaak ze dit het afgelopen jaar hebben gedaan. Ten derde is gevraagd hoe vaak men zich in de afgelopen week heeft geïdentificeerd. De resultaten van de eerste twee methoden bleken sterk vergelijkbare uitkomsten op te leveren. De cijfers uit de huidige tabel zijn daarom gebaseerd op de eerste methode.

18 Voor de berekening van het totaal is het percentage respondenten dat aangeeft een bepaald type identificatiemiddel te bezitten vermenigvuldigd met het aantal maal dat deze mensen zich daarmee hebben geïdentificeerd. Op deze manier wordt in het totaal verdisconteerd dat niet iedereen over alle identificatiemiddelen beschikt. Het cijfer – 18,37 – is dus geen simpele optelling van de cijfers erboven.



		TABEL 12 – WIJZE VAN IDENTIFICATIE IN HET PUBLIEKE DOMEIN							
		ACTIVITEIT	IDENTITEITS BEWIJS LATEN ZIEN	KOPIE IDENTITEITSBEWIJS OVERHANDIGD OF LATEN MAKEN	NUMMER VAN IDENTITEITSBEWIJS OPGESTUURD OF INGEVOERD	DIGID GEBRUIKT	OVERIG, ZOALS ZORGPAS OF GEBRUIKERSNAAM + CODE	NIET GEÏDENTIFICEERD	
PER HOOFDSTUK	1	Identiteitsgegevens							
	2	Bevolkingscijfers							
	3	Gebruik van GBA							
	4	Paspoorten en identiteitskaarten							
	5	Rijbewijzen							
	6	Verblijfsdocumenten							
	7	DigiD							
STELSEL IN KAART	8	Identificatiemiddelen in de fin. sector	Subsidie aangevraagd	32%	9%	7%	12%	17%	32%
	9	Accounts op social media							
	10	Bezit van identificatiemiddelen	Vergunning of ontheffing aangevraagd bij gemeente	50%	7%	5%	22%	10%	17%
	11	Gebruik van identificatiemiddelen							
	12	Identificatie in het publieke domein							
	13	Identificatie in het private domein	Bij een overheidsinstelling geweest	61%	8%	0%	0%	3%	34%
	14	Gebruik kopietjes/scans							
IDFRAUDE IN KAART	15	Bewerking kopietjes/scans	Aangifte gedaan bij de politie	38%	12%	8%	11%	6%	35%
	16	Gebruik van biometrie							
	17	Toepassingen biometrie	Aangehouden door de politie of een andere functionaris met bijzondere opsporings-bevoegdheid	76%	1%	0%	0%	3%	20%
	18	Automatische grenspassages op Schiphol							
	19	Social media als identificatiemiddel							
	20	Sleutelen aan de identiteit	Ongeval / aanrijding in het verkeer gehad	40%	7%	11%	0%	0%	46%
	21	Uitgeleende identiteiten							
	22	Gestolen identiteiten							
TABELOVERZICHT	23	Documentfraude 1. Schiphol	Ingeschreven bij Kamer van Koophandel	33%	35%	18%	24%	12%	5%
	24	Documentfraude 2. Overige landsgrenzen							
	25	Documentfraude 3. Bureau Falsificaten							
	26	Documentfraude 4. ID-desks							
	27	Documentfraude 5. Omwisseling rijbewijs							
	28	Documentfraude 6. Brondocumenten							
	29	Fraude NL documenten							
	30	ID fraude fin sector, CBS							
	31	ID fraude fin sector, NVB							
	32	Meldingen CMI							



		TABEL 13 - WIJZE VAN IDENTIFICATIE IN HET PRIVATE DOMEIN							
		IDENTITEITS BEWIJS LATEN ZIEN	KOPIE IDENTITEITSBEWIJS OVERHANDIGD OF LATEN MAKEN	NUMMER VAN IDENTITEITSBEWIJS OPGESTUURD OF INGEVOERD	DIGID GEBRUIKT	OVERIG - ZOALS ZORGPAS OF INLOGNAAM + CODE	NIET GEÏDENTIFICEERD		
PER HOOFDSTUK	1	Identiteitsgegevens							
	2	Bevolkingscijfers							
	3	Gebruik van GBA							
	4	Paspoorten en identiteitskaarten							
	5	Rijbewijzen							
	6	Verblijfsdocumenten							
	7	DigiD							
STELSEL IN KAART	8	Identificatiemiddelen in de fin. sector							
	9	Accounts op social media							
	10	Bezit van identificatiemiddelen							
	11	Gebruik van identificatiemiddelen							
	12	Identificatie in het publieke domein							
	13	Identificatie in het private domein							
	14	Gebruik kopietjes/scans							
IDFRAUDE IN KAART	15	Bewerking kopietjes/scans							
	16	Gebruik van biometrie							
	17	Toepassingen biometrie							
	18	Automatische grenspassages op Schiphol							
	19	Social media als identificatiemiddel							
	20	Sleutelen aan de identiteit							
	21	Uitgeleende identiteiten							
TABELOVERZICHT	22	Gestolen identiteiten							
	23	Documentfraude 1. Schiphol							
	24	Documentfraude 2. Overige landsgrenzen							
	25	Documentfraude 3. Bureau Falsificaten							
	26	Documentfraude 4. ID-desks							
	27	Documentfraude 5. Omwisseling rijbewijs							
	28	Documentfraude 6. Brondocumenten							
29	Fraude NL documenten								
30	ID fraude fin sector, CBS								
31	ID fraude fin sector, NVB								
32	Meldingen CMI								
		FINANCIËLE PRODUCTEN EN TELECOM	Telefoonabonnement afgesloten	45%	22%	9%	0%	7%	24%
			Bankrekening geopend	53%	22%	14%	0%	11%	10%
			Hypotheek of andere lening afgesloten	60%	39%	10%	3%	2%	9%
			Notaris bezocht	64%	22%	5%	0%	2%	17%
		ZORG	Geregistreerd bij een zorginstelling	74%	10%	4%	0%	28%	5%
			Zorgverzekering afgesloten	9%	12%	10%	0%	26%	47%
		WERK EN OPLEIDING ¹⁹	Een nieuwe werkgever gekregen	43%	60%	2%	0%	1%	7%
			Uitzendwerk gedaan	48%	40%	6%	0%	0%	17%
			Ingeschreven bij een uitzendbureau	35%	36%	8%	0%	0%	32%
			Ingeschreven bij opleiding	14%	30%	2%	39%	8%	20%
		WONEN EN VRIJE TIJD	In een hotel, pension of camping overnacht	65%	7%	3%	0%	W6%	26%
			Ingeschreven vereniging/sportschool	36%	15%	7%	0%	5%	44%
			Verhuisd naar een andere (huur)woning	42%	41%	5%	7%	1%	17%
		AANKOPEN	Aangetekende brief ontvangen	43%	2%	0%	0%	1%	54%
			Pakje aan de deur in ontvangst genomen	11%	1%	0%	0%	3%	86%
			Pakje afgehaald postkantoor/afhaalpunt	76%	1%	1%	0%	3%	20%
			Alcohol of sigaretten gekocht ²⁰	69%	3%	0%	0%	2%	32%

19 Sommige activiteiten onder dit kopje kunnen zowel in het publieke als private domein plaatsvinden, of bevinden zich op de scheidslijn.

20 Voor personen t/m 25 jaar is het verplicht zich te identificeren wanneer ze alcohol of sigaretten kopen. Daarom is deze vraag in de enquête alleen aan personen t/m 25 jaar gesteld.



		TABEL 14 - GEBRUIK VAN KOPIETJES/SCANS VAN IDENTITEITSBEWIJZEN			
		IDENTITEITSMIDDEL	PERCENTAGE MENSEN DAT AANGEEFT HET IDENTITEITSDOCUMENT TE BEZITTEN	AANTAL KEER DAT GEMIDDELD HET AFGELOPEN JAAR EEN KOPIE OF SCAN IS GEBRUIKT	
PER HOOFDSTUK	1	Identiteitsgegevens			
	2	Bevolkingscijfers			
	3	Gebruik van GBA			
	4	Paspoorten en identiteitskaarten			
	5	Rijbewijzen			
	6	Verblijfsdocumenten	Paspoort	62,1%	1,01
	7	DigiD			
STELSEL IN KAART	8	Identificatiemiddelen in de fin. sector	ID kaart	50,5%	1,51
	9	Accounts op social media			
	10	Bezit van identificatiemiddelen	Rijbewijs	82,1%	0,44
	11	Gebruik van identificatiemiddelen	Totaal aantal kopieën van identiteitsbewijzen gemaakt, gemiddeld per persoon		1,75 ²¹
IDFRAUDE IN KAART	12	Identificatie in het publieke domein			
	13	Identificatie in het private domein			
	14	Gebruik kopietjes/scans			
	15	Bewerking kopietjes/scans			
	16	Gebruik van biometrie			
	17	Toepassingen biometrie			
	18	Automatische grenspassages op Schiphol			
	19	Social media als identificatiemiddel			
	20	Sleutelen aan de identiteit			
	21	Uitgeleende identiteiten			
	22	Gestolen identiteiten			
	23	Documentfraude 1. Schiphol			
TABELOVERZICHT	24	Documentfraude 2. Overige landsgrenzen			
	25	Documentfraude 3. Bureau Falsificaten			
	26	Documentfraude 4. ID-desks			
	27	Documentfraude 5. Omwisseling rijbewijs			
	28	Documentfraude 6. Brondocumenten			
	29	Fraude NL documenten			
	30	ID fraude fin sector, CBS			
	31	ID fraude fin sector, NVB			
	32	Meldingen CMI			

²¹ Voor de berekening van het totaal is het percentage respondenten dat aangeeft een bepaald type identificatiemiddel te bezitten vermenigvuldigd met het aantal maal dat deze mensen daar een kopie van heeft gebruikt. Op deze manier wordt in het totaal verdisconteerd dat niet iedereen over alle identificatiemiddelen beschikt. Het cijfer - 1,75 - is dus geen simpele optelling van de cijfers erboven.



		TABEL 15 - BEWERKING VAN KOPIETJES OF SCANS VAN IDENTITEITSDOCUMENTEN					
		NOOIT	SOMS	MEESTAL	ALTIJD		
PER HOOFDSTUK	1	Identiteitsgegevens					
	2	Bevolkingscijfers					
	3	Gebruik van GBA					
	4	Paspoorten en identiteitskaarten					
	5	Rijbewijzen					
	6	Verblijfsdocumenten	Ik vermeld op de kopie of scan waarvoor die precies gebruikt mag worden.	64,6%	11,5%	9,9%	14,0%
	7	DigiD					
STELSEL IN KAART	8	Identificatiemiddelen in de fin. sector					
	9	Accounts op social media	Ik streep het Burger-servicenummer door	76,7%	7,7%	5,7%	9,8%
	10	Bezit van identificatiemiddelen					
	11	Gebruik van identificatiemiddelen					
	12	Identificatie in het publieke domein					
	13	Identificatie in het private domein	Ik maak mijn pasfoto onherkenbaar	87,3%	6,7%	3,9%	2,0%
	14	Gebruik kopietjes/scans					
IDFRAUDE IN KAART	15	Bewerking kopietjes/scans					
	16	Gebruik van biometrie					
	17	Toepassingen biometrie					
	18	Automatische grenspassages op Schiphol					
	19	Social media als identificatiemiddel					
	20	Sleutelen aan de identiteit					
	21	Uitgeleende identiteiten					
	22	Gestolen identiteiten					
	23	Documentfraude 1. Schiphol					
	24	Documentfraude 2. Overige landsgrenzen					
TABELOVERZICHT	25	Documentfraude 3. Bureau Falsificaten					
	26	Documentfraude 4. ID-desks					
	27	Documentfraude 5. Omwisseling rijbewijs					
	28	Documentfraude 6. Brondocumenten					
	29	Fraude NL documenten					
	30	ID fraude fin sector, CBS					
	31	ID fraude fin sector, NVB					
	32	Meldingen CMI					



		TABEL 16 - GEBRUIK VAN BIOMETRIE		
		IDENTIFICATIEMOGELIJKHEDEN WAARBIJ GEBRUIK WORDT GEMAAKT VAN BIOMETRIE	PERCENTAGE RESPONDENTEN DAT ZICH MET BEHULP VAN BIOMETRIE HEEFT GEÏDENTIFICEERD ²²	
PER HOOFDSTUK	1	Identiteitsgegevens		
	2	Bevolkingscijfers		
	3	Gebruik van GBA		
	4	Paspoorten en identiteitskaarten		
	5	Rijbewijzen	Vingerafdrukherkenning	9,7%
	6	Verblijfsdocumenten		
	7	DigiD	Iris/oogherkenning	3,2%
STELSEL IN KAART	8	Identificatiemiddelen in de fin. sector		
	9	Accounts op social media	Stemherkenning	0,6%
	10	Bezit van identificatiemiddelen		
	11	Gebruik van identificatiemiddelen	Automatische gezichtsherkenning	1,3%
	12	Identificatie in het publieke domein		
	13	Identificatie in het private domein	Andere vormen van biometrische identificatie, zoals bijvoorbeeld aderherkenning	0,2%
	14	Gebruik kopietjes/scans		
	15	Bewerking kopietjes/scans	Nee, geen biometrie gebruikt	87,9%
	16	Gebruik van biometrie		
IDFRAUDE IN KAART	17	Toepassingen biometrie		
	18	Automatische grenspassages op Schiphol		
	19	Social media als identificatiemiddel		
	20	Sleutelen aan de identiteit		
	21	Uitgeleende identiteiten		
	22	Gestolen identiteiten		
	23	Documentfraude 1. Schiphol		
	24	Documentfraude 2. Overige landsgrenzen		
	25	Documentfraude 3. Bureau Falsificaten		
	26	Documentfraude 4. ID-desks		
TABELOVERZICHT	27	Documentfraude 5. Omwisseling rijbewijs		
	28	Documentfraude 6. Brondocumenten		
	29	Fraude NL documenten		
	30	ID fraude fin sector, CBS		
	31	ID fraude fin sector, NVB		
	32	Meldingen CMI		

²² Telt op tot meer dan 100%, omdat respondenten meerdere vormen van biometrische identificatie kunnen hebben gebruikt.



		TABEL 17 - BELANGRIJKSTE TOEPASSINGEN VAN BIOMETRISCHE IDENTIFICATIE	
		BIOMETRISCHE IDENTIFICATIE	BELANGRIJKSTE TOEPASSINGEN (AFGEMETEN AAN GEBRUIK)
PER HOOFDSTUK	1	Identiteitsgegevens	
	2	Bevolkingscijfers	
	3	Gebruik van GBA	
	4	Paspoorten en identiteitskaarten	
	5	Rijbewijzen	
	6	Verblijfsdocumenten	
	7	DigiD	
STELSEL IN KAART	8	Identificatiemiddelen in de fin. sector	
	9	Accounts op social media	
	10	Bezit van identificatiemiddelen	
	11	Gebruik van identificatiemiddelen	
	12	Identificatie in het publieke domein	
	13	Identificatie in het private domein	
	14	Gebruik kopietjes/scans	
	15	Bewerking kopietjes/scans	
IDFRAUDE IN KAART	16	Gebruik van biometrie	
	17	Toepassingen biometrie	
	18	Automatische grenspassages op Schiphol	
	19	Social media als identificatiemiddel	
	20	Sleutelen aan de identiteit	
	21	Uitgeleende identiteiten	
	22	Gestolen identiteiten	
TABELOVERZICHT	23	Documentfraude 1. Schiphol	
	24	Documentfraude 2. Overige landsgrenzen	
	25	Documentfraude 3. Bureau Falsificaten	
	26	Documentfraude 4. ID-desks	
	27	Documentfraude 5. Omwisseling rijbewijs	
	28	Documentfraude 6. Brondocumenten	
	29	Fraude NL documenten	
	30	ID fraude fin sector, CBS	
	31	ID fraude fin sector, NVB	
	32	Meldingen CMI	

TABEL 17 - BELANGRIJKSTE TOEPASSINGEN VAN BIOMETRISCHE IDENTIFICATIE

BIOMETRISCHE IDENTIFICATIE

BELANGRIJKSTE TOEPASSINGEN (AFGEMETEN AAN GEBRUIK)

Vingerafdrukherkenning

Ontgrendelen van apparaten (voornamelijk de iPhone)

Internationale reizen (vooral van en naar de VS)

Aanvraag van nieuwe identiteitsdocumenten

Om gebouwen binnen te komen of in te kloppen op werk

Om toegang te krijgen tot specifieke diensten, zoals een sportschool of kinderdagverblijf

Bij aanraking met politie

Iris/oogherkenning

Reizen naar de VS of op Schiphol

Een enkeling gebruikt het om toegang te krijgen tot de werkvloer

Stemherkenning

Het ontgrendelen van apparaten

Automatische gezichtsherkenning

Het ontgrendelen van apparaten

Vliegreizen (Schiphol)



		TABEL 18 - AUTOMATISCHE GRENSPASSAGES OP SCHIPHOL			
			2012	2013	
PER HOOFDSTUK	1	Identiteitsgegevens			
	2	Bevolkingscijfers			
	3	Gebruik van GBA			
	4	Paspoorten en identiteitskaarten			
	5	Rijbewijzen	Automatische grenspassages op Schiphol	968.603	1.422.057
	6	Verblijfsdocumenten			
	7	DigiD	Aantal leden Schiphol Privium		45.000 ²³
STELSEL IN KAART	8	Identificatiemiddelen in de fin. sector			
	9	Accounts op social media			
	10	Bezit van identificatiemiddelen			
	11	Gebruik van identificatiemiddelen			
	12	Identificatie in het publieke domein			
	13	Identificatie in het private domein			
	14	Gebruik kopietjes/scans			
IDFRAUDE IN KAART	15	Bewerking kopietjes/scans			
	16	Gebruik van biometrie			
	17	Toepassingen biometrie			
	18	Automatische grenspassages op Schiphol			
	19	Social media als identificatiemiddel			
	20	Sleutelen aan de identiteit			
	21	Uitgeleende identiteiten			
TABELOVERZICHT	22	Gestolen identiteiten			
	23	Documentfraude 1. Schiphol			
	24	Documentfraude 2. Overige landsgrenzen			
	25	Documentfraude 3. Bureau Falsificaten			
	26	Documentfraude 4. ID-desks			
	27	Documentfraude 5. Omwisseling rijbewijs			
	28	Documentfraude 6. Brondocumenten			
	29	Fraude NL documenten			
	30	ID fraude fin sector, CBS			
	31	ID fraude fin sector, NVB			
	32	Meldingen CMI			

23 Bij benadering.



PER HOOFDSTUK	1	Identiteitsgegevens
	2	Bevolkingscijfers
	3	Gebruik van GBA
	4	Paspoorten en identiteitskaarten
	5	Rijbewijzen
	6	Verblijfsdocumenten
	7	DigiD
STELSEL IN KAART	8	Identificatiemiddelen in de fin. sector
	9	Accounts op social media
	10	Bezit van identificatiemiddelen
	11	Gebruik van identificatiemiddelen
	12	Identificatie in het publieke domein
	13	Identificatie in het private domein
	14	Gebruik kopietjes/scans
	15	Bewerking kopietjes/scans
IDFRAUDE IN KAART	16	Gebruik van biometrie
	17	Toepassingen biometrie
	18	Automatische grenspassages op Schiphol
	19	Social media als identificatiemiddel
	20	Sleutelen aan de identiteit
	21	Uitgeleende identiteiten
	22	Gestolen identiteiten
	23	Documentfraude 1. Schiphol
TABELOVERZICHT	24	Documentfraude 2. Overige landsgrenzen
	25	Documentfraude 3. Bureau Falsificaten
	26	Documentfraude 4. ID-desks
	27	Documentfraude 5. Omwisseling rijbewijs
	28	Documentfraude 6. Brondocumenten
	29	Fraude NL documenten
	30	ID fraude fin sector, CBS
	31	ID fraude fin sector, NVB
	32	Meldingen CMI

TABEL 19 - GEBRUIK SOCIAL MEDIA ACCOUNTS ALS IDENTIFICATIEMIDDEL VOOR ANDERE SITES/APPS

TYPE SOCIAL MEDIA ACCOUNT	RESPONDENTEN DAT EEN SOCIAL MEDIA ACCOUNT HEEFT	GEBRUIKERS DAT HET ACCOUNT WEL EENS GEBRUIKT OM ZICH BIJ ANDERE SITES OF APPS TE IDENTIFICEREN ²⁴
Facebook	68,2%	24,2%
Apple ID	19,7%	14,7%
Microsoft account (hotmail, outlook en live)	47,2%	14,1%
Google account	42,9%	27,5%
Linkedin	23,9%	9,0%
Twitter	21,3%	13,4%

²⁴ Het gegeven percentage is een percentage van het totaal aantal respondenten dat aangeeft over een dergelijk type account te beschikken.



		TABEL 20 - VERSCHILLENDE VORMEN VAN HET SLEUTELLEN AAN DE IDENTITEIT		
		HET CREËREN VAN EEN (GEDEELTELIJK) FICTIEVE IDENTITEIT	HET "LENEN" VAN EEN BESTAANDE IDENTITEIT	HET "STELEN" VAN EEN IDENTITEIT
PER HOOFDSTUK	1	Identiteitsgegevens		
	2	Bevolkingscijfers		
	3	Gebruik van GBA		
	4	Paspoorten en identiteitskaarten		
	5	Rijbewijzen		
	6	Verblijfsdocumenten		
	7	DigiD		
STELSEL IN KAART	8	Identificatiemiddelen in de fin. sector	Eén slachtoffer (alleen degene die wordt opgelicht met behulp van een (gedeeltelijk) fictieve identiteit)	Eén slachtoffer (degene die wordt opgelicht met behulp van een uitgeleende identiteit) en één "medeplichtige": (degene die zijn identiteit uitleent)
	9	Accounts op social media		
	10	Bezit van identificatiemiddelen		
	11	Gebruik van identificatiemiddelen		
	12	Identificatie in het publieke domein		
IDFRAUDE IN KAART	13	Identificatie in het private domein		
	14	Gebruik kopietjes/scans		
	15	Bewerking kopietjes/scans		
	16	Gebruik van biometrie		
	17	Toepassingen biometrie		
	18	Automatische grenspassages op Schiphol		
	19	Social media als identificatiemiddel		
	20	Sleutelen aan de identiteit		
	21	Uitgeleende identiteiten		
	22	Gestolen identiteiten		
TABELOVERZICHT	23	Documentfraude 1. Schiphol		
	24	Documentfraude 2. Overige landsgrenzen		
	25	Documentfraude 3. Bureau Falsificaten		
	26	Documentfraude 4. ID-desks		
	27	Documentfraude 5. Omwisseling rijbewijs		
	28	Documentfraude 6. Brondocumenten		
	29	Fraude NL documenten		
	30	ID fraude fin sector, CBS		
	31	ID fraude fin sector, NVB		
	32	Meldingen CMI		



		TABEL 21 - UITGELEENDE IDENTITEITEN		
			GESCHAT PERCENTAGE	GESCHAT ABSOLUUT AANTAL
PER HOOFDSTUK	1	Identiteitsgegevens		
	2	Bevolkingscijfers		
	3	Gebruik van GBA		
	4	Paspoorten en identiteitskaarten		
	5	Rijbewijzen		
	6	Verblijfsdocumenten		
	7	DigiD		
	8	Identificatiemiddelen in de fin. sector	Aantal mensen dat de afgelopen 2 jaar een identificatiemiddel heeft uitgeleend aan iemand anders. (Paspoort, rijbewijs, ID kaart, DigiD)	2,6%
STELSEL IN KAART	9	Accounts op social media		
	10	Bezit van identificatiemiddelen		
	11	Gebruik van identificatiemiddelen		
	12	Identificatie in het publieke domein		
	13	Identificatie in het private domein		
	14	Gebruik kopietjes/scans		
	15	Bewerking kopietjes/scans		
IDFRAUDE IN KAART	16	Gebruik van biometrie		
	17	Toepassingen biometrie		
	18	Automatische grenspassages op Schiphol		
	19	Social media als identificatiemiddel		
	20	Sleutelen aan de identiteit		
	21	Uitgeleende identiteiten		
TABELOVERZICHT	22	Gestolen identiteiten		
	23	Documentfraude 1. Schiphol		
	24	Documentfraude 2. Overige landsgrenzen		
	25	Documentfraude 3. Bureau Falsificaten		
	26	Documentfraude 4. ID-desks		
	27	Documentfraude 5. Omwisseling rijbewijs		
	28	Documentfraude 6. Brondocumenten		
	29	Fraude NL documenten		
	30	ID fraude fin sector, CBS		
	31	ID fraude fin sector, NVB		
	32	Meldingen CMI		



		TABEL 22 - GESTOLEN IDENTITEITEN			
			GESCHAT PERCENTAGE	GESCHAT ABSOLUUT AANTAL	
PER HOOFDSTUK	1	Identiteitsgegevens			
	2	Bevolkingscijfers			
	3	Gebruik van GBA			
	4	Paspoorten en identiteitskaarten			
	5	Rijbewijzen			
	6	Verblijfsdocumenten	Aantal mensen wier identiteit de afgelopen twee jaar weleens is gestolen	2,1%	280.000
	7	DigiD			
STELSEL IN KAART	8	Identificatiemiddelen in de fin. sector			
	9	Accounts op social media			
	10	Bezit van identificatiemiddelen			
	11	Gebruik van identificatiemiddelen			
	12	Identificatie in het publieke domein			
	13	Identificatie in het private domein			
	14	Gebruik kopietjes/scans			
	15	Bewerking kopietjes/scans			
IDFRAUDE IN KAART	16	Gebruik van biometrie			
	17	Toepassingen biometrie			
	18	Automatische grenspassages op Schiphol			
	19	Social media als identificatiemiddel			
	20	Sleutelen aan de identiteit			
	21	Uitgeleende identiteiten			
	22	Gestolen identiteiten			
	23	Documentfraude 1. Schiphol			
TABELOVERZICHT	24	Documentfraude 2. Overige landsgrenzen			
	25	Documentfraude 3. Bureau Falsificaten			
	26	Documentfraude 4. ID-desks			
	27	Documentfraude 5. Omwisseling rijbewijs			
	28	Documentfraude 6. Brondocumenten			
	29	Fraude NL documenten			
	30	ID fraude fin sector, CBS			
	31	ID fraude fin sector, NVB			
	32	Meldingen CMI			



		TABEL 23 - GECONSTATEERDE DOCUMENTFRAUDE OP SCHIPHOL			
			2012	2013	
PER HOOFDSTUK	1	Identiteitsgegevens			
	2	Bevolkingscijfers			
	3	Gebruik van GBA			
	4	Paspoorten en identiteitskaarten			
	5	Rijbewijzen	Aantal gecontroleerde documenten (tweedelijns controle) ²⁶	33.307	31.383
	6	Verblijfsdocumenten			
	7	DigiD	Aantal zaken ²⁷	578	626
STELSEL IN KAART	8	Identificatiemiddelen in de fin. sector			
	9	Accounts op social media	Geconstateerde documentfraude (meerdere documenten per zaak mogelijk)	806	654
	10	Bezit van identificatiemiddelen			
	11	Gebruik van identificatiemiddelen			
	12	Identificatie in het publieke domein			
	13	Identificatie in het private domein			
	14	Gebruik kopietjes/scans			
IDFRAUDE IN KAART	15	Bewerking kopietjes/scans			
	16	Gebruik van biometrie			
	17	Toepassingen biometrie			
	18	Automatische grenspassages op Schiphol			
	19	Social media als identificatiemiddel			
	20	Sleutelen aan de identiteit			
	21	Uitgeleende identiteiten			
	22	Gestolen identiteiten			
	23	Documentfraude 1. Schiphol			
	24	Documentfraude 2. Overige landsgrenzen			
TABELOVERZICHT	25	Documentfraude 3. Bureau Falsificaten			
	26	Documentfraude 4. ID-desks			
	27	Documentfraude 5. Omwisseling rijbewijs			
	28	Documentfraude 6. Brondocumenten			
	29	Fraude NL documenten			
	30	ID fraude fin sector, CBS			
	31	ID fraude fin sector, NVB			
	32	Meldingen CMI			

²⁶ Het betreft hier aantal controles in tweede instantie; dat wil zeggen, slechts wanneer er twijfel is aan de echtheid of geldigheid van een document wordt het aan nadere controle onderworpen.

²⁷ Bij het aantal zaken gaat het om individuele personen die ervan verdacht worden valse of vervalste documenten in bezit te hebben.



		TABEL 24 - GECONSTATEERDE DOCUMENTFRAUDE AAN OVERIGE LANDSGRENZEN			
			2012	2013	
PER HOOFDSTUK	1	Identiteitsgegevens			
	2	Bevolkingscijfers			
	3	Gebruik van GBA			
	4	Paspoorten en identiteitskaarten			
	5	Rijbewijzen	Aantal zaken ²⁸	263	244 ²⁹
	6	Verblijfsdocumenten			
	7	DigiD			
	8	Identificatiemiddelen in de fin. sector	Geconstateerde documentfraude (meerdere documenten per zaak mogelijk)	358	313
STELSEL IN KAART	9	Accounts op social media			
	10	Bezit van identificatiemiddelen			
	11	Gebruik van identificatiemiddelen			
	12	Identificatie in het publieke domein			
	13	Identificatie in het private domein			
	14	Gebruik kopietjes/scans			
	15	Bewerking kopietjes/scans			
	16	Gebruik van biometrie			
IDFRAUDE IN KAART	17	Toepassingen biometrie			
	18	Automatische grenspassages op Schiphol			
	19	Social media als identificatiemiddel			
	20	Sleutelen aan de identiteit			
	21	Uitgeleende identiteiten			
	22	Gestolen identiteiten			
	23	Documentfraude 1. Schiphol			
	24	Documentfraude 2. Overige landsgrenzen			
TABELOVERZICHT	25	Documentfraude 3. Bureau Falsificaten			
	26	Documentfraude 4. ID-desks			
	27	Documentfraude 5. Omwisseling rijbewijs			
	28	Documentfraude 6. Brondocumenten			
	29	Fraude NL documenten			
	30	ID fraude fin sector, CBS			
	31	ID fraude fin sector, NVB			
	32	Meldingen CMI			

²⁸ Bij het aantal zaken gaat het om individuele personen die ervan verdacht worden valse of vervalste documenten in bezit te hebben.

²⁹ 203 zaken waren afkomstig van mobiele toezicht controles aan de Belgische en Duitse grens; 41 zaken waren afkomstig van maritieme controles en luchthavens anders dan Schiphol.



		TABEL 25 - GECONSTATEERDE DOCUMENTFRAUDE DOOR BUREAU FALSIFICATEN, KONINKLIJKE MARECHAUSSEE, TER APEL			
			2012	2013	
PER HOOFDSTUK	1	Identiteitsgegevens			
	2	Bevolkingscijfers			
	3	Gebruik van GBA			
	4	Paspoorten en identiteitskaarten			
	5	Rijbewijzen			
	6	Verblijfsdocumenten	Aantal documenten gecontroleerd	15.002	16.645
	7	DigiD			
STELSEL IN KAART	8	Identificatiemiddelen in de fin. sector	Aantal zaken ³⁰	306	262
	9	Accounts op social media			
	10	Bezit van identificatiemiddelen	Geconstateerde documentenfraude (meerdere documenten per zaak mogelijk)	457	407 ³¹
IDFRAUDE IN KAART	11	Gebruik van identificatiemiddelen			
	12	Identificatie in het publieke domein			
	13	Identificatie in het private domein			
	14	Gebruik kopietjes/scans			
	15	Bewerking kopietjes/scans			
	16	Gebruik van biometrie			
	17	Toepassingen biometrie			
	18	Automatische grenspassages op Schiphol			
	19	Social media als identificatiemiddel			
	20	Sleutelen aan de identiteit			
TABELOVERZICHT	21	Uitgeleende identiteiten			
	22	Gestolen identiteiten			
	23	Documentfraude 1. Schiphol			
	24	Documentfraude 2. Overige landsgrenzen			
	25	Documentfraude 3. Bureau Falsificaten			
	26	Documentfraude 4. ID-desks			
	27	Documentfraude 5. Omwisseling rijbewijs			
	28	Documentfraude 6. Brondocumenten			
	29	Fraude NL documenten			
	30	ID fraude fin sector, CBS			
	31	ID fraude fin sector, NVB			
	32	Meldingen CMI			

30 Bij het aantal zaken gaat het om individuele personen die ervan verdacht worden valse of vervalste documenten in bezit te hebben.

31 16% hiervan betrof reis- en identiteitsdocumenten, 84% betrof brondocumenten. Het feit dat het aantal documenten waar fraude aan werd vastgesteld hoger ligt dan het aantal zaken betekent dat er gemiddeld meerdere valse documenten per verdachte werden aangetroffen.



		TABEL 26 - GECONSTATEERDE DOCUMENTFRAUDE DOOR ID-DESKS VAN DE MARECHAUSSEE ³²			
			2012	2013	
PER HOOFDSTUK	1	Identiteitsgegevens			
	2	Bevolkingscijfers			
	3	Gebruik van GBA			
	4	Paspoorten en identiteitskaarten			
	5	Rijbewijzen	Aantal zaken ³³	745	722
	6	Verblijfsdocumenten			
	7	DigiD			
STELSEL IN KAART	8	Identificatiemiddelen in de fin. sector	Geconstateerde documentfraude (meerdere documenten per zaak mogelijk)	966	889 (waarvan 668 identiteitsbewijzen)
	9	Accounts op social media			
	10	Bezit van identificatiemiddelen			
	11	Gebruik van identificatiemiddelen			
	12	Identificatie in het publieke domein			
	13	Identificatie in het private domein			
	14	Gebruik kopietjes/scans			
	15	Bewerking kopietjes/scans			
IDFRAUDE IN KAART	16	Gebruik van biometrie			
	17	Toepassingen biometrie			
	18	Automatische grenspassages op Schiphol			
	19	Social media als identificatiemiddel			
	20	Sleutelen aan de identiteit			
	21	Uitgeleende identiteiten			
	22	Gestolen identiteiten			
	23	Documentfraude 1. Schiphol			
	24	Documentfraude 2. Overige landsgrenzen			
	25	Documentfraude 3. Bureau Falsificaten			
TABELOVERZICHT	26	Documentfraude 4. ID-desks			
	27	Documentfraude 5. Omwisseling rijbewijs			
	28	Documentfraude 6. Brondocumenten			
	29	Fraude NL documenten			
	30	ID fraude fin sector, CBS			
	31	ID fraude fin sector, NVB			
	32	Meldingen CMI			

³² Dit zijn de vier ID desks van de recherche, gesitueerd in Eindhoven, Zwolle, Schiphol en Rotterdam. De gepresenteerde cijfers hebben betrekking op verschillende typen documenten; dat beperkt zicht niet tot identiteitsbewijzen. Het gaat bijvoorbeeld ook om bankbiljetten of cheques. De aanbieders van deze documenten zijn, in volgorde van aantal documenten dat ze doorsturen naar de ID-desks ter verificatie: politie, marechaussee, overheid overig (douane, belastingdienst, opsporingsinstanties), banken, telecom, overige bedrijven.

³³ Bij het aantal zaken gaat het om individuele personen die ervan verdacht worden valse of vervalste documenten in bezit te hebben.



		TABEL 27 - GECONSTATEERDE DOCUMENTFRAUDE BIJ OMWISSELING RIJBEWIJS			
			2012	2013	
PER HOOFDSTUK	1	Identiteitsgegevens			
	2	Bevolkingscijfers			
	3	Gebruik van GBA			
	4	Paspoorten en identiteitskaarten			
	5	Rijbewijzen			
	6	Verblijfsdocumenten	Valse / vervalste rijbewijzen	45	43
	7	DigiD			
STELSEL IN KAART	8	Identificatiemiddelen in de fin. sector			
	9	Accounts op social media			
	10	Bezit van identificatiemiddelen			
	11	Gebruik van identificatiemiddelen			
	12	Identificatie in het publieke domein			
	13	Identificatie in het private domein			
	14	Gebruik kopietjes/scans			
IDFRAUDE IN KAART	15	Bewerking kopietjes/scans			
	16	Gebruik van biometrie			
	17	Toepassingen biometrie			
	18	Automatische grenspassages op Schiphol			
	19	Social media als identificatiemiddel			
	20	Sleutelen aan de identiteit			
	21	Uitgeleende identiteiten			
	22	Gestolen identiteiten			
	23	Documentfraude 1. Schiphol			
	24	Documentfraude 2. Overige landsgrenzen			
TABELOVERZICHT	25	Documentfraude 3. Bureau Falsificaten			
	26	Documentfraude 4. ID-desks			
	27	Documentfraude 5. Omwisseling rijbewijs			
	28	Documentfraude 6. Brondocumenten			
	29	Fraude NL documenten			
	30	ID fraude fin sector, CBS			
	31	ID fraude fin sector, NVB			
	32	Meldingen CMI			



		TABEL 28 - GECONSTATEERDE DOCUMENTFRAUDE BIJ BRONDOCUMENTEN			
			2012	2013	
PER HOOFDSTUK	1	Identiteitsgegevens			
	2	Bevolkingscijfers			
	3	Gebruik van GBA			
	4	Paspoorten en identiteitskaarten			
	5	Rijbewijzen			
	6	Verblijfsdocumenten	Onderzochte brondocumenten		9.392
	7	DigiD	Geconstateerde documentfraude		781
STELSEL IN KAART	8	Identificatiemiddelen in de fin. sector			
	9	Accounts op social media			
	10	Bezit van identificatiemiddelen			
	11	Gebruik van identificatiemiddelen			
	12	Identificatie in het publieke domein			
	13	Identificatie in het private domein			
	14	Gebruik kopietjes/scans			
	15	Bewerking kopietjes/scans			
IDFRAUDE IN KAART	16	Gebruik van biometrie			
	17	Toepassingen biometrie			
	18	Automatische grenspassages op Schiphol			
	19	Social media als identificatiemiddel			
	20	Sleutelen aan de identiteit			
	21	Uitgeleende identiteiten			
	22	Gestolen identiteiten			
	23	Documentfraude 1. Schiphol			
	24	Documentfraude 2. Overige landsgrenzen			
	25	Documentfraude 3. Bureau Falsificaten			
TABELOVERZICHT	26	Documentfraude 4. ID-desks			
	27	Documentfraude 5. Omwisseling rijbewijs			
	28	Documentfraude 6. Brondocumenten			
	29	Fraude NL documenten			
	30	ID fraude fin sector, CBS			
	31	ID fraude fin sector, NVB			
	32	Meldingen CMI			



		TABEL 29 - FRAUDE MET NEDERLANDSE DOCUMENTEN				
			2012	2013		
PER HOOFDSTUK	1	Identiteitsgegevens				
	2	Bevolkingscijfers				
	3	Gebruik van GBA				
	4	Paspoorten en identiteitskaarten				
	5	Rijbewijzen				
	6	Verblijfsdocumenten				
	7	DigiD				
STELSEL IN KAART	8	Identificatiemiddelen in de fin. sector	ZAKEN MET NEDERLANDSE IDENTITEITSDOCUMENTEN IN NEDERLAND ³⁴	Geconstateerde gevallen van fraude met originele documenten	78	104
	9	Accounts op social media				
	10	Bezit van identificatiemiddelen	ZAKEN MET NEDERLANDSE IDENTITEITSDOCUMENTEN IN HET BUITENLAND (BELGIË, DUITSLAND, VK)	Geconstateerde gevallen met fraude met kopieën	233	231
	11	Gebruik van identificatiemiddelen				
	12	Identificatie in het publieke domein				
	13	Identificatie in het private domein				
IDFRAUDE IN KAART	14	Gebruik kopietjes/scans	ZAKEN MET NEDERLANDSE IDENTITEITSDOCUMENTEN IN HET BUITENLAND (BELGIË, DUITSLAND, VK)	Aantal zaken van European Document Fraud Analysis Network (Frontex)	122	97
	15	Bewerking kopietjes/scans				
	16	Gebruik van biometrie				
	17	Toepassingen biometrie				
	18	Automatische grenspassages op Schiphol				
	19	Social media als identificatiemiddel				
	20	Sleutelen aan de identiteit				
	21	Uitgeleende identiteiten				
	22	Gestolen identiteiten				
	23	Documentfraude 1. Schiphol				
TABELOVERZICHT	24	Documentfraude 2. Overige landsgrenzen				
	25	Documentfraude 3. Bureau Falsificaten				
	26	Documentfraude 4. ID-desks				
	27	Documentfraude 5. Omwisseling rijbewijs				
	28	Documentfraude 6. Brondocumenten				
	29	Fraude NL documenten				
	30	ID fraude fin sector, CBS				
	31	ID fraude fin sector, NVB				
	32	Meldingen CMI				

³⁴ Deze cijfers zijn samengestelde cijfers uit de hierboven besproken cijfers, met dien verstande dat het hier alleen gaat om fraude met Nederlandse documenten.



		TABEL 30 - SLACHTOFFERS FINANCIËEL ECONOMISCHE IDENTITEITSFRAUDE PER 100 INWONERS		
			2012	2013
PER HOOFDSTUK	1	Identiteitsgegevens		
	2	Bevolkingscijfers		
	3	Gebruik van GBA		
	4	Paspoorten en identiteitskaarten		
	5	Rijbewijzen		
	6	Verblijfsdocumenten		
	7	DigiD		
STELSEL IN KAART	8	Identificatiemiddelen in de fin. sector		
	9	Accounts op social media		
	10	Bezit van identificatiemiddelen		
	11	Gebruik van identificatiemiddelen		
	12	Identificatie in het publieke domein		
IDFRAUDE IN KAART	13	Identificatie in het private domein		
	14	Gebruik kopietjes/scans		
	15	Bewerking kopietjes/scans		
	16	Gebruik van biometrie		
	17	Toepassingen biometrie		
	18	Automatische grenspassages op Schiphol		
	19	Social media als identificatiemiddel		
	20	Sleutelen aan de identiteit		
	21	Uitgeleende identiteiten		
	22	Gestolen identiteiten		
TABELOVERZICHT	23	Documentfraude 1. Schiphol		
	24	Documentfraude 2. Overige landsgrenzen		
	25	Documentfraude 3. Bureau Falsificaten		
	26	Documentfraude 4. ID-desks		
	27	Documentfraude 5. Omwisseling rijbewijs		
	28	Documentfraude 6. Brondocumenten		
	29	Fraude NL documenten		
30	ID fraude fin sector, CBS			
31	ID fraude fin sector, NVB			
32	Meldingen CMI			
		IDENTITEITSFRAUDE		
		Skimming	1,1	0,8
		Phishing / pharming	0,5	0,5
		Totaal Identiteitsfraude	1.6	1.3
		IDENTITEITSFRAUDE IN RELATIE TOT CYBERCRIME		
		Hacking, ingebroken op computer	1,5	1,5
		Hacking, ingebroken op email account	3,9	3,5
		Hacking, ingebroken op website, profielsite	2,2	2,5
		Hacking, anders	3,3	2,7
		PERCENTAGE SLACHTOFFERS DAT MELDING MAAKT VAN DE FRAUDE		
		Meldingen totaal (% van delicten dat gemeld is)	90%	89%
		- bij politie	17%	18%
		- bij bank	85%	83%
		- bij andere instantie	3,2%	3,3%



		TABEL 31 - MELDINGEN IDENTITEITSFRAUDE DOOR DE NVB			
			2012	2013	
PER HOOFDSTUK	1	Identiteitsgegevens			
	2	Bevolkingscijfers			
	3	Gebruik van GBA			
	4	Paspoorten en identiteitskaarten			
	5	Rijbewijzen	Aantal geskimde passen	51.200	11.000
	6	Verblijfsdocumenten	Schade van skimming	€ 28.900.000	€ 6.800.000
	7	DigiD	Fraude met internetbankieren (geslaagde pogingen)	10.900	3.500
STELSEL IN KAART	8	Identificatiemiddelen in de fin. sector	Schade van fraude met internetbankieren	€ 34.800.000	€ 9.600.000
	9	Accounts op social media			
	10	Bezit van identificatiemiddelen			
	11	Gebruik van identificatiemiddelen	Aantal records frauderegister (EVA)		Bijna 28.000
	12	Identificatie in het publieke domein	Aantal records toegevoegd		Ruim 4.700
IDFRAUDE IN KAART	13	Identificatie in het private domein	Aantal raadplegingen		12.5 miljoen
	14	Gebruik kopietjes/scans	Aantal hits op register		Ruim 28.000
	15	Bewerking kopietjes/scans			
	16	Gebruik van biometrie			
	17	Toepassingen biometrie			
	18	Automatische grenspassages op Schiphol			
	19	Social media als identificatiemiddel			
	20	Sleutelen aan de identiteit			
	21	Uitgeleende identiteiten			
	22	Gestolen identiteiten			
TABELOVERZICHT	23	Documentfraude 1. Schiphol			
	24	Documentfraude 2. Overige landsgrenzen			
	25	Documentfraude 3. Bureau Falsificaten			
	26	Documentfraude 4. ID-desks			
	27	Documentfraude 5. Omwisseling rijbewijs			
	28	Documentfraude 6. Brondocumenten			
	29	Fraude NL documenten			
	30	ID fraude fin sector, CBS			
	31	ID fraude fin sector, NVB			
	32	Meldingen CMI			



		TABEL 32 - MELDINGEN BIJ HET CENTRAAL MELDPUNT IDENTITEITSFRAUDE EN -FOUTEN			
			2012	2013	
PER HOOFDSTUK	1	Identiteitsgegevens			
	2	Bevolkingscijfers			
	3	Gebruik van GBA			
	4	Paspoorten en identiteitskaarten			
	5	Rijbewijzen			
	6	Verblijfsdocumenten	Aantal ontvangen meldingen	291	617
	7	DigiD			
STELSEL IN KAART	8	Identificatiemiddelen in de fin. sector			
	9	Accounts op social media			
	10	Bezit van identificatiemiddelen			
	11	Gebruik van identificatiemiddelen			
	12	Identificatie in het publieke domein			
	13	Identificatie in het private domein			
	14	Gebruik kopietjes/scans			
	15	Bewerking kopietjes/scans			
IDFRAUDE IN KAART	16	Gebruik van biometrie			
	17	Toepassingen biometrie			
	18	Automatische grenspassages op Schiphol			
	19	Social media als identificatiemiddel			
	20	Sleutelen aan de identiteit			
	21	Uitgeleende identiteiten			
	22	Gestolen identiteiten			
	23	Documentfraude 1. Schiphol			
	24	Documentfraude 2. Overige landsgrenzen			
	25	Documentfraude 3. Bureau Falsificaten			
TABELOVERZICHT	26	Documentfraude 4. ID-desks			
	27	Documentfraude 5. Omwisseling rijbewijs			
	28	Documentfraude 6. Brondocumenten			
	29	Fraude NL documenten			
	30	ID fraude fin sector, CBS			
	31	ID fraude fin sector, NVB			
	32	Meldingen CMI			



PRINT INSTRUCTIES

Om deze monitor te kunnen printen dient u deze pagina's op te geven bij uw print instellingen:

P. - 131 - 159



GA NAAR PRINTVERSIE





IDENTITEIT IN CIJFERS

In opdracht van het Ministerie van Binnenlandse Zaken en Koninkrijksrelaties
Tweede editie, 15 december 2014

 [KLIK HIER VOOR INTERACTIEVE VERSIE](#)



Auteurs: Auke Witkamp, Guido Brummelkamp, Martin Belder en Hans Donkers

ZOETERMEER, 15 december 2014

Dit onderzoek is uitgevoerd in opdracht van het Ministerie van Binnenlandse Zaken en Koninkrijksrelaties. De verantwoordelijkheid voor de inhoud van het onderzoek berust bij Panteia. De inhoud vormt niet per definitie een weergave van het standpunt van de Minister van Binnenlandse Zaken en Koninkrijksrelaties. Panteia aanvaardt geen aansprakelijkheid voor drukfouten en/of andere onvolkomenheden.





INHOUDSOPGAVE

1	INLEIDING	3
1.1	Aanleiding en doelstelling	3
1.2	Definities en concepten	4
1.3	Werkwijze	5
1.4	Leeswijzer	6
2	HET IDENTITEITSSTELSEL	6
2.1	De basis van het identiteitsstelsel	8
2.2	Identificatiemiddelen	9
2.3	Identificatiemiddelen in het private domein	11
3	IDENTIFICATIE	12
3.1	Het gebruik van identificatiemiddelen	13
3.2	Wanneer identificeert men zich en hoe?	14
3.3	Vier specifieke vormen van identificatie	15
4	IDENTITEITSFRAUDE	19
4.1	Wat is identiteitsfraude?	19
4.2	Het anders voordoen van de eigen identiteit	21
4.3	Onrechtmatig te handelen met identiteit als middel	22
4.4	Meldingen van identiteitsfraude	27
	Bijlage 1. Verantwoording enquête	28





1 INLEIDING

1.1 AANLEIDING EN DOELSTELLING

Wij identificeren ons voortdurend. Meestal zijn we ons daar niet van bewust. Dat komt door de frequentie en het gemak waarmee wij dit doen en ook omdat het doorgaans zo vanzelfsprekend is. Bijvoorbeeld bij het ophalen van een pakketje, bij het aanvragen van kindertoeslag of bij de notaris als we daar iets vast willen laten leggen. Zonder identificatiemiddelen zou het allemaal een stuk lastiger zijn. Een betrouwbaar identiteitsstelsel is dan ook een voorwaarde om als burger goed deel te kunnen nemen aan het maatschappelijk verkeer.

Verschillende ministeries en uitvoeringsorganisaties en de gemeenten werken samen aan de kwaliteit van het identiteitsstelsel en aan de ontwikkeling ervan. Centraal daarin staan de Basisregistratie Personen (BRP), de Basisvoorziening voor Vreemdelingen (BVV), het paspoort, de identiteitskaart, het rijbewijs, het verblijfsdocument en DigiD.

Daarnaast zijn ook elders in de maatschappij ontwikkelingen gaande op het vlak van identiteit en identificatie. Een steeds groter deel van ons leven speelt zich online af. Identiteit speelt daar vaak een andere rol dan in de fysieke wereld; online identificatie brengt nieuwe mogelijkheden en nieuwe uitdagingen met zich mee.

Met de monitor identiteit brengt het Ministerie van Binnenlandse Zaken en Koninkrijksrelaties informatie over het huidige identiteitsstelsel samen. De doelstelling van deze monitor is het in kaart brengen van gegevens over het identiteitsstelsel, de praktijk van identificatie en identiteitsfraude.

In december 2013 is de eerste versie van de monitor identiteit uitgebracht. Deze presenteerde hoofdzakelijk cijfers over 2012. Waar mogelijk zijn deze cijfers in de huidige monitor overgenomen, en aangevuld met cijfers over 2013. Op deze manier ontstaat voor de lezer inzicht in ontwikkelingen in het domein van identiteit, identificatie en identiteitsfraude.



1.2 DEFINITIES EN CONCEPTEN

Bij aanvang van dit rapport is het nuttig een aantal belangrijke concepten te definiëren.

1.2.1 IDENTITEIT EN IDENTITEITSGEGEVENS

Om pragmatische redenen wordt het begrip "identiteit" voor dit rapport afgebakend als betrekking hebbend op de onderstaande set van identiteitsgegevens. Deze verzameling is overgenomen uit de vorige editie van de Monitor Identiteit.

Het hanteren van deze afbakening van gegevens betekent dat andere gegevens, zoals bijvoorbeeld het woonadres, niet als identificerend worden gezien. In de praktijk kan dat echter anders zijn: woonadres kan bijvoorbeeld door instanties wel degelijk als een identificerend gegeven worden gebruikt. In dit rapport hanteren we bovenstaande afbakening als uitgangspunt. Op onderdelen betrekken we ook andere identificerende gegevens in het rapport, bijvoorbeeld wanneer het gaat om biometrie.

TABEL 1 - IDENTITEITSGEGEVENS		
IDENTITEITSGEGEVENS	FYSIEK/BIOMETRISCHE GEGEVENS	VOORBEELDEN VAN IDENTITEITSGEGEVENS IN HET PRIVATE DOMEIN
BSN	Geslacht	Rekeningnummer
Naam	Gelaatskenmerken	Telefoonnummer
Burgerlijke staat	DNA-profiel	Verzekeringsnummer
Nationaliteit	Vingerafdrukken	Klantnummer
Geboorteplaats en -land	Handschrift/handtekening	Wachtwoord
Geboortedatum en overlijdensdatum		Emailadres
		IP-adres
		Pincode

Bron: Monitor identiteit 2013

1.2.2 IDENTITEITSBEWIJZEN, IDENTIFICATIEMIDDELEN EN IDENTITEITSDRAGERS

Identiteitsbewijzen zijn de identiteitsdocumenten die door de overheid worden uitgegeven. Door de Nederlandse overheid worden er vier soorten uitgegeven: paspoort, identiteitskaart, rijbewijs en verblijfsdocument. Daarnaast worden in Nederland ook identiteitsbewijzen gebruikt die door buitenlandse overheden zijn uitgegeven.

Het begrip "identificatiemiddelen" wordt in dit rapport gebruikt om te verwijzen naar een bredere groep middelen waarmee men zich identificeert. Identificatiemiddelen die in het publieke domein worden uitgegeven zijn de identiteitsdocumenten én DigiD. Daarmee omvat het zowel de offline alsook de online identificerende middelen die de overheid beheert. Op sommige plaatsen in dit rapport zal worden verwezen naar identificatiemiddelen in het private domein. In dat geval gaat om middelen die door private partijen worden uitgegeven en door hen – en mogelijk ook door andere partijen – als identificerend worden gezien. Het gaat bijvoorbeeld om OV-chipkaarten, bankpassen en lidmaatschapspassen.

Het begrip "identiteitsdragers" wordt in dit rapport niet gebruikt. In andere publicaties kan het verwijzen naar alles wat identiteitsgegevens bevat; daaronder vallen dus zowel identiteitsdocumenten als bibliotheekpassen, alsook bijvoorbeeld brieven die men krijgt van instanties die daarop identiteitsgegevens zetten. Omdat de term zo veel omvat hebben we ervoor gekozen deze in dit rapport niet te hanteren.



1.2.3 IDENTITEITSFRAUDE

In de vorige Monitor Identiteit is het begrip "identiteitsfraude" als volgt gedefinieerd:

"Identiteitsfraude is het opzettelijk (en wederrechtelijk of zonder toestemming) verkrijgen, toe-eigenen, bezitten of creëren van valse identificatiemiddelen en het daarmee begaan van een wederrechtelijke gedraging of met de intentie daarmee een wederrechtelijke gedraging te begaan."¹

Uit deze definitie volgt dat identiteitsfraude uit twee componenten bestaat: (1) het anders voordoen van de eigen identiteit (2) teneinde iets onrechtmatig te doen. In hoofdstuk 4 wordt er nader ingegaan op deze twee componenten. Voor nu volstaat de toelichting dat ervoor is gekozen bovenstaande werkdefinitie te handhaven, maar dat het onderzoek niet rigide is afgebakend op basis van de definitie. Verschillende instanties geven een eigen invulling aan het begrip "identiteitsfraude"; er is voor gekozen om niet op basis van een gekozen definitie informatie van bepaalde instanties te laten liggen.

1.2.4 IDENTITEIT IN HET PUBLIEKE EN HET PRIVATE DOMEIN

In het rapport wordt op gezette momenten onderscheid gemaakt tussen twee domeinen: het publieke en het private. In het publieke domein verhoudt de burger zich met de overheid. Dit gebeurt in situaties waarin wij ons recht uitoefenen, bijvoorbeeld ons stemrecht, ons eventuele recht op een uitkering of toeslag of op het moment dat wij een subsidie aanvragen of bijvoorbeeld aangifte doen bij de politie. Het omvat ook ons recht ons te bewegen en bijvoorbeeld het land te verlaten en weer in te komen. Naast rechten staan ook plichten, zoals het betalen van belasting. Bij beide is een betrouwbare identiteit belangrijk. In het publieke domein worden daarom identificatiemiddelen uitgegeven waarmee op betrouwbare wijze de identiteit van burgers kan worden vastgesteld.

In het private domein verhoudt de burger zich met andere burgers of met bedrijven of instellingen. In het private domein worden ook identificatiemiddelen uitgegeven, die in de regel uitsluitend worden gebruikt voor identificatie bij private partijen. Voorbeelden zijn bankpassen, OV-chipkaarten, of social media accounts. Identificatiemiddelen die in het publieke domein worden uitgegeven, zoals paspoorten en rijbewijzen, worden ook in het private domein gebruikt ter identificatie. Andersom komt het zelden voor.

1.3 WERKWIJZE

De gehanteerde werkwijze om tot dit rapport te komen is drieledig. Ten eerste is een serie interviews gehouden met experts op het gebied van identiteit, identificatie en identiteitsfraude. Er is gesproken met experts uit verschillende domeinen. Deze interviews dienden als oriëntatie voor het onderzoeksteam. Ten tweede zijn cijfers verzameld bij een aantal overheidsinstanties: Expertisecentrum Identiteitsfraude en -documenten (ECID), Ministerie van Veiligheid en Justitie, Agentschap BPR (Ministerie van Binnenlandse Zaken en Koninkrijksrelaties), RDW, IND en CBS. Daarnaast heeft ook de Nederlandse Vereniging van Banken (NVB) cijfers aangeleverd. Er is voor deze monitor alleen gebruik gemaakt van externe bronnen die reproduceerbare cijfers presenteren en waarvan verwacht mag worden dat dezelfde cijfers de komende jaren ook beschikbaar zullen zijn. Op deze manier kunnen volgende edities van de monitor op de huidige voortbouwen. Ten derde is een enquête gehouden onder een representatieve groep van 1.239 burgers. Middels deze enquête is in kaart gebracht hoe vaak men zich identificeert, hoe men dat doet en hoe vaak men slachtoffer wordt van identiteitsdiefstal of zijn identiteit "uitleent". De verantwoording van de enquête staat in bijlage 1.

1 Deze definitie is voor het eerst gebruikt in: WODC, Identiteitsfraude: een afbakening. Een internationale begripsvergelijking en analyse van nationale strafbepalingen (Utrecht, 2007) 12.



1.4 LEESWIJZER

1.4.1 OPZET VAN HET RAPPORT

Deze monitor bestaat, behalve deze inleiding en de bijlage, uit drie delen:

Hoofdstuk 2 gaat over het identiteitsstelsel. Dat hoofdstuk vormt de basis voor de volgende hoofdstukken. Het bevat basale cijfers over aantallen identiteiten en aantallen identificatiemiddelen. In dat hoofdstuk ligt de nadruk op het publieke domein, met een klein uitstapje naar het private domein.

Hoofdstuk 3 gaat over identificatie. Het gaat na hoe vaak men zich identificeert, in welke situaties men dat doet en hoe men dat dan doet. Daarbij is aandacht voor het gebruik van identiteitsdocumenten, DigiD, kopietjes van identiteitsdocumenten, biometrie, afgeleide identificatie en social media als identificatiemiddel.

Hoofdstuk 4 gaat over identiteitsfraude. Het bevat eerst een korte conceptualisering van het begrip identiteitsfraude, waardoor er met meer helderheid over gesproken kan worden. Daarna presenteert het achtereenvolgens cijfers over de twee componenten van identiteitsfraude: het anders voordoen van de eigen identiteit (hoe vaak worden identiteiten uitgeleend of gestolen?) en het onrechtmatig handelen met behulp van die veranderde identiteit (hoe vaak wordt identiteitsfraude geconstateerd door instanties?).

1.4.2 TOELICHTING BIJ DE CIJFERS

Tot slot twee toelichtingen bij de gebruikte cijfers. Ten eerste worden in een aantal gevallen in dit rapport zowel stand- als stroomcijfers gebruikt. Dan wordt bijvoorbeeld in kaart gebracht hoeveel nieuwe rijbewijzen er in 2013 in omloop zijn gebracht (een stroomcijfer), alsook het aantal rijbewijzen dat op 31-12-2013 in omloop was (een standcijfer). Zoals hier al uit blijkt hebben stroomcijfers betrekking op een bepaalde periode en hebben standcijfers betrekking op een peildatum. Van alle stroomcijfers is in dit rapport duidelijk op welke periode ze betrekking hebben: dat staat in de tabellen aangegeven. Alle standcijfers hebben 31 december van het betreffende jaar als peildatum, tenzij anders wordt aangegeven. Cijfers die zijn gebaseerd op de enquête onder burgers hebben natuurlijk betrekking op een andere periode. Dat staat aangegeven.

Ten tweede bouwt dit rapport deels voort op de eerste versie van de monitor, die rapporteerde over 2012. Om de nieuw gebrachte cijfers te kunnen vergelijken met de vorige, is ervoor gekozen om ook de cijfers uit de vorige monitor op te nemen. In de meeste tabellen zijn daarom twee kolommen met cijfers opgenomen, voor 2012 en 2013. In sommige gevallen zijn de kolommen over 2012 echter niet geheel gevuld; dat komt omdat er nieuwe cijfers in deze monitor zijn opgenomen die vorig jaar niet waren opgenomen.

2 HET IDENTITEITSSTELSEL

In dit hoofdstuk wordt het identiteitsstelsel beschreven en door middel van een aantal kerncijfers in kaart gebracht. Het hoofdstuk is onderverdeeld in drie paragrafen.

De eerste gaat in op de basis van het publieke identiteitsstelsel, de Basisregistratie Personen (BRP). De tweede paragraaf gaat over de identificatiemiddelen die in het publieke domein worden uitgegeven: paspoort, identiteitskaart, rijbewijs, verblijfsdocument en DigiD. De derde paragraaf gaat over enkele identificatiemiddelen die in het private domein worden uitgegeven, te weten in de financiële sector en bij social media.

Het volgende schema is een grafische kaart van het identiteitsstelsel. Het kan ook worden gebruikt als hulpmiddel bij het lezen van dit hoofdstuk – het geeft de structuur van het hoofdstuk weer. Het rechter deel van het schema gaat over het gebruik van de identificatiemiddelen; dit komt in het volgende hoofdstuk aan bod.



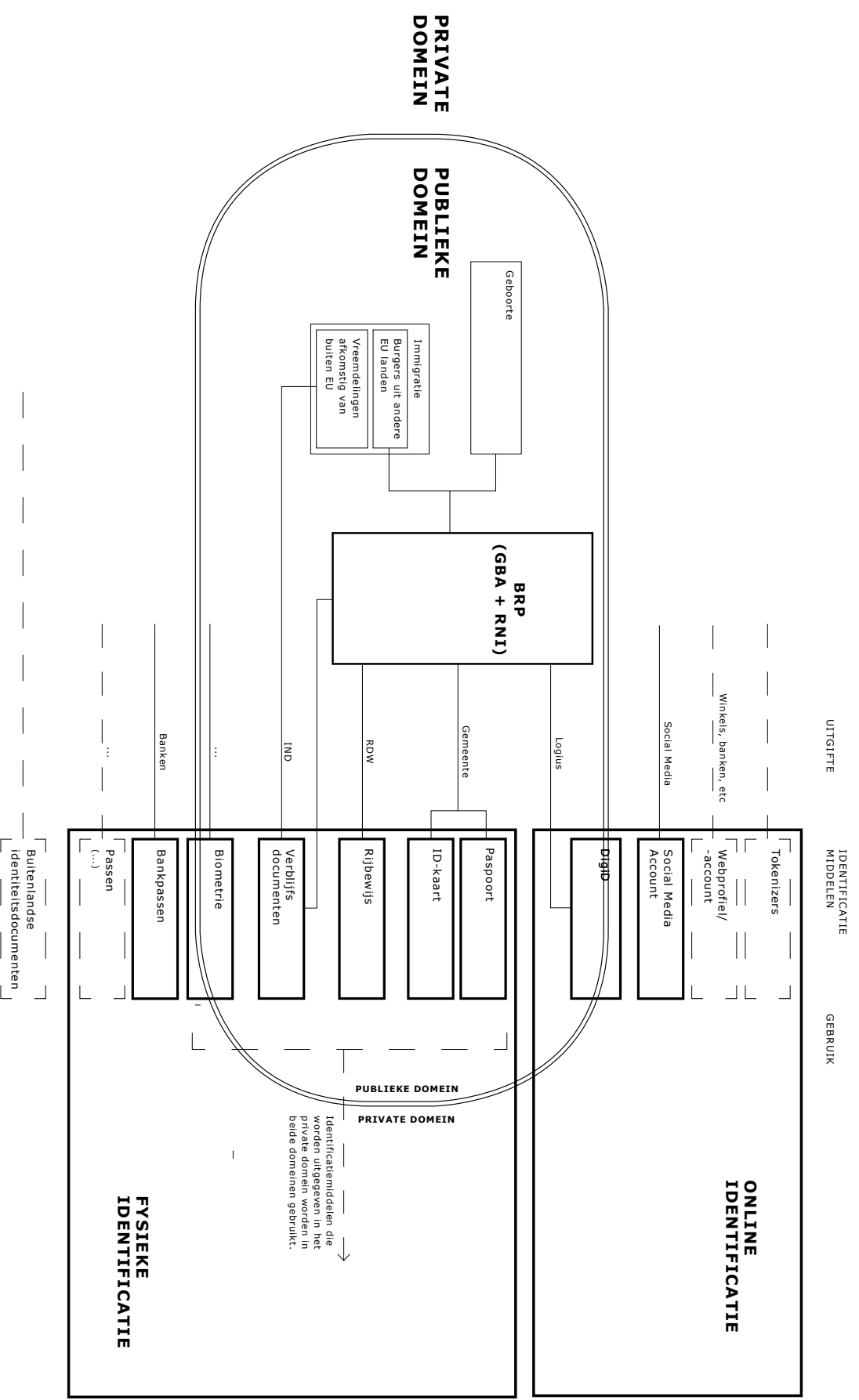

KLIK HIER VOOR INTERACTIEVE VERSIE

IDENTITEIT IN CIJFERS, monitor (2014)

2.1 DE BASIS VAN HET IDENTITEITSSTELSEL

Een belangrijke basis van ons publieke identiteitsstelsel is de Basisregistratie Personen (BRP). Tegenwoordig bestaat deze uit twee componenten: de Gemeentelijke Basisadministratie (GBA) en het Register Niet-Ingezetenen (RNI).² Opname als ingezetene in de BRP gebeurt op hoofdlijn via twee routes: bij geboorte of bij immigratie.

Bij het verstrekken van een paspoort, identiteitskaart en rijbewijs en een DigiD wordt veelal gebruik gemaakt van de gegevens van de betrokkene zoals die in de BRP staan.³ Bovendien is opname in de GBA een vereiste voor het krijgen van een Nederlands rijbewijs. Een vierde type identificatiemiddel is het verblijfsdocument (W-document, verblijfsvergunning of geprivilegieerdendocument). In dit geval ligt de relatie andersom: migranten van buiten de EU dienen over een dergelijk document te beschikken voordat ze ingeschreven kunnen worden als ingezetene in de BRP.

Deze identificatiemiddelen worden door verschillende instanties uitgegeven: gemeenten (paspoort, ID kaart en rijbewijs, in het laatste geval namens de RDW), IND (verblijfsdocument) en Logius (DigiD).

In de tabel hieronder worden de belangrijkste cijfers over de ingezetenen die in de BRP staan geregistreerd samengevat. Deze cijfers dienen als referentiepunt voor overige cijfers in dit rapport.

TABEL 2 - BEVOLKINGSCIJFERS			
		2012	2013
BURGERS	Aantal inwoners	16.779.575	16.829.289
	Aantal geboren	175.959	171.341
	Aantal overleden	140.813	141.245
	Geboorteoverschot	35.146	30.096
MIGRATIE CIJFERS	Immigratie	158.374	164.772
	Emigratie	144.491	145.669
	Migratiesaldo	13.883	19.103
RELATIES TUSSEN PERSONEN	Aantal huwelijken	70.315	64.549
	Aantal partnerschapsregistraties	9.224	9.445
	Aantal echtscheidingen	33.273	35.204
	Huwelijksontbinding door overlijden	56.703	56.808

Bron: CBS

² In 2013 bestond het RNI nog niet. Daarom worden daarover in dit hoofdstuk geen cijfers gepresenteerd.

³ Op deze regel zijn de nodige uitzonderingen. Betrokkene hoeft bijvoorbeeld niet in de BRP te staan ingeschreven om een paspoort te verkrijgen: als betrokkene in het buitenland woont dan wordt de BRP niet altijd geraadpleegd bij het verstrekken van een paspoort. Bovendien kan een betrokkene die in het buitenland woont een DigiD krijgen met behulp van een speciale procedure waarvoor de BRP niet altijd wordt geraadpleegd.



De tabel hieronder geeft inzicht in het gebruik van de GBA.

TABEL 3 - GEBRUIK VAN GBA		
	2012	2013
Aantal afnemers ⁴	875	875
Aantal berichten GBA-V full service ⁵	149.438.165	202.244.267
Aantal berichten GBA-V online service	89.369.940	113.916.551
Aantal terugmeldingen ⁶	Ongeveer 30.000	25.543

Bron: Agentschap BPR

2.2 IDENTIFICATIEMIDDELEN

Het identiteitsstelsel voorziet in vier verschillende identiteitsdocumenten: paspoort, identiteitskaart, rijbewijs en verblijfsdocument. In deze paragraaf wordt van deze documenten in kaart gebracht hoeveel er worden uitgegeven, hoeveel er in omloop zijn en hoeveel er worden opgegeven als vermist of gestolen. Daarnaast wordt ook ingegaan op het authenticatiesysteem van de overheid waarmee burgers toegang kunnen krijgen tot digitale diensten van overheden en organisaties met een publieke taak: DigiD.

2.2.1 PASPOORT EN IDENTITEITSKAART

In de tabel hieronder wordt getoond hoeveel paspoorten en identiteitskaarten er worden uitgegeven, in omloop zijn en als vermist worden opgegeven.

TABEL 4 - AANTALLEN PASPOORTEN, IDENTITEITSKAARTEN EN VERMISSINGEN			
		2012	2013
PASPOORTEN EN ID-KAARTEN	Aantal uitgegeven paspoorten	2.339.286	2.040.020
	Aantal uitgegeven ID kaarten	1.743.813	1.232.917
VERMISSINGEN	Aantal paspoorten gestolen / vermist	49.197	48.620
	Aantal ID kaarten gestolen / vermist	129.903	134.983
	Aantal personen met 3 of meer vermissingen van paspoort en/of identiteitskaart (01-01-2009 t/m 31-12-2013)		8.032

Bron: Agentschap BPR.

2.2.2 RIJBEWIJZEN

Rijbewijzen gelden behalve als bewijs van rijbevoegdheid ook als wettig identificatiemiddel, hoewel het niet in alle situaties als identiteitsbewijs is toegestaan.⁷

⁴ Dit zijn de partijen die de informatie uit het GBA gebruiken en daar toegang toe hebben. Het gaat bijvoorbeeld om de gemeenten en uitvoeringsinstanties van de overheid. NB: het gaat om het aantal aangesloten organisaties; het aantal geautoriseerde partijen ligt hoger, omdat er via één aansluiting meerdere organisaties gebruik kunnen maken van het GBA.

⁵ Dit getal betreft het aantal verstuurd GBA berichten. Dit zijn berichten tussen gemeenten onderling, wijzigingen die automatisch (spontaan) in de GBA worden doorgevoerd waardoor organisaties automatisch over de laatste stand van zaken beschikken en wanneer actief iets wordt opgevraagd uit de GBA. Bij de online verstrekking (GBA-V online service, zie volgende rij) wordt vraag en antwoord samen als één bericht geteld. Bij full service worden ze als aparte berichten geteld.

⁶ Wanneer afnemers van de GBA "gerede twijfel" heeft over de juistheid van een GBA inschrijving, dient deze daarvan een terugmelding te doen.

⁷ Een overzicht wanneer welk identiteitsbewijs mag worden gebruikt staat op <http://www.rijksoverheid.nl/onderwerpen/paspoort-en-identificatie/vraag-en-antwoord/welk-identiteitsbewijs-mag-ik-gebruiken-in-welke-situatie.html>.



In de tabel op de volgende pagina wordt getoond hoeveel rijbewijzen er worden uitgegeven, in omloop zijn en als vermist worden opgegeven.

TABEL 5 - AANTALLEN RIJBEWIJZEN EN VERMISSINGEN		2012	2013
RIJ- BEWIJZEN	Aantal nieuwe rijbewijzen	1.204.723	1.085.107
	Aantal rijbewijzen in omloop	10.906.224	11.135.140
OMWISSELINGEN BUITENLANDSE RIJBEWIJZEN VOOR NL RIJBEWIJZEN	Aantal omwisselingen binnen de EU/EVA	10.570	11.587
	Aantal omwisselingen buiten de EU/EVA	5.813	5.945
	Aantal departementale uitgaven van rijbewijzen	4.477	4.036
VERMIS- SINGEN	Aantal gestolen/vermist	101.666	101.444

Bron: RDW

2.2.3 VERBLIJFSDOCUMENTEN

Ook verblijfsdocumenten gelden als identificatiemiddelen. Er zijn drie vormen verblijfsdocumenten: W-documenten voor personen die in een asielpcedure zitten, verblijfsvergunningen⁸ en geprivilegieerdendocumenten. In de volgende tabel worden hier cijfers over gepresenteerd.

TABEL 6 - AANTALLEN VERBLIJFSDOCUMENTEN EN VERMISSINGEN		2012	2013
W-DOCU- MENTEN	Aantal uitgegeven W-documenten		18.588
	Aantal W-documenten in omloop		17.372 ⁹
VERBLIJFS- VERGUNNINGEN	Aantal uitgegeven verblijfsvergunningen	218.700	202.855 ¹⁰
	Aantal verblijfsvergunningen in omloop		536.218 ¹¹
GEPRIVILE- GIEERDEN- DOCUMENTEN	Aantal uitgegeven geprivilegieerdendocumenten		5.048
	Aantal geprivilegieerdendocumenten in omloop		14.843 ¹²
VERMIS- SINGEN	Aantal W-documenten en verblijfsvergunningen gestolen/vermist ¹³		5.141

Bron: IND / Ministerie van Veiligheid en Justitie.

8 Deze zijn onderverdeeld in vijf typen: regulier bepaalde tijd, regulier onbepaalde tijd, asiel bepaalde tijd, asiel onbepaalde tijd en verblijfsvergunningen voor (partners van) EU-onderdanen.

9 Peildatum: 15 oktober 2014

10 Uitgesplitst naar type verblijfsvergunning: Type 1 (regulier bep tijd) 140.914, Type 2 (reg onbep tijd) 22.129, Type 3 (asiel bep tijd) 15.972, Type 4 (asiel onbep tijd) 5.425, Type 5 (EU onderdaan) 18.415

11 Peildatum: 15 oktober 2014

12 Peildatum: 11 december 2014

13 Het aantal vermissingen van geprivilegieerdendocumenten is niet in kaart gebracht. Het aantal "veelvermissers" van verblijfsdocumenten – mensen die de afgelopen vijf jaar drie of meer keer een vermist verblijfsdocument opgaven – was niet te achterhalen.



2.2.4 DIGID

DigiD is het authenticatiesysteem van de overheid waarmee burgers toegang kunnen krijgen tot digitale diensten van overheden en organisaties met een publieke taak.¹⁴ In de tabel hieronder staat vermeld hoeveel accounts er zijn en hoeveel authenticaties er plaats vinden.

TABEL 7 - AANTALLEN DIGID ACCOUNTS EN AUTHENTICATIES		
	2012	2013
Aantal actieve DigiD accounts	9.872.935	11.011.509
- Waarvan "basis accounts"		5.316.266
- Waarvan "midden accounts" ¹⁵		5.695.243
Aantal machtigingen DigiD	325.126	229.939
Aantal authenticaties met DigiD	75.502.486	117.030.910
Aantal DigiD accepterende organisaties	554	617

Bron: Logius.

2.3 IDENTIFICATIEMIDDELEN IN HET PRIVATE DOMEIN

In het private domein, waar burgers economische en sociale relaties aangaan met bedrijven, instellingen en elkaar, speelt het publieke identiteitsstelsel natuurlijk een belangrijke rol. Dat wil zeggen: de identificatiemiddelen die door de overheid worden uitgegeven worden ook in het private domein volop gebruikt. Dat komt ook in hoofdstuk 3 aan de orde.

Daarnaast zijn er in het private domein vaak ook andere vormen van identificatie gangbaar. Belangrijke identificatiemiddelen in het private domein zijn bijvoorbeeld bankpassen, verzekeringspassen of lidmaatschapspassen. Daarnaast zijn er ook "online" identificatiemiddelen, zoals gebruikersnamen en wachtwoorden.

In de twee paragrafen hieronder wordt ingegaan op twee aspecten van identiteit in het private domein: identiteit bij financiële instellingen en identiteit op social media. Daarmee is het identiteitsstelsel in het private domein niet uitputtend beschreven; het is een aanzet die wellicht de komende jaren in deze monitor aangevuld kan worden.

2.3.1 FINANCIËLE SECTOR

De Wet ter voorkoming van witwassen en financieren van terrorisme (WWFT) verplicht financiële instellingen tot het vaststellen en vastleggen van de identiteit voordat transacties worden uitgevoerd: bij het eerste contact, maar ook bij een duurzame relatie en bij het verlenen van bepaalde incidentele transacties. Ze geven ook middelen uit die als identificatiemiddel kunnen worden gebruikt. Het gebruik daarvan beperkt zich over het algemeen tot de sector zelf. In de tabel hieronder worden enkele basiscijfers gepresenteerd over financiële producten en identificatiemiddelen.

¹⁴ DigiD kan gebruikt worden op websites van de overheid en van organisaties die gebruiker zijn van het BSN in de wet WAABB, voor zover deze organisaties het gebruik van DigiD ondersteunen.

¹⁵ Bij midden accounts wordt bij inloggen met behulp van DigiD gebruik gemaakt van een extra sms-authenticatie.





TABEL 8 - IDENTIFICATIEMIDDELEN IN DE FINANCIËLE SECTOR		
	2012	2013
Betaalrekeningen	22,7 miljoen	23,1 miljoen
Bankpassen in omloop	24,7 miljoen	24,6 miljoen
Creditcards in omloop	5,8 miljoen	6 miljoen
Aantal gestolen/vermiste bankpassen	6.000	4.400
Aantal gestolen/vermiste creditcards	1.600	1.400
Aantal gebruikers online bankieren	Ongeveer 11.000.000	*

Bron: Vereniging Nederlandse Banken.

2.3.2 IDENTITEIT OP SOCIALE MEDIA

Een relatief recente ontwikkeling is het gebruik van social media als identificatiemiddel. Identiteit speelt in het domein van de sociale media een andere rol dan in andere domeinen. Het is meer fluïde van aard; mensen kunnen verschillende "identiteiten" naast elkaar bezitten en deze "identiteiten" komen niet noodzakelijkerwijs overeen met de echte persoon. Uit de tabel hieronder blijkt dat een aanzienlijk deel van de gebruikers van social media zich inderdaad onder een alias of fantasienaam aanmeldt en dat een klein percentage meerdere accounts heeft waarbij men zowel van de eigen naam gebruik maakt, als van een alias of fantasienaam. In het volgende hoofdstuk wordt verder ingegaan op de mate waarin social media accounts worden gebruikt voor identificatie op andere platforms.

TABEL 9 - ACCOUNTS OP SOCIAL MEDIA				
TYPE ACCOUNT OP SOCIAL MEDIA	PERCENTAGE RESPONDENTEN DAT EEN ACCOUNT HEEFT ¹⁶	AANGEMELD ONDER WERKELIJKE NAAM	AANGEMELD ONDER ALIAS OF FANTASIENAAM	ZOWEL ONDER EIGEN NAAM ALS ONDER ALIAS OF FANTASIENAAM AANGEMELD
Facebook	68,2%	82,5%	14,2%	3,2%
Apple ID	19,7%	55,0%	38,6%	6,4%
Microsoft account (hotmail en live)	47,2%	54,3%	29,0%	16,7%
Google account	42,9%	57,9%	35,9%	6,2%
Linkedin	23,9%	82,7%	10,5%	6,9%
Twitter	21,3%	62,3%	32,3%	5,4%
Andere social media	1,1%			
Geen social media accounts	14,4%			

Bron: enquête, Panteia 2014

3 IDENTIFICATIE

In het hoofdstuk hierboven is het identiteitsstelsel beschreven en met een aantal indicatoren in kaart gebracht. In dit hoofdstuk wordt in kaart gebracht hoe vaak burgers zich identificeren, op welke momenten zij dat doen en hoe zij dat doen. Daarbij wordt eerst ingegaan op het gebruik van de identificatiemiddelen die in het publieke domein worden uitgegeven (identiteitsdocumenten en DigiD). Daarna wordt van een aantal activiteiten waarbij verwacht kan worden dat men zich identificeert, in kaart gebracht hoe men dat doorgaans doet. Tot slot wordt ingegaan op een aantal specifieke vormen van identificatie: het gebruik van het kopietje paspoort, het gebruik van

¹⁶ Veel respondenten hebben twee of meer accounts. De percentages in deze kolom tellen daarom op tot meer dan 100%.



biometrie, het gebruik van afgeleide identificatie en het gebruik van social media als identificatie.

Dit hoofdstuk is grotendeels gebaseerd op de resultaten van de enquête gehouden onder burgers. Op sommige punten is het aangevuld met data die van instanties zijn verkregen.

3.1 HET GEBRUIK VAN IDENTIFICATIEMIDDELEN

In de enquête onder burgers is gevraagd welke identificatiemiddelen zij bezitten. In de tabel hieronder zijn de resultaten in kaart gebracht. Daarbij is onderscheid gemaakt naar leeftijdscategorie. In de rechter kolom is het totale gemiddelde opgenomen.

TABEL 10 - HET GERAPPORTEERDE BEZIT VAN IDENTIFICATIEMIDDELEN							
	16 - 20 JAAR	20 - 30 JAAR	30 - 40 JAAR	40 - 50 JAAR	50 - 60 JAAR	60 JAAR +	TOTAAL
Paspoort	46,4%	63,8%	68,9%	60,0%	59,9%	63,4%	62,1%
ID kaart	88,4%	58,4%	45,1%	47,9%	48,3%	44,4%	50,5%
Rijbewijs	40,2%	84,1%	80,6%	86,0%	86,5%	85,2%	82,1%
Verblijfsdocument	1,5%	1,0%	2,4%	1,0%	0,5%	0,5%	1,0%
DigiD	73,6%	95,8%	95,2%	91,0%	91,0%	88,4%	90,6%

Bron: enquête, Panteia 2014

De volgende tabel geeft weer hoe vaak men zich gemiddeld zegt te identificeren. De laatste kolom in de tabel geeft daar het totale gemiddelde. Omdat er grote verschillen zijn tussen de respondenten – sommigen geven aan zich nauwelijks te identificeren, terwijl anderen aangeven zich veelvuldig te identificeren – is in de eerste vijf kolommen onderscheid gemaakt tussen een aantal categorieën.

TABEL 11 – GERAPPORTEERDE GEBRUIK VAN IDENTIFICATIEMIDDELEN - GEMIDDELD PER PERSOON PER JAAR					
IDENTITEITSMIDDEL	NOOIT	1 - 5 KEER	6 - 12 KEER	12 - 100	GEMIDDELD AANTAL KEER DAT MEN ZICH IDENTIFICEERT MET BEHULP VAN... ¹⁷
Paspoort	22%	67%	8%	3%	3,06
ID kaart	24%	61%	9%	7%	5,45
Rijbewijs	43%	47%	6%	4%	3,81
Verblijfsdocument	40%	53%	7%	0%	1,76
DigiD	4%	54%	24%	18%	11,68
Totaal aantal identificaties, gem. per persoon per jaar					18,37 ¹⁸

Bron: enquête, Panteia 2014

¹⁷ Het aantal identificaties per jaar is op verschillende manieren uitgevraagd. Ten eerste is de vraag open gesteld aan de respondenten. Ten tweede is de respondent een lijst activiteiten voorgelegd (zie volgende paragraaf) waarvan verwacht wordt dat ze zich moeten identificeren, met de vraag hoe vaak ze dit het afgelopen jaar hebben gedaan. Ten derde is gevraagd hoe vaak men zich in de afgelopen week heeft geïdentificeerd. De resultaten van de eerste twee methoden bleken sterk vergelijkbare uitkomsten op te leveren. De cijfers uit de huidige tabel zijn daarom gebaseerd op de eerste methode.

¹⁸ Voor de berekening van het totaal is het percentage respondenten dat aangeeft een bepaald type identificatiemiddel te bezitten vermenigvuldigd met het aantal maal dat deze mensen zich daarmee hebben geïdentificeerd. Op deze manier wordt in het totaal verdisconteerd dat niet iedereen over alle identificatiemiddelen beschikt. Het cijfer – 18,37 – is dus geen simpele optelling van de cijfers erboven.



3.2 WANNEER IDENTIFICEERT MEN ZICH EN HOE?

In de enquête onder burgers is gevraagd naar een aantal activiteiten waarbij verwacht kan worden dat men zich moet identificeren. Per activiteit is gevraagd, indien iemand aangaf dit het afgelopen jaar te hebben gedaan, hoe men zich de laatste keer heeft geïdentificeerd. Daaruit ontstaan de volgende twee tabellen: de eerste over identificatie in het publieke domein, de tweede over identificatie in het private domein.

Van een aantal belangrijke activiteiten is overigens niet gevraagd hoe men zich heeft geïdentificeerd, omdat daarover redelijke betrouwbare aannames gemaakt kunnen worden en om de respondenten niet onnodig te belasten. Het gaat dan bijvoorbeeld om het stemmen bij verkiezingen, het doen van belastingaangifte, het huren van een auto, het ondernemen van een buitenlandse reis en het aanvragen van een uitkering. Deze activiteiten staan daarom niet opgenomen in de tabellen hieronder.

3.2.1 PUBLIEKE DOMEIN

Voor een aantal activiteiten die burgers in het publieke domein kunnen ondernemen en waarbij verwacht kan worden dat zij zich identificeren, is gevraagd hoe zij dat doen. De resultaten staan in de tabel hieronder weergegeven. Percentages in de tabel kunnen optellen tot meer dan 100%, omdat mensen zich voor één activiteit soms meerdere malen identificeren.

TABEL 12 – WIJZE VAN IDENTIFICATIE IN HET PUBLIEKE DOMEIN						
ACTIVITEIT	IDENTITEITSBEWIJS LATEN ZIEN	KOPIE IDENTITEITSBEWIJS OVERHANDIGD OF LATEN MAKEN	NUMMER VAN IDENTITEITSBEWIJS OPGESTUURD OF INGEVOERD	DIGID GEBRUIKT	OVERIG, ZOALS ZORGPAS OF GEBRUIKERSNAAM + CODE	NIET GEÏDENTIFICEERD
Subsidie aangevraagd	32%	9%	7%	12%	17%	32%
Vergunning of ontheffing aangevraagd bij gemeente	50%	7%	5%	22%	10%	17%
Bij een overheidsinstelling geweest	61%	8%	0%	0%	3%	34%
Aangifte gedaan bij de politie	38%	12%	8%	11%	6%	35%
Aangehouden door de politie of een andere functionaris met bijzondere opsporingsbevoegdheid	76%	1%	0%	0%	3%	20%
Ongeval / aanrijding in het verkeer gehad	40%	7%	11%	0%	0%	46%
Ingeschreven bij Kamer van Koophandel	33%	35%	18%	24%	12%	5%

Bron: enquête, Panteia 2014

3.2.2 PRIVATE DOMEIN

Ook in het private domein zijn er veel activiteiten waarbij burgers zich moeten identificeren. Voor een aantal van deze activiteiten is in de tabel hieronder in kaart gebracht of en hoe men dat doet. Percentages in de tabel kunnen optellen tot meer dan 100%, omdat mensen zich voor één activiteit soms meerdere malen identificeren. (Zie tabel volgende pagina)





TABEL 13 - WIJZE VAN IDENTIFICATIE IN HET PRIVATE DOMEIN		IDENTITEITS BEWIJS LATEN ZIEN	KOPIE IDENTITEITSBEWIJS OVERHANDIGD OF LATEN MAKEN	NUMMER VAN IDENTITEITSBEWIJS OPGESTUURD OF INGEVOERD	DIGID GEBRUIKT	OVERIG - ZOALS ZORGPAS OF INLOGNAAM + CODE	NIET GEIDENTIFICEERD
FINANCIËLE PRODUCTEN EN TELECOM	Telefoonabonnement afgesloten	45%	22%	9%	0%	7%	24%
	Bankrekening geopend	53%	22%	14%	0%	11%	10%
	Hypotheek of andere lening afgesloten	60%	39%	10%	3%	2%	9%
	Notaris bezocht	64%	22%	5%	0%	2%	17%
ZORG	Geregistreerd bij een zorginstelling	74%	10%	4%	0%	28%	5%
	Zorgverzekering afgesloten	9%	12%	10%	0%	26%	47%
WERKEN EN OPLEIDING ¹⁹	Een nieuwe werkgever gekregen	43%	60%	2%	0%	1%	7%
	Uitzendwerk gedaan	48%	40%	6%	0%	0%	17%
	Ingeschreven bij een uitzendbureau	35%	36%	8%	0%	0%	32%
	Ingeschreven bij opleiding	14%	30%	2%	39%	8%	20%
WONEN EN VRIJE TIJD	In een hotel, pension of camping overnacht	65%	7%	3%	0%	W6%	26%
	Ingeschreven vereniging/sportschool	36%	15%	7%	0%	5%	44%
	Verhuisd naar een andere (huur)woning	42%	41%	5%	7%	1%	17%
AANKOPEN	Aangetekende brief ontvangen	43%	2%	0%	0%	1%	54%
	Pakje aan de deur in ontvangst genomen	11%	1%	0%	0%	3%	86%
	Pakje afgehaald postkantoor/afhaalpunt	76%	1%	1%	0%	3%	20%
	Alcohol of sigaretten gekocht ²⁰	69%	3%	0%	0%	2%	32%

Bron: enquête, Panteia 2014

3.3 VIER SPECIFIEKE VORMEN VAN IDENTIFICATIE

In deze paragraaf gaan we in op vier specifieke vormen van identificatie: het gebruik van kopietjes of scans van identiteitsdocumenten, het gebruik van biometrie, het gebruik van afgeleide identificatie en het gebruik van social media als identificatiemiddel.

3.3.1 HET GEBRUIK VAN KOPIETJES OF SCANS VAN IDENTITEITSDOCUMENTEN

In paragraaf 3.2 kwam al aan de orde dat mensen zich voor veel verschillende activiteiten regelmatig identificeren door een kopie van hun identiteitsdocument in te leveren of te laten maken. Aan respondenten is ook gevraagd een inschatting te maken van het totaal aantal maal dat zij per jaar een kopie of scan van hun identiteitsbewijs laten maken. De resultaten staan in de tabel op de volgende pagina.

¹⁹ Sommige activiteiten onder dit kopje kunnen zowel in het publieke als private domein plaatsvinden, of bevinden zich op de scheidslijn.

²⁰ Voor personen t/m 25 jaar is het verplicht zich te identificeren wanneer ze alcohol of sigaretten kopen. Daarom is deze vraag in de enquête alleen aan personen t/m 25 jaar gesteld.



TABEL 14 - GEBRUIK VAN KOPIETJES/SCANS VAN IDENTITEITSBEWIJZEN		
IDENTITEITSMIDDEL	PERCENTAGE MENSEN DAT AANGEEFT HET IDENTITEITSDOCUMENT TE BEZITTEN	AANTAL KEER DAT GEMIDDELD HET AFGELOPEN JAAR EEN KOPIE OF SCAN IS GEBRUIKT
Paspoort	62,1%	1,01
ID kaart	50,5%	1,51
Rijbewijs	82,1%	0,44
Totaal aantal kopieën van identiteitsbewijzen gemaakt, gemiddeld per persoon		1,75 ²¹

Bron: enquête, Panteia 2014

Wanneer mensen kopieën van hun identiteitsdocumenten gebruiken kunnen zij deze kopieën "schoon" inleveren, of bepaalde informatie onleesbaar maken. Aan de mensen die het afgelopen jaar een kopie of scan van hun identiteitsdocument hadden gebruikt is gevraagd of en hoe men deze kopie bewerkte. De resultaten staan in de tabel hieronder.

TABEL 15 - BEWERKING VAN KOPIETJES OF SCANS VAN IDENTITEITSDOCUMENTEN				
	NOOIT	SOMS	MEESTAL	ALTIJD
Ik vermeld op de kopie of scan waarvoor die precies gebruikt mag worden.	64,6%	11,5%	9,9%	14,0%
Ik streep het Burger-servicenummer door	76,7%	7,7%	5,7%	9,8%
Ik maak mijn pasfoto onherkenbaar	87,3%	6,7%	3,9%	2,0%

Bron: enquête, Panteia 2014

Wanneer de cijfers worden gecombineerd blijkt dat 59,4% van de mensen die wel eens kopietjes of scans gebruiken deze nooit bewerken.

0,8% van de mensen die wel eens kopietjes of scans gebruiken bewerkt deze altijd op alle drie hierboven genoemde manieren; dat wil zeggen, ze vermelden altijd waarvoor de kopie/scan gebruikt mag worden, ze strepen altijd het BSN door én ze maken de pasfoto altijd onherkenbaar.

3.3.2 HET GEBRUIK VAN BIOMETRIE

Het gebruik van biometrie voor identiteitsvaststelling is in opkomst. In het publieke domein speelt biometrie op drie manieren een rol: voor opname van vingerafdrukken en gelaatskenmerken (foto) in het biometrische paspoort, voor identiteitsvaststelling in de strafrechtsketen en voor identiteitsvaststelling in de vreemdelingenketen. Daarnaast speelt het een rol bij automatische grenspassages op Schiphol – een samenwerkingsverband tussen de Marechaussee en Schiphol Groep. In het private domein wordt biometrie ook op verschillende manieren gebruikt. Dat blijkt uit de tabellen hieronder.

In de enquête is aan respondenten gevraagd of zij het afgelopen jaar gebruik hebben gemaakt van bepaalde vormen van biometrische identificatie. In de tabel hieronder staan de uitkomsten.

²¹ Voor de berekening van het totaal is het percentage respondenten dat aangeeft een bepaald type identificatiemiddel te bezitten vermenigvuldigd met het aantal maal dat deze mensen daar een kopie van heeft gebruikt. Op deze manier wordt in het totaal verdisconteerd dat niet iedereen over alle identificatiemiddelen beschikt. Het cijfer – 1,75 – is dus geen simpele optelling van de cijfers erboven.



TABEL 16 - GEBRUIK VAN BIOMETRIE	
IDENTIFICATIEMOGELIJKHEDEN WAARBIJ GEBRUIK WORDT GEMAAKT VAN BIOMETRIE	PERCENTAGE RESPONDENTEN DAT ZICH MET BEHULP VAN BIOMETRIE HEEFT GEÏDENTIFICEERD ²²
Vingerafdrukherkenning	9,7%
Iris/oogherkenning	3,2%
Stemherkenning	0,6%
Automatische gezichtsherkenning	1,3%
Andere vormen van biometrische identificatie, zoals bijvoorbeeld aderherkenning	0,2%
Nee, geen biometrie gebruikt	87,9%

Bron: enquête, Panteia 2014

Daarnaast is in een open vraag gevraagd waarvoor de biometrische identificatie is gebruikt. Daaruit ontstaat een kwalitatief beeld van de toepassing van de verschillende vormen van biometrische identificatie, weergegeven in de tabel hieronder.

TABEL 17 - BELANGRIJKSTE TOEPASSINGEN VAN BIOMETRISCHE IDENTIFICATIE	
BIOMETRISCHE IDENTIFICATIE	BELANGRIJKSTE TOEPASSINGEN (AFGEMETEN AAN GEBRUIK)
Vingerafdrukherkenning	Ontgrendelen van apparaten (voornamelijk de iPhone)
	Internationale reizen (vooral van en naar de VS)
	Aanvraag van nieuwe identiteitsdocumenten
	Om gebouwen binnen te komen of in te klokken op werk
	Om toegang te krijgen tot specifieke diensten, zoals een sportschool of kinderdagverblijf
	Bij aanraking met politie
Iris/oogherkenning	Reizen naar de VS of op Schiphol
	Een enkeling gebruikt het om toegang te krijgen tot de werkvloer
Stemherkenning	Het ontgrendelen van apparaten
Automatische gezichtsherkenning	Het ontgrendelen van apparaten
	Vliegreizen (Schiphol)

Bron: enquête, Panteia 2014

Uit de vorige tabel bleek al dat biometrische identificatie veel op Schiphol wordt gebruikt. Dat gebeurt op twee manieren: via Privium (waarbij passagiers die zich daarvoor hebben ingeschreven zich met behulp van een irisscan kunnen identificeren en de grens kunnen passeren) en via de automatische grenspassage (waarbij EU burgers die over een biometrisch paspoort beschikken middels automatische gezichtsherkenning de grens kunnen passeren). Van beide staan hieronder cijfers gegeven.

²² Telt op tot meer dan 100%, omdat respondenten meerdere vormen van biometrische identificatie kunnen hebben gebruikt.



TABEL 18 - AUTOMATISCHE GRENSPASSAGES OP SCHIPHOL		
	2012	2013
Automatische grenspassages op Schiphol	968.603	1.422.057
Aantal leden Schiphol Privium		45.000 ²³

Bron: Ministerie van Veiligheid en Justitie

3.3.3 HET GEBRUIK VAN AFGELEIDE IDENTIFICATIE

Uit interviews die voor dit onderzoek zijn gehouden bleek dat steeds meer identificatie bij financiële instellingen plaats vindt middels zogenaamde afgeleide identificatie. Dat betekent dat in plaats van een directe, face-to-face identificatie, men vertrouwt op de identificatie die in een eerder stadium heeft plaatsgevonden bij het openen van een bankrekening. Bij afgeleide identificatie volstaat daarom het opsturen van een kopie van een identiteitsdocument, gekoppeld aan een kleine betaling vanaf een bankrekening die op dezelfde naam staat. Afgeleide identificatie vindt vooral plaats bij financiële diensten die online worden afgesloten, zoals het online openen van een bankrekening of het online afsluiten van een lening. Er zijn geen cijfers beschikbaar over hoe vaak afgeleide identificatie wordt gebruikt. Het gebruik van een kopie van een identiteitsdocument bij het afnemen van financiële producten, zoals in tabel 13 is weergegeven, is wel een indicatie.

3.3.4 HET GEBRUIK VAN SOCIALE MEDIA ALS IDENTIFICATIEMIDDEL

In het private domein zijn er veel ontwikkelingen met betrekking tot online identificatie. Eén van die ontwikkelingen is de opkomst van sociale media als platform voor de digitale identiteit van gebruikers. In tabel 9 werd al in kaart gebracht hoeveel mensen verschillende social media accounts hebben en of zij zich onder hun eigen naam of onder een alias/fantasienaam hebben aangemeld. In de tabel hieronder wordt weergegeven welk deel van de gebruikers deze accounts ook gebruikt om zich op andere sites of apps te identificeren. In de tweede kolom wordt in herinnering geroepen hoeveel procent van de respondenten aangeeft een bepaald type account te bezitten.

TABEL 19 - GEBRUIK SOCIAL MEDIA ACCOUNTS ALS IDENTIFICATIEMIDDEL VOOR ANDERE SITES/APPS		
TYPE SOCIAL MEDIA ACCOUNT	RESPONDENTEN DAT EEN SOCIAL MEDIA ACCOUNT HEEFT	GEBRUIKERS DAT HET ACCOUNT WEL EENS GEBRUIKT OM ZICH BIJ ANDERE SITES OF APPS TE IDENTIFICEREN ²⁴
Facebook	68,2%	24,2%
Apple ID	19,7%	14,7%
Microsoft account (hotmail, outlook en live)	47,2%	14,1%
Google account	42,9%	27,5%
Linkedin	23,9%	9,0%
Twitter	21,3%	13,4%

Bron: Enquête, Panteia 2014

²³ Bij benadering.

²⁴ Het gegeven percentage is een percentage van het totaal aantal respondenten dat aangeeft over een dergelijk type account te beschikken.



4 IDENTITEITSFRAUDE

Signalen over identiteitsfraude nemen toe. Ondanks de gevoelde urgentie, bestaat er nog veel onduidelijkheid over de omvang van het probleem. In de eerste plaats komt dit door het feit dat identiteitsfraude als faciliterend fenomeen optreedt bij veel verschillende vormen van fraude en andere illegale en criminele activiteiten, zoals witwassen van geld, drugshandel en mensensmokkel. Criminelen willen in het algemeen onherkenbaar en onvindbaar blijven. En bij de registratie en de aanpak van diverse delicten is identiteitsfraude doorgaans niet het belangrijkste aandachtspunt. In de tweede plaats zijn veel slachtoffers terughoudend met het doen van aangifte of het geven van inzicht in de aard en omvang van het probleem. Ook dit maakt het moeilijk om een beeld te krijgen van de omvang van identiteitsfraude. In de derde plaats is vaak niet duidelijk of een toename van het aantal signaleringen van identiteitsfraude ligt aan een toename van het fenomeen of aan verscherpte aandacht voor het fenomeen en de bereidheid om hier melding van te maken.

Dit hoofdstuk brengt in kaart wat op dit moment wel duidelijk is over identiteitsfraude. De eerste paragraaf bevat een conceptualisering van het begrip identiteitsfraude, waarmee de gepresenteerde cijfers uit de rest van het hoofdstuk in een kader worden geplaatst. In de tweede paragraaf worden cijfers gepresenteerd over de eerste component van identiteitsfraude: het anders voordoen van de eigen identiteit. Die paragraaf bevat gegevens over hoe vaak men een identiteit uitleent en hoe vaak een identiteit gestolen wordt. De derde paragraaf bevat cijfers over de tweede component van identiteitsfraude: het onrechtmatig handelen met behulp van de aangepaste identiteit. Die paragraaf bevat cijfers over geconstateerde identiteitsfraude door instanties. Tot slot volgt een paragraaf over meldingen van identiteitsfraude die bij twee instanties binnenkomen: het Centraal Meldpunt Identiteitsfraude en -fouten (CMI) en de Fraudehelpdesk.

4.1 WAT IS IDENTITEITSFRAUDE?

In de inleiding is vastgesteld dat identiteitsfraude uit twee componenten bestaat: (1) het "sleutelen" aan de identiteit (2) teneinde iets onrechtmatigs te doen. Deze twee componenten staan ook centraal in het volgende schema. In de paragrafen hieronder staan we bij beide kort stil. (Zie grafische kaart op volgende bladzijde)

4.1.1 DE EERSTE COMPONENT: HET "SLEUTELEN" AAN DE IDENTITEIT

Dat er sprake is van twee componenten betekent dat er bij identiteitsfraude ook twee slachtoffers kunnen zijn; dat is echter niet noodzakelijk. Om dat scherp te krijgen is het zinnig om onderscheid te maken tussen drie vormen van het "sleutelen" aan de eigen identiteit: men kan een (gedeeltelijk) fictieve identiteit creëren²⁵, een identiteit "lenen" (met toestemming van degene wiens identiteit wordt gebruikt), of een identiteit "stelen" (zonder toestemming van degene wiens identiteit wordt gebruikt).

HET CREËREN VAN EEN (GEDEELTELIJK) FICTIEVE IDENTITEIT	HET "LENEN" VAN EEN BESTAANDE IDENTITEIT	HET "STELLEN" VAN EEN IDENTITEIT
Eén slachtoffer (alleen degene die wordt opgelicht met behulp van een (gedeeltelijk) fictieve identiteit)	Eén slachtoffer (degene die wordt opgelicht met behulp van een uitgeleende identiteit) en één "medeplichtige": (degene die zijn identiteit uitleent)	Twee slachtoffers (zowel degene die wordt opgelicht met behulp van de gestolen identiteit, alsook degene wiens identiteit wordt gestolen)

Bron: Panteia 2014

25 Onder het creëren van een (gedeeltelijk) fictieve identiteit valt bijvoorbeeld ook het aanpassen van één of enkele van de eigen identiteitsgegevens.



SLEUTELN AAN IDENTITEIT **1**

Het "creëren" van een (gedeeltelijk) fictieve identiteit

Het "lenen" van een bestaande identiteit

Het "stelen" van een identiteit

2



OM FYSIEK TOEGANG
TE KRIJGEN TOT

OM MIDDELEN OF
DIENSTEN TE
VERWERVEN

OM UIT HET ZICHT
TE BLIJVEN

OM REPUTATIESCHADE
AAN TE RICHTEN

KLIK HIER VOOR INTERACTIEVE VERSIE



IDENTITEIT IN CIJFERS, monitor (2014)





In het sleutelen aan de eigen identiteit staan identificatiemiddelen centraal: men moet zich op bepaalde wijze identificeren en doet de eigen identiteit daarbij anders voor. Het is zinnig onderscheid te maken tussen identificatiemiddelen in het publieke domein en middelen in het private domein, zoals ook in hoofdstuk 2 gebeurde. In het publieke domein beperken de identificatiemiddelen zich tot de identiteitsdocumenten (en eventueel kopietjes daarvan) en DigiD.

4.1.2 DE TWEDE COMPONENT: ONRECHTMATIG HANDELEN MET BEHULP VAN DE ANDERE IDENTITEIT

De tweede component van identiteitsfraude betreft het doel dat de fraudeur heeft. Er zijn vele mogelijke doelen van identiteitsfraude; in theorie vallen ze in vier groepen uiteen.

De eerste groep bestaat uit mensen die identiteit gebruiken om toegang te krijgen. Het kan daarbij gaan om toegang tot het land, tot specifieke locaties (bijvoorbeeld gebouwen) of bijvoorbeeld tot het openbaar vervoer. De tweede groep bestaat uit mensen die identiteit gebruiken om diensten of middelen te verwerven. Het kan daarbij bijvoorbeeld gaan om het verwerven van uitkeringen, toeslagen of subsidies, maar het kan ook gaan om het verwerven van diensten of middelen in het private domein, bijvoorbeeld in de financiële sector, verzekeringen, in de zorg, of het bestellen van individuen. Een belangrijke categorie hierbij is ook het verwerven van een arbeidsplek (en een werkvergunning voor te wenden). De derde groep bestaat uit mensen die identiteit gebruiken om reputatieschade aan te richten. Zij nemen bijvoorbeeld de identiteit van hun slachtoffer aan en misdragen zich daarmee om hun slachtoffer in diskrediet te brengen. Dit komt vooral voor op sociale media. De vierde en laatste groep bestaat uit mensen die identiteit gebruiken om uit het zicht te blijven, bijvoorbeeld uit het zicht van politie en justitie.

4.2 HET ANDERS VOORDOEN VAN DE EIGEN IDENTITEIT

In deze paragraaf worden cijfers gebracht over aantallen mensen die hun identiteit wel eens "uitlenen" en mensen wier identiteit wel eens is "gestolen".

4.2.1 UITGELEENDE IDENTITEITEN

In de enquête die we aan burgers hebben voorgelegd is nagegaan welke ervaringen zij hebben met identiteitsfraude. Omdat identiteitsfraude als begrip lastig te doorgronden is en mensen er vaak andere zaken onder verstaan, is ervoor gekozen om het scherp te definiëren. De uitvraag is in lijn met het onderscheid tussen het uitlenen van een identiteit en het stelen van een identiteit, zoals in paragraaf 4.1.1 besproken.

Aan burgers is allereerst gevraagd of zij de afgelopen twee jaar wel eens een identificatiemiddel (paspoort, ID kaart, rijbewijs of DigiD) aan iemand hebben uitgeleend en zo ja, met welk doel.

TABEL 21 - UITGELEENDE IDENTITEITEN		
	GESCHAT PERCENTAGE	GESCHAT ABSOLUUT AANTAL
Aantal mensen dat de afgelopen 2 jaar een identificatiemiddel heeft uitgeleend aan iemand anders. (Paspoort, rijbewijs, ID kaart, DigiD)	2,6%	347.000

Bron: Enquête, Panteia 2014.

Het aantal respondenten dat aangaf zijn of haar identificatiemiddelen te hebben uitgeleend was te klein om statistisch betrouwbare uitspraken te kunnen doen over de motieven. In kwalitatieve zin kan echter wel over deze mensen worden gezegd dat ze



daar verschillende redenen voor hadden. Ongeveer één op de vijf deed dit om iemand anders te machtigen bij verkiezingen. Daarnaast zijn de belangrijkste motieven: het verschaffen van toegang tot medische zorg, het in staat stellen alcohol of sigaretten te kopen, of om iemand anders in staat te stellen namens de persoon belastingaangifte te doen.

4.2.2 GESTOLEN IDENTITEITEN

Vervolgens is gevraagd of iemand anders zich in de afgelopen twee jaar wel eens zonder toestemming als de respondent heeft voorgedaan, dat wil zeggen, zijn identiteit heeft gestolen. De cijfers staat in de tabel hieronder.

TABEL 22 - GESTOLEN IDENTITEITEN		
	GESCHAT PERCENTAGE	GESCHAT ABSOLUUT AANTAL
Aantal mensen wier identiteit de afgelopen twee jaar weleens is gestolen	2,1%	280.000

Bron: Enquête, Pantela 2014.

Het aantal respondenten dat aangaf dat zijn of haar identiteit was gestolen was te klein om statistisch betrouwbare uitspraken te kunnen doen over de manieren waarop dat gebeurde of de motieven van de dader. In kwalitatieve zin kan daar echter wel wat over worden gezegd. Aan mensen wier identiteit de afgelopen twee jaar weleens is gestolen is gevraagd of zij wisten hoe de persoon dat heeft gedaan. De meeste respondenten geven echter aan dat er gebruik is gemaakt van openbare gegevens (zoals naam, adres, woonplaats en eventueel geboortedatum), BSN, of een fysiek identiteitsbewijs (paspoort, ID kaart of rijbewijs). Iets minder mensen geven aan dat er gebruik is gemaakt van een kopie van een identiteitsbewijs, DigiD, of andere online gebruikerscodes.

Aan de slachtoffers van identiteitsdiefstal is ook gevraagd of zij weten waarom de persoon dat heeft gedaan. Daarbij valt op dat in ongeveer de helft van de gevallen het slachtoffer financieel werd benadeeld omdat er op zijn of haar naam aankopen werden gedaan of omdat er een telefoonabonnement op zijn of haar naam werd afgesloten. In de andere helft van de gevallen was er sprake van een inbreuk op de persoonlijke integriteit; dat betrof bijvoorbeeld "het gebruik van identiteit op webfora" of het overnemen van een e-mailaccount waarbij (belastende) persoonsgegevens werden gestolen of uitgewisseld.

4.3 ONRECHTMATIG HANDELEN MET IDENTITEIT ALS MIDDEL

In deze paragraaf worden cijfers gepresenteerd over het onrechtmatig handelen met behulp van de veranderde identiteit. Het betreft met name cijfers over valse of vervalste aangetroffen identiteitsdocumenten. Veelal heeft het te maken met het verkrijgen van toegang tot het land, ofwel aan de landsgrenzen, ofwel bij aanvraag van een verblijfsdocument of omwisseling van een rijbewijs.

4.3.1 GECONSTATEERDE FRAUDE MET DOCUMENTEN

Er zijn verschillende cijfers beschikbaar over fraude die wordt geconstateerd aan documenten. Het grootste deel van de cijfers is afkomstig van drie expertisecentra: het Expertisecentrum Identiteitsfraude en Documenten (ECID) van politie en Koninklijke Marechaussee, Bureau Documenten van de IND en het expertisecentrum voor rijbewijzen van de RDW. Deze drie centra kunnen door andere partijen, zowel in de publieke als in de private sector, worden geraadpleegd wanneer er twijfel is aan de echtheid of geldigheid van een bepaald document. Daarnaast beschikt het ECID over gegevens over grenspassages en geconstateerde documentfraude aldaar.

De controle van de landsgrenzen vindt voornamelijk plaats op luchthavens, waarin luchthaven Schiphol veruit het grootste aandeel heeft. In de tabel hieronder worden



cijfers gegeven over het aantal controles en het aantal geconstateerde fraudegevallen. In totaal had Schiphol in 2013 ruim 52 miljoen passagiers, waarvan ongeveer 40% door de Koninklijke Marechaussee wordt gecontroleerd.

TABEL 23 - GECONSTATEERDE DOCUMENTFRAUDE OP SCHIPHOL		
	2012	2013
Aantal gecontroleerde documenten (tweedelijns controle) ²⁶	33.307	31.383
Aantal zaken ²⁷	578	626
Geconstateerde documentfraude (meerdere documenten per zaak mogelijk)	806	654

Bron: ECID statistisch jaaroverzicht

Naast controles op Schiphol vinden controles plaats op andere luchthavens en vinden incidentele steekproefsgewijze controles plaats door mobiele teams op de weg, op het spoor of op het water.

TABEL 24 - GECONSTATEERDE DOCUMENTFRAUDE AAN OVERIGE LANDSGREZEN		
	2012	2013
Aantal zaken ²⁸	263	244 ²⁹
Geconstateerde documentfraude (meerdere documenten per zaak mogelijk)	358	313

Bron: ECID statistisch jaaroverzicht

Het Bureau Falsificaten in Ter Apel, deel van de Koninklijke Marechaussee, is een expertisecentrum dat met name documenten onderzoekt die uit het asielproces afkomstig zijn. Eventueel kan het ook op verzoek van andere diensten van de Koninklijke Marechaussee of van politie documenten onderzoeken. In 2013 was 99,6% van de documenten echter afkomstig uit het asielproces. De geconstateerde fraude staat in de tabel hieronder weergegeven.

TABEL 25 - GECONSTATEERDE DOCUMENTFRAUDE DOOR BUREAU FALSIFICATEN, KONINKLIJKE MARECHAUSSEE, TER APEL		
	2012	2013
Aantal documenten gecontroleerd	15.002	16.645
Aantal zaken ³⁰	306	262
Geconstateerde documentenfraude (meerdere documenten per zaak mogelijk)	457	407 ³¹

Bron: ECID, statistisch jaaroverzicht

De Koninklijke Marechaussee beheert vier ID-desks die op verzoek documenten kunnen onderzoeken. Zaken kunnen worden aangeboden door politie of Koninklijke Marechaussee, maar ook door andere publieke of private organisaties. De documenten die door de ID-desks worden onderzocht kunnen fysieke documenten zijn, of kopieën

²⁶ Het betreft hier aantal controles in tweede instantie; dat wil zeggen, slechts wanneer er twijfel is aan de echtheid of geldigheid van een document wordt het aan nadere controle onderworpen.

²⁷ Bij het aantal zaken gaat het om individuele personen die ervan verdacht worden valse of vervalste documenten in bezit te hebben.

²⁸ Bij het aantal zaken gaat het om individuele personen die ervan verdacht worden valse of vervalste documenten in bezit te hebben.

²⁹ 203 zaken waren afkomstig van mobiele toezicht controles aan de Belgische en Duitse grens; 41 zaken waren afkomstig van maritieme controles en luchthavens anders dan Schiphol.

³⁰ Bij het aantal zaken gaat het om individuele personen die ervan verdacht worden valse of vervalste documenten in bezit te hebben.

³¹ 16% hiervan betrof reis- en identiteitsdocumenten, 84% betrof brondocumenten. Het feit dat het aantal documenten waar fraude aan werd vastgesteld hoger ligt dan het aantal zaken betekent dat er gemiddeld meerdere valse documenten per verdachte werden aangetroffen.



daarvan. In de tabel hieronder staat hoeveel zaken er zijn onderzocht en hoeveel documentfraude er is geconstateerd.

TABEL 26 - GECONSTATEERDE DOCUMENTFRAUDE DOOR ID-DESKS VAN DE MARECHAUSSEE ³²		
	2012	2013
Aantal zaken ³³	745	722
Geconstateerde documentfraude (meerdere documenten per zaak mogelijk)	966	889 (waarvan 668 identiteitsbewijzen)

Bron: ECID, statistisch jaaroverzicht

In hoofdstuk 2 werd al getoond dat er in 2013 in totaal ongeveer 17.500 maal een buitenlands rijbewijs is omgewisseld voor een Nederlands rijbewijs. Wanneer een dergelijke omwisseling wordt aangevraagd onderzoekt de RDW het buitenlandse rijbewijs. In de tabel hieronder wordt getoond in hoeveel gevallen een vals of vervalst rijbewijs wordt aangetroffen. Het gaat in alle gevallen dus om buitenlandse rijbewijzen.

TABEL 27 - GECONSTATEERDE DOCUMENTFRAUDE BIJ OMWISSELING RIJBEWIJS		
	2012	2013
Valse / vervalste rijbewijzen	45	43

Bron: RDW

Bureau Documenten van de IND is het expertisecentrum voor brondocumenten, zoals geboorteakten en huwelijksakten. Instanties zoals gemeenten, andere IND-afdelingen, Koninklijke Marechaussee, politie en buitenlandse instanties kunnen brondocumenten voorleggen aan de IND om ze op echtheid, opmaak en afgifte en inhoud te laten controleren. De tabel hieronder bevat gegevens over het aantal onderzochte documenten en de geconstateerde fraude.

TABEL 28 - GECONSTATEERDE DOCUMENTFRAUDE BIJ BRONDOCUMENTEN		
	2012	2013
Onderzochte brondocumenten		9.392
Geconstateerde documentfraude		781

Bron: Bureau Documenten, IND

4.3.2 GECONSTATEERDE FRAUDE MET NEDERLANDSE IDENTITEITSDOCUMENTEN

In de vorige paragraaf zijn cijfers gepresenteerd over documentonderzoek en documentfraude. In veel gevallen betreft het onderzoek naar en fraude met buitenlandse documenten. De tabel hieronder geeft cijfers over geconstateerde fraude met Nederlandse identiteitsdocumenten. Daarbij wordt onderscheid gemaakt tussen geconstateerde fraude in Nederland en geconstateerde fraude in het buitenland (onze buurlanden). De cijfers over zaken met Nederlandse documenten in Nederland zaten ook al in de cijfers uit de tabellen in de vorige paragraaf en zijn nu slechts geïsoleerd weergegeven.

³² Dit zijn de vier ID desks van de recherche, gesitueerd in Eindhoven, Zwolle, Schiphol en Rotterdam. De gepresenteerde cijfers hebben betrekking op verschillende typen documenten; dat beperkt zicht niet tot identiteitsbewijzen. Het gaat bijvoorbeeld ook om bankbiljetten of cheques. De aanbieders van deze documenten zijn, in volgorde van aantal documenten dat ze doorsturen naar de ID-desks ter verificatie: politie, marechaussee, overheid overig (douane, belastingdienst, opsporingsinstanties), banken, telecom, overige bedrijven.

³³ Bij het aantal zaken gaat het om individuele personen die ervan verdacht worden valse of vervalste documenten in bezit te hebben.





TABEL 29 - FRAUDE MET NEDERLANDSE DOCUMENTEN		2012	2013
ZAKEN MET NL IDDOCUMENTEN IN NEDERLAND ³⁴	Geconstateerde gevallen van fraude met originele documenten	78	104
	Geconstateerde gevallen met fraude met kopieën	233	231
ZAKEN MET NL IDDOCUMENTEN IN HET BUITENLAND (BELGIË, DUITSLAND, VK)	Aantal zaken van European Document Fraud Analysis Network (Frontex)	122	97

Bron: ECID

4.3.3 OVERIGE IDENTITEITSFRAUDE IN HET PUBLIEKE DOMEIN

Bovenstaande cijfers geven een beeld van de door de bevroegde instanties geconstateerde fraude met identiteitsdocumenten. Daarmee ontstaat geen volledig beeld van de aard en omvang van identiteitsfraude in het publieke domein.

Tijdens interviews wordt aangegeven dat look-a-like fraude een veelvoorkomende vorm van identiteitsfraude is. Deze vorm komt niet tot uitdrukking in de cijfers hierboven, omdat er in die gevallen geen sprake is van een vals of vervalst document; het document zelf is authentiek, maar hoort niet bij de persoon die hem gebruikt. In de strafrechtketen en de vreemdelingenketen worden vingerafdrukken gecontroleerd om look-a-like fraude te voorkomen.

Daarnaast ontstaan met de digitalisering van de dienstverlening van de overheid kwetsbaarheden voor identiteitsfraude langs digitale weg. Over de omvang van digitale identiteitsfraude zijn op dit moment nog onvoldoende gegevens beschikbaar.

4.3.4 GECONSTATEERDE IDENTITEITSFRAUDE IN DE FINANCIËLE SECTOR

Sinds twee jaar wordt in de criminaliteitsstatistieken van het CBS het delict 'identiteitsfraude' onderscheiden. Het wordt daar toegespitst op online fraude: "Zonder toestemming via internet gebruik maken van iemands persoonlijke gegevens voor financieel gewin, bijv. voor het opnemen of overmaken van geld, het afsluiten van leningen of het opvragen van officiële documenten." Het gaat dus met name om fraude in de financiële sector, waarbij private identificatiemiddelen (bankpassen, creditcards, gebruikersgegevens) worden misbruikt om oneigenlijke toegang te krijgen. De gegevens staan in de tabel hieronder. De tabel geeft ook een overzicht van het percentage slachtoffers dat de identiteitsfraude meldt bij instanties en bij welke instanties ze dat overwegend doen.

³⁴ Deze cijfers zijn samengestelde cijfers uit de hierboven besproken cijfers, met dien verstande dat het hier alleen gaat om fraude met Nederlandse documenten.





TABEL 30 - SLACHTOFFERS FINANCIËEL ECONOMISCHE IDENTITEITSFRAUDE PER 100 INWONERS		2012	2013
IDENTITEITSFRAUDE	Skimming	1,1	0,8
	Phishing / pharming	0,5	0,5
	Totaal Identiteitsfraude	1.6	1.3
IDENTITEITSFRAUDE IN RELATIE TOT CYBERCRIME	Hacking, ingebroken op computer	1,5	1,5
	Hacking, ingebroken op email account	3,9	3,5
	Hacking, ingebroken op website, profielsite	2,2	2,5
	Hacking, anders	3,3	2,7
PERCENTAGE SLACHTOFFERS DAT MELDING MAAKT VAN DE FRAUDE	Meldingen totaal (% van delicten dat gemeld is)	90%	89%
	- bij politie	17%	18%
	- bij bank	85%	83%
	- bij andere instantie	3,2%	3,3%

Bron: Criminaliteitsstatistiek, CBS

Cijfers over financieel economische criminaliteit worden ook verzameld door de Nederlandse Vereniging van Banken. Net als uit de landelijke criminaliteitscijfers blijkt ook hier een afname. Er wordt minder geskimd en de NVB rapporteert tevens een afname van fraude met internetbankieren.

TABEL 31 - MELDINGEN IDENTITEITSFRAUDE DOOR DE NVB		2012	2013
FRAUDE EN SCHADE	Aantal geskimde passen	51.200	11.000
	Schade van skimming	€ 28.900.000	€ 6.800.000
	Fraude met internetbankieren (geslaagde pogingen)	10.900	3.500
	Schade van fraude met internetbankieren	€ 34.800.000	€ 9.600.000
FRAUDEURS	Aantal records frauderegister (EVA)		Bijna 28.000
	Aantal records toegevoegd		Ruim 4.700
	Aantal raadplegingen		12.5 miljoen
	Aantal hits op register		Ruim 28.000

Bron: Nederlandse Vereniging van Banken

In de voorgaande tabellen valt op dat de gemelde identiteitsfraude vrijwel altijd wordt gepleegd met private identificatiemiddelen, zoals bankpassen, creditcards of gebruikersnamen en -codes. Een andere vorm van mogelijke identiteitsfraude in de financiële sector houdt verband met het gebruik van afgeleide identificatie, zoals beschreven in paragraaf 3.3.3. Bij afgeleide identificatie ontstaan nieuwe mogelijkheden voor identiteitsfraude, waardoor fraudeurs rekeningen kunnen openen of leningen kunnen afsluiten op naam van iemand anders. Er zijn echter geen cijfers bekend over hoe vaak identiteitsfraude voorkomt bij afgeleide identificatie.



4.4 MELDINGEN VAN IDENTITEITSFRAUDE

Bij het Centraal Meldpunt Identiteitsfraude en -fouten (CMI) kunnen burgers terecht voor meldingen van identiteitsfraude of fouten in hun persoonsgegevens. Ook kunnen ze informatie hierover inwinnen en advies en persoonlijke begeleiding krijgen wanneer zij slachtoffer zijn van identiteitsfraude of van een moeilijk herstelbare fout. In de tabel hieronder wordt het aantal ontvangen meldingen getoond.

	2012	2013
Aantal ontvangen meldingen	291	617

Bron: Centraal Meldpunt Identiteitsfraude en -fouten

De sterke stijging in het aantal meldingen hoeft niets te zeggen over een toename van identiteitsfraude; het kan ook een indicatie zijn van toenemende bekendheid van het CMI. Ongeveer één derde van de meldingen heeft te maken met identiteitsfraude die met behulp van kopietjes van identiteitsdocumenten is gepleegd. De prognose is dat in 2014 het aantal meldingen uitkomt op ongeveer 800.

Ook bij de Fraudehelpdesk komen meldingen van identiteitsfraude binnen. Dat betreft voornamelijk identiteitsfraude waarbij oplichters de identiteit van een bedrijf aannemen. Dit valt buiten het aandachtsveld van deze Monitor Identiteit. In 2014 hebben zich daarnaast tot 1 december 73 particuliere slachtoffers van identiteitsfraude gemeld. Verder kwamen bij de Fraudehelpdesk 13 meldingen binnen van gebruik van valse ID-documenten. Tot 1 december 2014 kreeg de Fraudehelpdesk 41.466 phishing-mails doorgestuurd (mails waarvan de URL op de zwarte lijst staat).



BIJLAGE 1 VERANTWOORDING ENQUÊTE

POPULATIE

Voor de monitor identiteit is gekozen voor het ondervragen van personen van 16 jaar en ouder. Op basis van de Gouden Standaard is de populatie in Nederland naar leeftijdscategorie en naar geslacht in 2014 als volgt verdeeld.

	MAN	VROUW
Tussen de 16 en 20 jaar	0,35	0,34
20 tot 30 jaar	0,91	0,91
30 tot 40 jaar	0,90	0,90
40 tot 50 jaar	1,15	1,11
50 tot 60 jaar	1,03	1,02
60 jaar en ouder	1,59	1,82

STEEKPROEF

Voor de monitor is een steekproef van personen samengesteld naar leeftijdscategorie en naar geslacht. Voor de dataverzameling is gebruik gemaakt van het online panel van PanelClix . De steekproef voor de monitor identiteit was als volgt samengesteld.

	MAN	VROUW	TOTAAL
Tussen de 16 en 20 jaar	104	105	209
20 tot 30 jaar	104	103	207
30 tot 40 jaar	103	103	206
40 tot 50 jaar	102	105	207
50 tot 60 jaar	103	104	207
60 jaar en ouder	102	101	203
TOTAAL	618	621	1.239

HERWEGING

De steekproef is voor de analyse herwogen naar de populatie aantallen. Onderstaand zijn de gebruikte herwegingscoëfficiënten per leeftijdscategorie en geslacht opgenomen.

	MAN	VROUW
Tussen de 16 en 20 jaar	0,35	0,34
20 tot 30 jaar	0,91	0,91
30 tot 40 jaar	0,90	0,90
40 tot 50 jaar	1,15	1,11
50 tot 60 jaar	1,03	1,02
60 jaar en ouder	1,59	1,82

